

MONTERINGSANVISNING BISON ÅNGBROMS

Viktig information

Bison Ångbroms används på insidan av vägg- eller takkonstruktioner. I väggar kombineras Bison Ångbroms med Bison Vindskydd på utsidan. (Bison Ångbroms fungerar även tillsammans med andra P-märkta Vindskydd.)

I takkonstruktioner och i bjälklag mot varmvind fungerar Bison Ångbroms väl. Observera att Bison Ångbroms i sig själv inte är genomtrampningssäkert. Kombinera därför exempelvis Bison Ångbroms med ett P-märkt Diffusionsöppet underlagstak då krav på genomtrampningssäkerhet gäller. Ångtätheten på underlagstaket får max vara: *sd-värde: 0,25 m* eller *max: 9000 s/m*.

I bjälklag mot kallvind skall dock en vanlig Luft- & Ångspärr eller en Säkerhetsväv användas. (Typ: Bison Säkerhetsväv.)

För att undvika punktering av Ångbromsen vid elinstallationer ska duken monterats en bit in i isoleringen. Ångbromsen skall aldrig skjutas in mer än 1/3 av totala isolertjockleken (mätt från insidan).

OBS! Alkaliebeständigheten är inte fastställd och Ångbromsen bör därför inte användas mot betongytor. Använd en vanlig Luft- och Ångspärr.

1. Starta montering

Skär upp bitar i lämplig längd för en smidigare montering. Börja montera Bison Ångbroms upp mot taket. Vänd alltid den tryckta (glansiga) sidan av duken mot den varma sidan. Använd rostskyddad klammer eller pappspik som infästning. För att få en tät skarv mot takets ångbroms eller ångspärr bör ca 150 mm av duken ligga mot taket. Skarv skall vara klämd mellan regel och annan regel eller skivmaterial.

2. Skarvar

Lodräta skarvar kläms över regel med min 200 mm överlapp. Skarvning kan också ske mellan reglarna och då bör Bison Flextejp eller motsvarande användas.

3. Genomföringar/Skador

Det är viktigt att anslutningar och genomföringar blir lufttäta. Använd Bison Flextejp eller motsvarande för att säkerställa lufttätheten. Rörmanschett kan också användas vid genomföringar. Skador i duken repareras med Bison Flextejp alt. med utskuren lapp fäst med Bison Flextejp. (Se mer på sid 2.)

4. Fönster/Dörröppningar

Krysskär duken i fönster och dörröppningar. Vik utåt och skär till mot väggens utsida. (Se mer detaljerat på sid 2.)

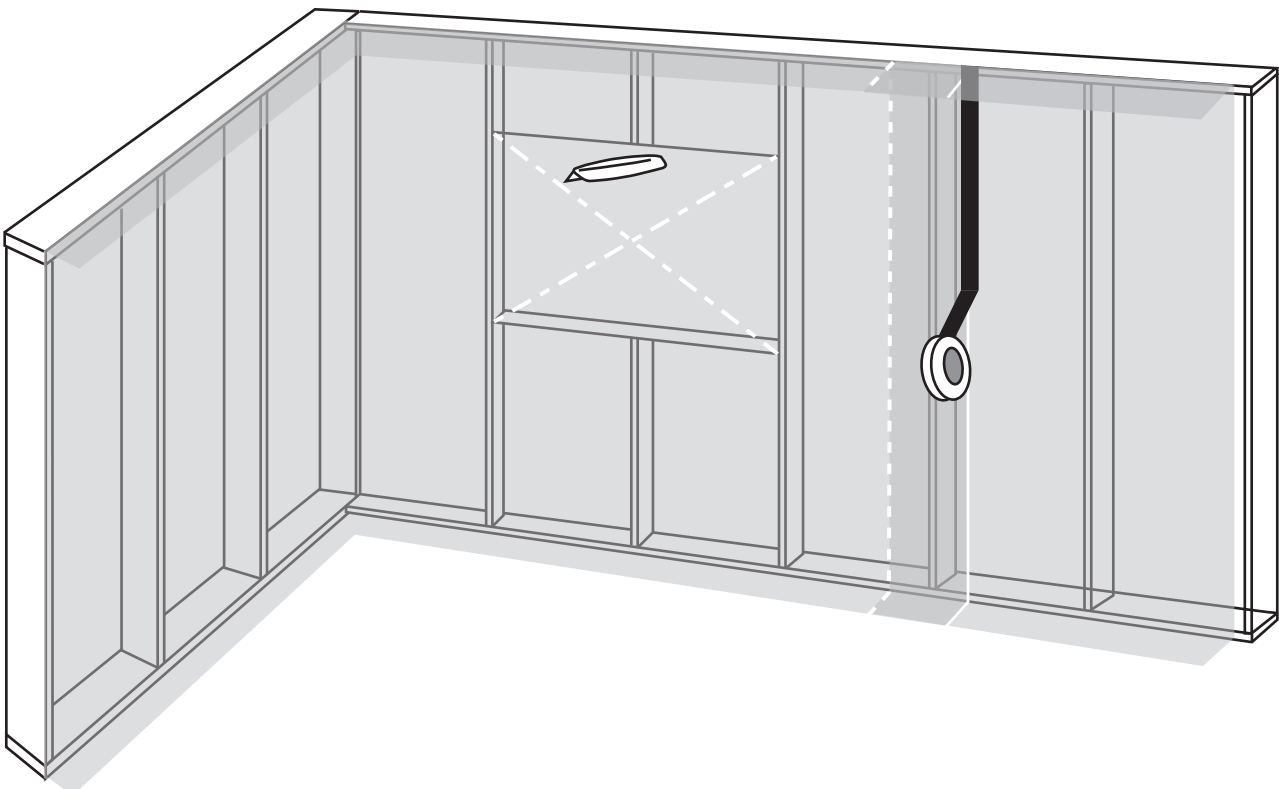

1. KABEL

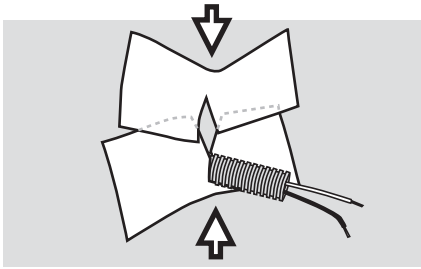

2. RÖR

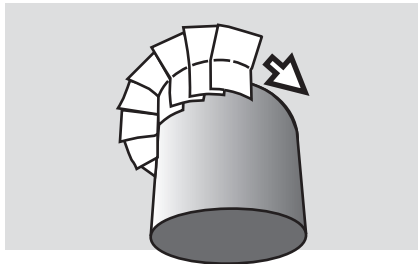

3. FÖNSTER

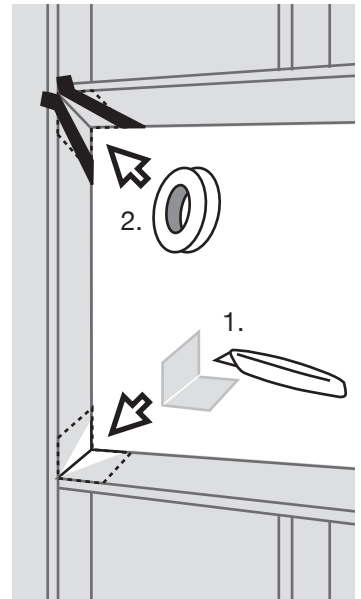

4. BJÄLKE

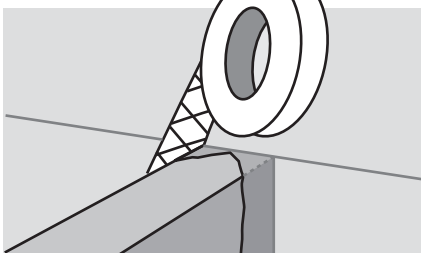

5. BJÄLKE

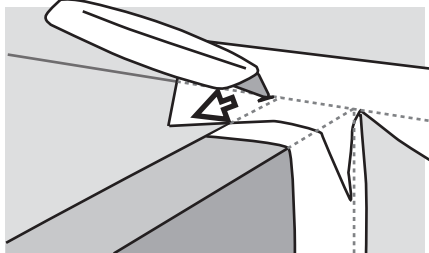

1. Börja tätning av kabelgenomföring med att skära av två bitar Bison Flextejp. Skär ett snitt halvvägs genom tejpens bredd enligt bilden. Klistra sedan på den understa biten och därefter skall den övre biten klistras så att den överlappar den undre.

2. Börja tätning av rör genomföring genom att skära upp tejpitar av lämplig längd. Applicera sedan bitarna så de överlappar varandra hela vägen runt röret.

3. Innan de krysskurna flikarna fästs i ytterkant av fönstret skall tillskurna extrabitarna av Ångbromsen fästas in under Ångbromsen vid hörnen (1). Tejpa

slutligen med Bison Flextejp över de båda överlappen enligt bilden (2).

4. Skär ett snitt på Ångbromsen motsvarande höjden på bjälken. Tejpa runt bjälken med vidhäftning på både folie och bjälke. Tejpa omlott med flera tejpbitar om behov finns.

5. Avslutningsvis tejpas en bit Bison Flextejp horisontellt så att den sticker ut ca 30 mm på var sida om bjälkens överkant. Skär sedan diagonalt ut mot kortsidans nedre hörn. Vik ner flikarna och tryck till.

6. MELLANBJÄLKLÄG/VÄGG

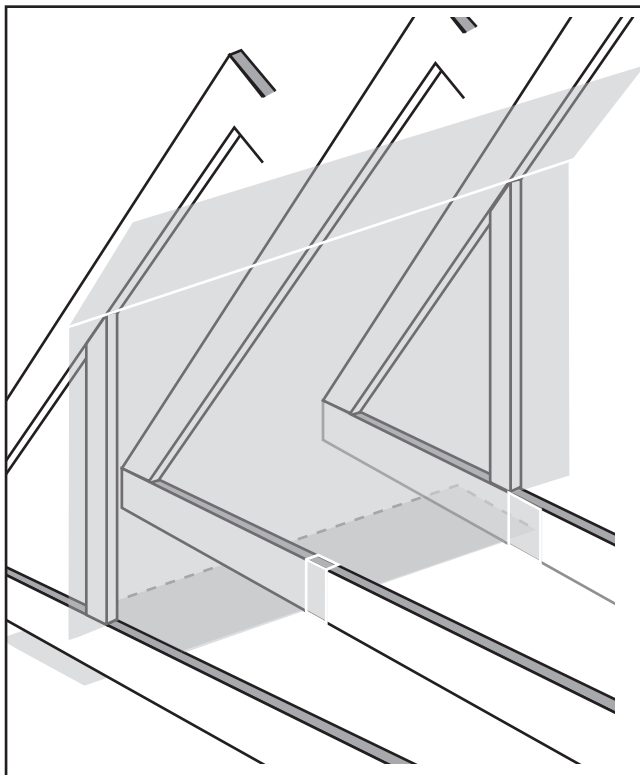

6. Övergång: vägg och mellanbjälklag

1. Skär till en lämplig storlek av Ångbromsen (exempelvis 1400 mm bredd för centrumavstånd 1200 mm).

2. Börja monteringen vid vänster alternativt höger stående väggregel (eller stödben). Fäst med rostskyddad klammer eller pappspik. Tänk på att duken skall hänga ut med minimum 100 mm på varje sida om de yttersta stående väggreglarna. Duken skall passera nederkanten av bjälklagets bjälkar med minst 200 mm.

3. Skär in ytterkantsflikarna efter de två yttersta väggreglarna så att fliken viks in och fästs på respektive bjälke. Skär ett centrumsnitt för den/de återstående mellersta bjälken/bjälkarna i bjälklaget efteråt. Starta i överkanten av bjälken och fortsätt rakt ner till bottenkanten av duken.

4. Ångbromsen viks ner och fästs under bjälklaget. Ångbromsen bör fästas och sträckas så tätt intill bjälkarna som möjligt. Täta sedan med Bison Flextejp vid varje bjälke samt vid naturliga överlapps skarvar.