

ILLUSTRERAD SORTIMENTKATALOG ÖVER KULTURBESLAG

Omfattande fönster-, dörr- och skåpbeslag m.m.

2021



Eskilstuna Kulturbeslag AB

Fabriksgatan 5, 633 46 Eskilstuna

Telefon 016-12 11 30

www.kulturbeslag.se, info@kulturbeslag.se



Ärade Kund!

Den svenska beslagsindustrins vagger stod i Eskilstuna. Allt sedan 1600-talets andra hälft har Eskilstuna varit känt för sin järnmanufaktur. Redan på 1700-talet smiddes standardbeslag som såldes över hela Sverige. Handsmidet industrialiserades från 1800-talets mitt och en mängd små metallfabriker anlades för maskinell tillverkning av bl. a olika typer av byggnadsbeslag.

Dessa spreds över hela landet och snart även på export. Eskilstunaindustrin dominerade den svenska framställningen av beslag för dörrar och fönster såsom lås, dörrhandtag, gångjärn och allehanda fönsterbeslag. Mot mitten av 1900-talet utvecklades byggandet snabbt och flera av de små verkstäderna kunde inte hänga med i utvecklingen. Samtidigt blev tillverkningen hos några företag så rationell, att ytterligare småföretag slogs ut. Handelns omstrukturering och import från fjärran östern drabbade Eskilstunas beslagstillverkare hårt på 1960- och 1970-talen.

Byggnadsbeslagen har i alla tider utvecklats. Först långsamt och senare allt snabbare. Gamla modeller och tillverkningsmetoder har försvunnit och nya introducerats. Allt detta sammantaget har gjort att det idag inte finns någon, som fortfarande tillverkar alla de beslag, vi vant oss att se på dörrar och fönster.

ESKILSTUNA KULTURBESLAG AB vill dock föra smedstadens traditioner vidare. Vi har därför tagit vid, där många av våra föregångare slutat. Efter deras modeller gör vi nu beslag av de välkända typerna. Vi framställer beslagen så som de såg ut förr. Vår tidsepok är ca 1700-1960. Det innebär att vi tillverkar såväl handsmidda beslag som rent fabriksgjorda produkter.

När andra beslagstillverkare har lagt ut tillverkningen på östeuropeiska länder och Kina, behåller Eskilstuna Kulturbeslag tillverkningen i Eskilstuna, där vi har en fabrik på 1200 kvm och är 16 anställda (2021). Vi använder svenskt höghållfast stål från SSAB i de flesta av våra produkter. Eftersom vi inte har eget gjuteri kommer dock gjutgodset från utomstående gjuterier bl a i Sverige. Allt handsmide utförs av svenska smeder.

Vår försäljning sker idag förutom i Sverige även i de övriga nordiska länderna samt Estland. Utöver det sortiment som visas i denna katalog, har vi även ett danskt och ett norskt sortiment. Se dessa på vår hemsida. Försäljningen sker helt via våra mer än 200 återförsäljare. Se även dessa på hemsidan.

Förebilderna för våra beslag hämtar vi från bevarade kataloger men också – framför allt för det handsmidda sortimentet – från äldre byggnader.

Byggnadsvårdare och fönsterhantverkare inspirerade oss att sätta igång 1994. All den uppmuntran vi erhåller av våra många kunder och allt beröm vi får för sortiment, kvalitet och pris, sporrar oss att ständigt utöka sortimentet av beslag för dörrar, fönster och fasta skåpinredningar för äldre byggnader. Våra kunders krav och önskemål styr vårt handlande. Vi är inte nöjda, förrän våra kunder är det.

Vi överlämnar härmed 2021 års katalog och hoppas att Ni får god nytta av den. Förutom i pappersform finns den även på hemsidan.

Det skulle glädja oss att snart få se Er som kund.

Högaktningfullt,

ESKILSTUNA KULTURBESLAG AB



Eskilstuna Kulturbeslag AB

Fabriksgatan 5, 633 46 Eskilstuna
Telefon 016-12 11 30
www.kulturbeslag.se
info@kulturbeslag.se



Innehåll	Sid.
1. LYFTGÅNGJÄRN FÖR OFALSADE DÖRRAR, FÖNSTER OCH SKÅPLUCKOR	3
2. LYFTGÅNGJÄRN FÖR ÖVERFALSADE DÖRRAR, FÖNSTER OCH SKÅPLUCKOR.....	22
3. "FRANSKA" GÅNGJÄRN FÖR OFALSADE DÖRRAR, FÖNSTER OCH SKÅPLUCKOR.....	38
4. UTANPÅLIGGANDE GÅNGJÄRN FÖR DÖRRAR.....	43
5. UTANPÅLIGGANDE VINKELGÅNGJÄRN M.M. FÖR FÖNSTER.....	48
6. ÖVRIGA GÅNGJÄRN	58
7. HÖRNJÄRN FÖR FÖNSTER.....	61
8. STÄNGNINGS- OCH UPPSTÄLLNINGSBESLAG FÖR UTÅTGÅENDE FÖNSTER.....	69
9. STÄNGNINGS- OCH UPPSTÄLLNINGSBESLAG FÖR INÅTGÅENDE FÖNSTER	82
10. INNANFÖNSTERBESLAG	94
11. ÖVRIGA FÖNSTERBESLAG	102
12. DÖRRTRYCKEN OCH TILLBEHÖR.....	106
13. DRAGHANDTAG OCH DÖRRKNOPPAR.....	156
14. LÅS MED TILLBEHÖR.....	168
15. REGLAR	179
16. DÖRRBESLAG, ÖVRIGA	185
17. SKÅPBESLAG	191
18. KROKAR	199
19. ÖVRIGA BESLAG	211
20. SKRUV OCH SPIK	217
21. VERKTYG	223
ARTIKELREGISTER.....	229

1. LYFTGÅNGJÄRN FÖR OFALSADE DÖRRAR, FÖNSTER OCH SKÅPLUCKOR

Storlek	Typ av knapp				Användning + sidhänvisning				
	Konisk knapp	Ollonknapp	Fia-knapp	Rundad knapp	Skåp	Fönster	Innerdörrar	Ytterdörrar	Portar
2½" (50 mm)	5076				4				
2¾" (66 mm)	5075	5075E		5075R	4, 5	4, 5			
3" (74 mm)	5022	5022E		5022R		6			
	5023	5023E		5023R	7	7			
3½" (85 mm)	5021	5021E	5021F	5021R		8, 9	8, 9		
	5122			5122R		10			
4" (98 mm)	5020	5020E	5020F	5020R		11, 12	11, 12	11, 12	
4½" (110 mm)	5028	5028E	5028F	5028R			13, 14	13, 14	
5" (122 mm)	5128	5128E	5128F	5128R			16, 17	16, 17	
Med kullager									
4" (98 mm)	5020L						12	12	
4½" (110 mm)	5028L			5028RL, 5028RQL			15	15	
5" (122 mm)	5128L	5128EL	5128FL	5128RL, 5128RQL			18, 19	18, 19	
6" (148 mm)	5138L	5138EL	5138FL	5138RL				20, 21	20, 21
Kullager 5040 ø8 ø10 ø12							10	10	10
Slitring 5041 ø8 ø9,5 ø12						10	10	10	10

N:o 220. Fönster- och Dörrgångjern.

N:o 224. Fönster- och Dörrgångjern.

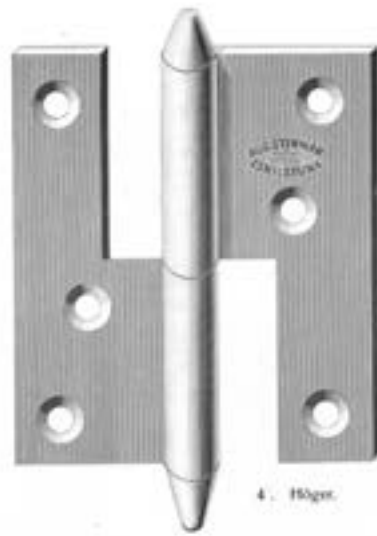

Pris pr. duss. par:

	2½" x 7/8"	2¾" x 1"	3" x 1¼"	3" x 1½"	3½" x 1½"	3½" x 1¾"
Kr.	1,40	1,45	1,50	1,55	2,50	2,70
Med lös sprint -		1,75	1,80	1,80	3,-	3,20
	4" x 1½"					
Pris pr. duss. par	Kr. 3,20	3,30	4,50	3,50		

Pris pr. duss. par:

	2½" x 7/8"	2¾" x 1"	3" x 1"	3" x 1¼"	3" x 1½"	3" x 1¾"
Kr.	1,40	1,45	1,50	1,50	1,55	1,70
Med lös sprint -		1,75	1,80	1,80	1,85	2,-

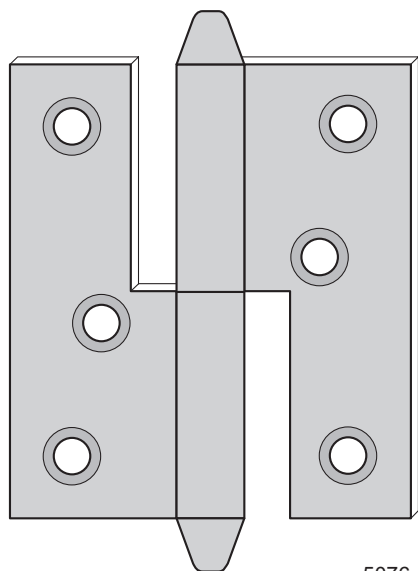

5076



Gångjärn 5076

Förebild: Aug Stenman N:o 220-2½”
Tidsperiod: 1870 - 1935
Material: Kallvalsat höghållfast stål
Ytbehandling:
Lagerhålls: Obehandlat och elförzinkat
Storlek: 2½” x 7/8”
Varianter: Höger och vänster (H visas)
Rek. skruv: TFS 6 x ¾”
Förpackning: 1, 10 eller 100 st med eller utan skruv

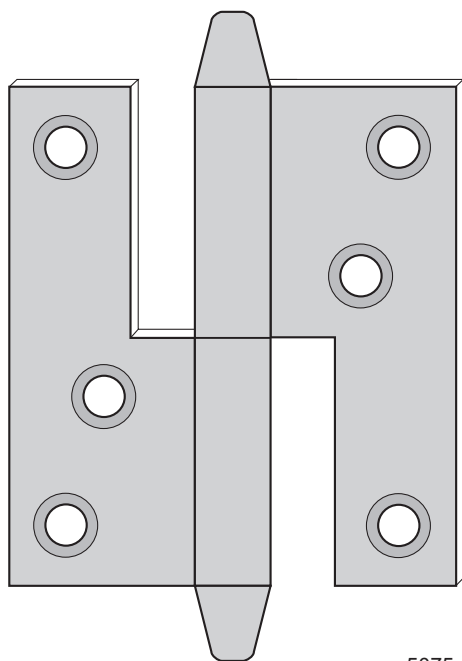

5075

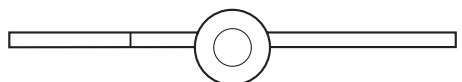

Gångjärn 5075

Förebild: Aug Stenman N:o 220-2¾”
Tidsperiod: 1870 - 1935
Material: Kallvalsat höghållfast stål
Ytbehandling:
Lagerhålls: Obehandlat och elförzinkat
Storlek: 2¾” x 1”
Varianter: Höger och vänster (H visas)
Rek. skruv: TFS 7 x 1”
Förpackning: 1, 10 eller 100 st med eller utan skruv

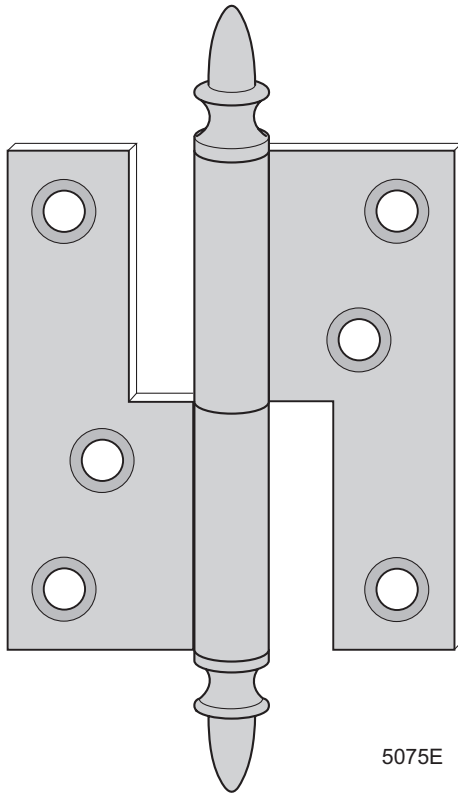

5075E

Gångjärn 5075E

Förebild: Jernbolaget N:o 02b
 Tidsperiod: 1880 - 1925
 Material: Kallvalsat höghållfast stål
 Ytbehandling:
 Lagerhålls: Obehandlat
 Mot lev.tid: Elförzinkat
 Storlek: 2¾" x 1"
 Varianter: Höger och vänster (H visas)
 Rek. skruv: TFS 7 x 1"
 Förpackning: 1 eller 10 st med eller utan skruv

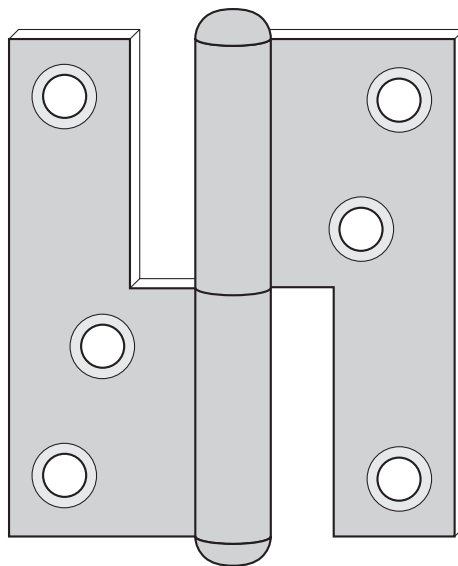

5075R

Gångjärn 5075R

Förebild: Aug Stenman N:o 222-2¾"
 Tidsperiod: 1935 - 1960
 Material: Kallvalsat höghållfast stål
 Ytbehandling:
 Mot lev.tid: Obehandlat och elförzinkat
 Storlek: 2¾" x 1"
 Varianter: Höger och vänster (H visas)
 Rek. skruv: TFS 7 x 1"
 Förpackning: 1 eller 10 st med eller utan skruv

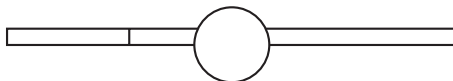

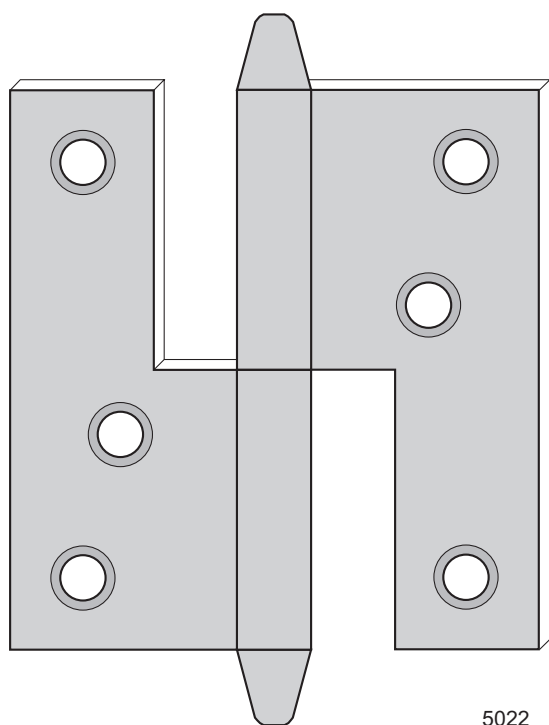

5022

Gångjärn 5022R

Förebild: Aug Stenman Nr 222-3" x 1¼"
Tidsperiod: ca 1935 - 1970
Material: Kallvalsat höghållfast stål
Ytbehandling:
Mot lev.tid: Obehandlat, elförzinkat
Storlek: 3" x 1¼"
Varianter: Höger och vänster (H visas)
Rek. skruv: TFS 7 x 1"
Förpackning: 1 eller 10 st med eller utan skruv

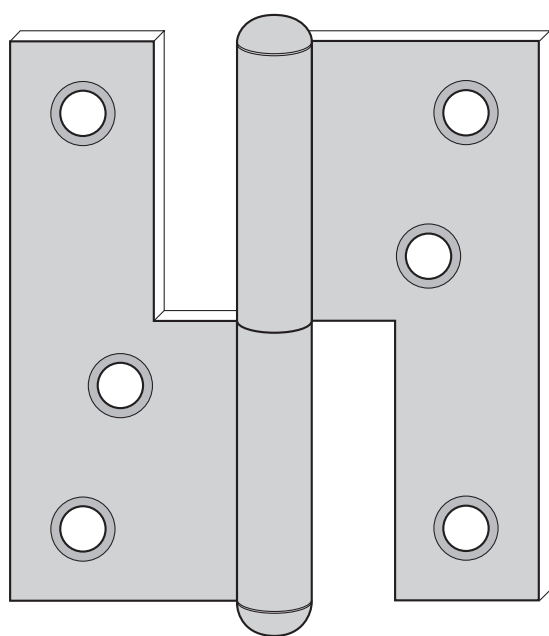

5022R

Gångjärn 5022

Förebild: Priorverken Nr 220-3" x 1¼"
Tidsperiod: ca 1870 - 1935
Material: Kallvalsat höghållfast stål
Ytbehandling:
Lagerhålls: Obehandlat och elförzinkat
Mot lev.tid: Varmförzinkat
Storlek: 3" x 1¼"
Varianter: Höger och vänster (H visas). Varmförzinkade gångjärn kan mot leveranstid erhållas med mässingtapp. Betecknas **5022 mt**
Rek. skruv: TFS 7 x 1"
Förpackning: 1, 10 eller 100 st med eller utan skruv

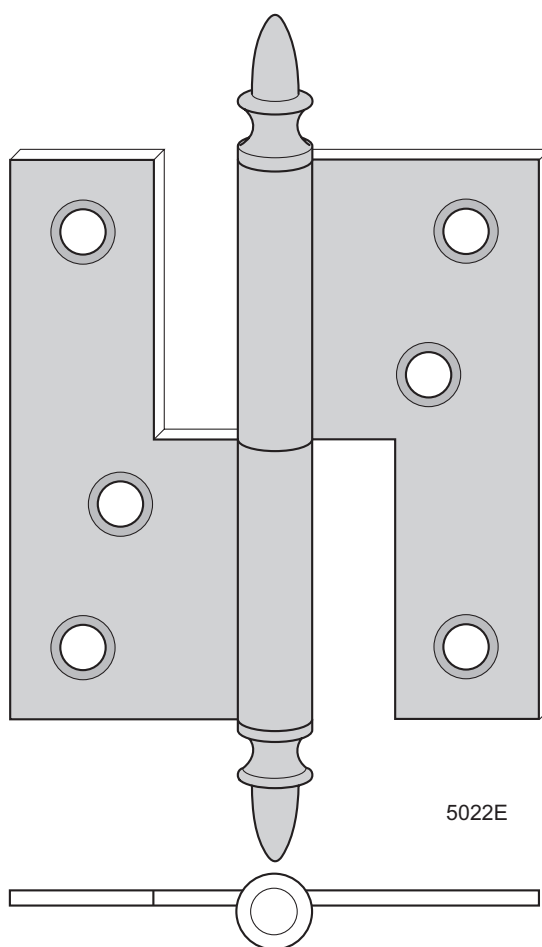

5022E

Gångjärn 5022E

Förebild: Jernbolaget N:o 02b-3"
Tidsperiod: ca 1880 - 1925
Material: Kallvalsat höghållfast stål
Ytbehandling:
Lagerhålls: Obehandlat
Mot lev.tid: Elförzinkat, varmförzinkat
Storlek: 3" x 1¼"
Varianter: Höger och vänster (H visas)
Rek. skruv: TFS 7 x 1"
Förpackning: 1 eller 10 st med eller utan skruv

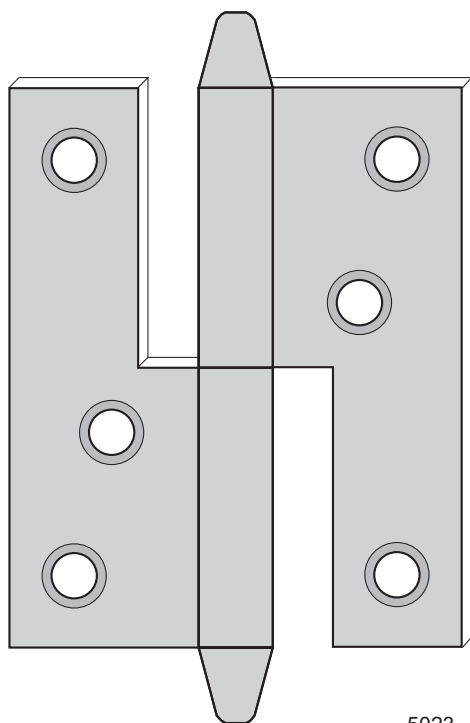

5023



Gångjärn 5023R

Förebild: Aug Stenman Nr 222-3½" x 1"
 Tidsperiod: ca 1935 - 1970
 Material: Kallvalsat höghållfast stål
 Ytbehandling:
 Mot lev.tid: Obehandlat, elförzinkat
 Storlek: 3" x 1"
 Varianter: Höger och vänster (H visas)
 Rek. skruv: TFS 7 x 1"
 Förpackning: 1 eller 10 st med eller utan skruv

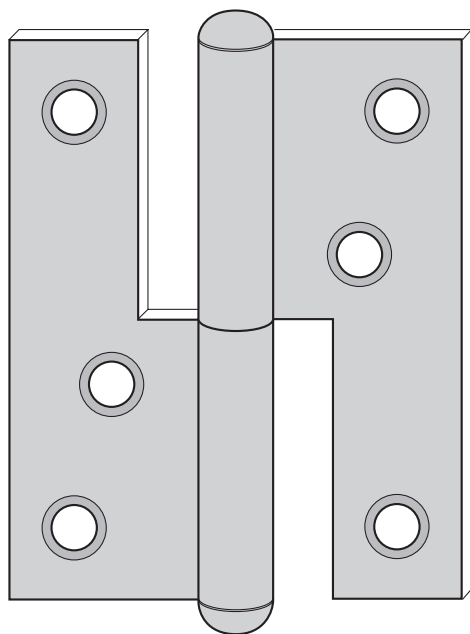

5023R

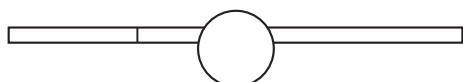

Gångjärn 5023

Förebild: Priorverken Nr 220-3" x 1"
 Tidsperiod: ca 1870 - 1935
 Material: Kallvalsat höghållfast stål
 Ytbehandling:
 Lagerhålls: Obehandlat och elförzinkat
 Mot lev.tid: Varmförzinkat
 Storlek: 3" x 1"
 Varianter: Höger och vänster (H visas). Varmförzinkade gångjärn kan mot leveranstid erhållas med mässingtapp. Betecknas **5023 mt**
 Rek. skruv: TFS 7 x 1"
 Förpackning: 1, 10 eller 100 st med eller utan skruv

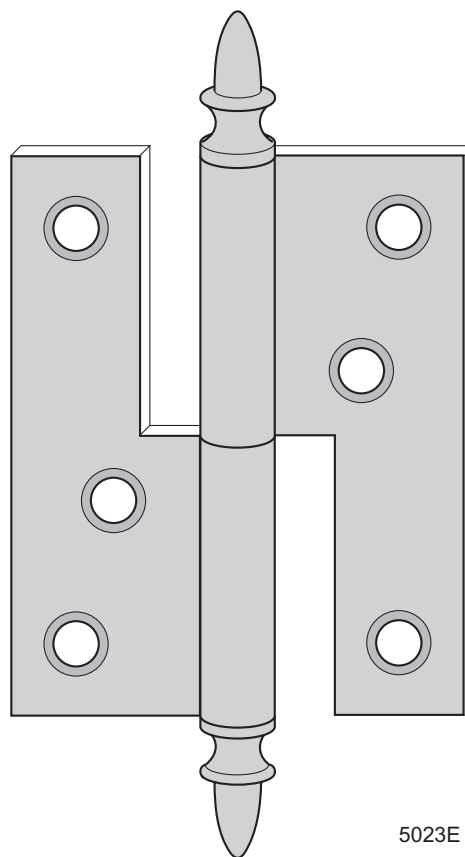

5023E



Gångjärn 5023E

Förebild: Jernbolaget N:o 02b
 Tidsperiod: ca 1880 - 1925
 Material: Kallvalsat höghållfast stål
 Ytbehandling:
 Lagerhålls: Obehandlat
 Mot lev.tid: Elförzinkat, varmförzinkat
 Storlek: 3" x 1"
 Varianter: Höger och vänster (H visas). Varmförzinkade gångjärn kan mot leveranstid erhållas med mässingtapp. Betecknas **5023E mt**
 Rek skruv: TFS 7 x 1"
 Förpackning: 1 eller 10 st med eller utan skruv

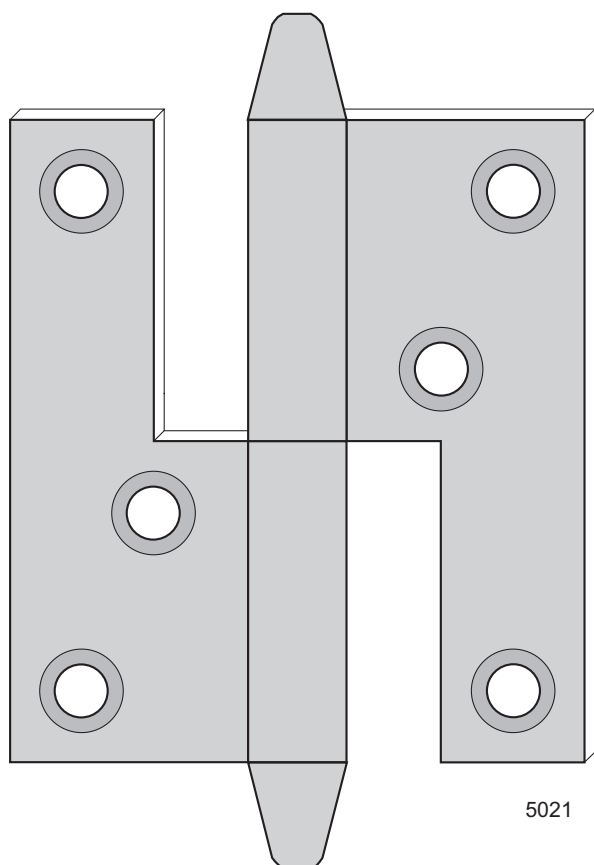

5021

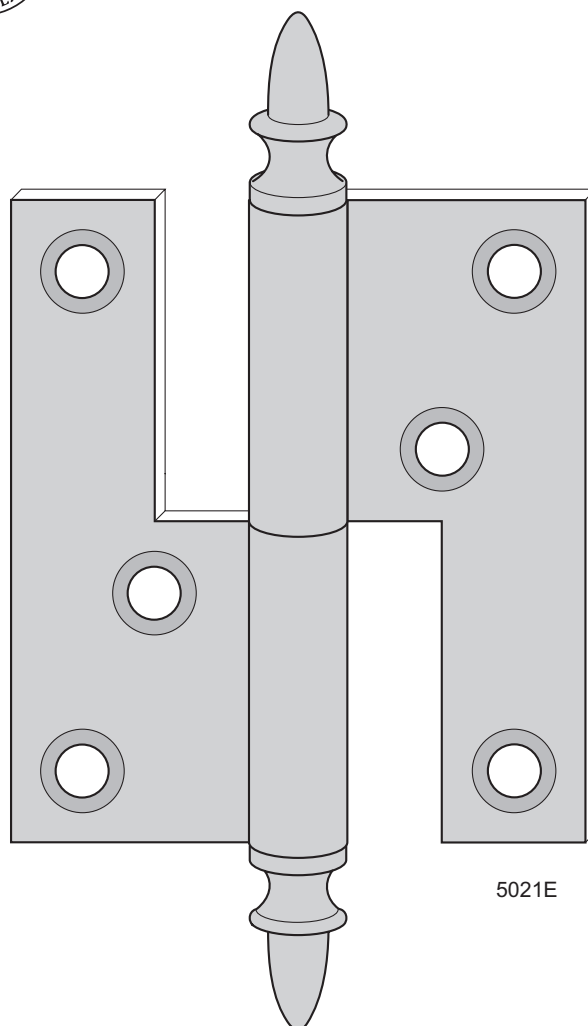
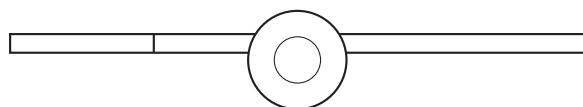

5021E

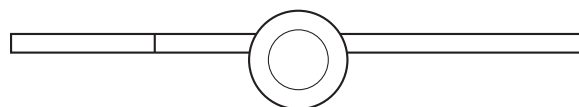

Gångjärn 5021

Förebild: Aug Stenman Nr 224-3½"
 Tidsperiod: ca 1870 - 1935
 Material: Kallvalsat höghållfast stål
 Ytbehandling:
 Lagerhålls: Obehandlat och elförzinkat
 Mot lev.tid: Varmförzinkat
 Storlek: 3½" x 1¼"
 Varianter: Höger och vänster (H visas).
 Varmförzinkade gångjärn kan mot
 leveranstid erhållas med mässingtapp
 Betecknas **5021 mt**
 Rek. skruv: TFS 10 x 1¼"
 Förpackning: 1, 10 eller 100 st med eller utan skruv

Gångjärn 5021E

Förebild: Jernbolaget N:o 02b-3½"
 Tidsperiod: ca 1880 - 1925
 Material: Kallvalsat höghållfast stål
 Ytbehandling:
 Lagerhålls: Obehandlat
 Mot lev.tid: Elförzinkat, varmförzinkat
 Storlek: 3½" x 1¼"
 Varianter: Höger och vänster (H visas).
 Varmförzinkade gångjärn kan mot
 leveranstid erhållas med mässingtapp.
 Betecknas **5021E mt**
 Rek. skruv: TFS 10 x 1¼"
 Förpackning: 1 eller 10 st med eller utan skruv

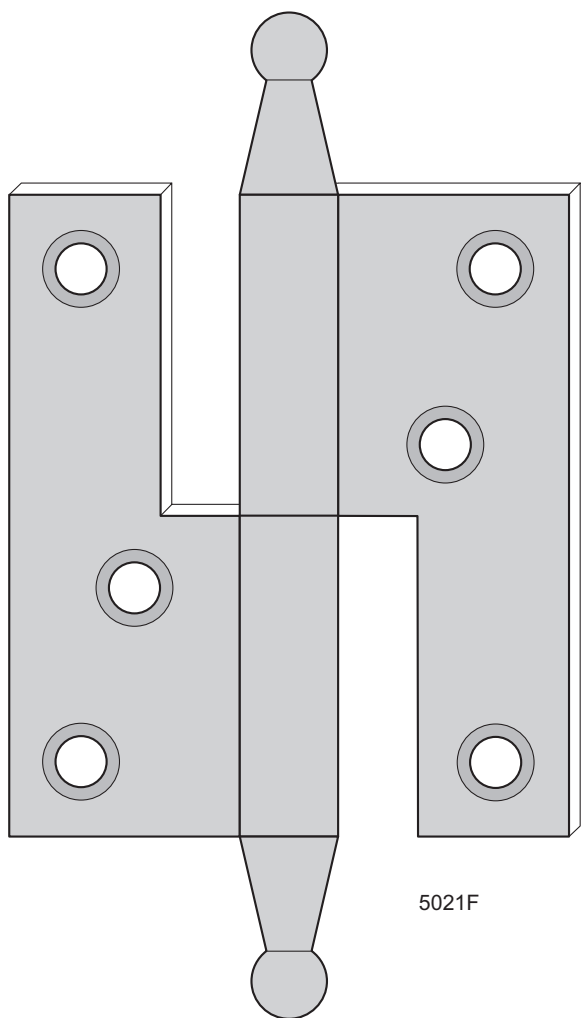

5021F

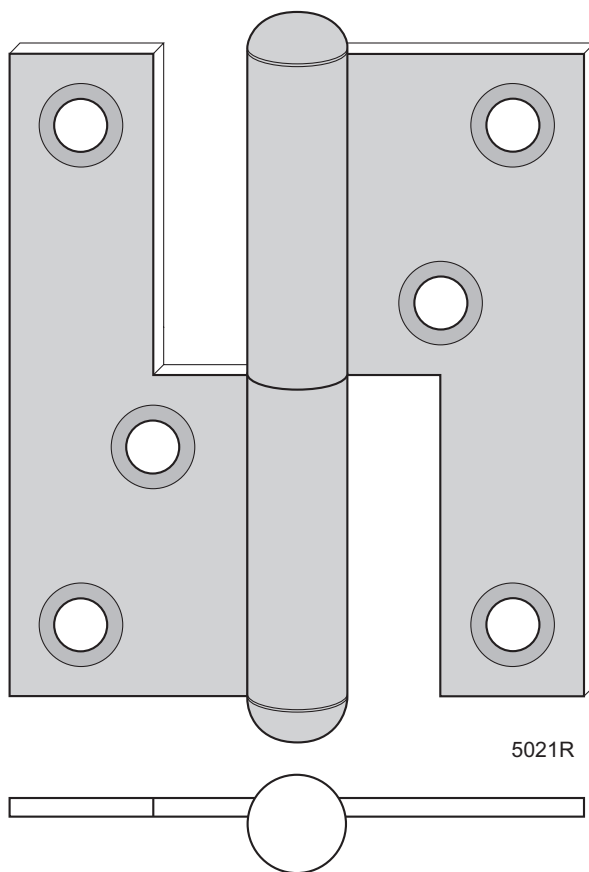

5021R

Gångjärn 5021F

Förebild: Jernbolaget N:o 02a-3½”
 Tidsperiod: ca 1880 - 1925
 Material: Kallvalsat höghållfast stål
 Ytbehandling:
 Mot lev.tid: Obehandlat, elförzinkat, varmförzinkat
 Storlek: 3½” x 1¼”
 Varianter: Höger och vänster (H visas)
 Rek. skruv: TFS 10 x 1¼”
 Förpackning: 1 eller 10 st med eller utan skruv

Gångjärn 5021R

Förebild: Aug Stenman Nr 228-3½”
 Tidsperiod: ca 1935 - 1970
 Material: Kallvalsat höghållfast stål
 Ytbehandling:
 Mot lev.tid: Obehandlat, elförzinkat
 Storlek: 3½” x 1¼”
 Varianter: Höger och vänster (H visas)
 Rek. skruv: TFS 10 x 1¼”
 Förpackning: 1 eller 10 st med eller utan skruv

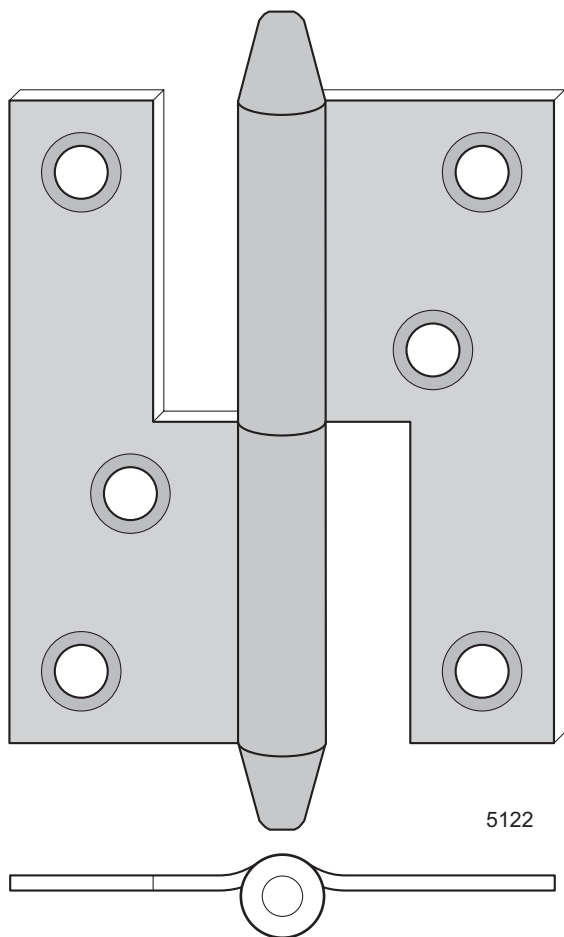

5122

Gångjärn 5122

Förebild: Aug Stenman 220 3½" x 1¼"
 Tidsperiod: ca 1870 - 1935
 Material: Kallvalsat höghållfast stål
 Ytbehandling:
 Lagerhålls: Obehandlat
 Mot lev.tid: Elförzinkat och varmförzinkat
 Storlek: 3½" x 1¼"
 Varianter: Höger och vänster (H visas)
 Rek. skruv: TFS 9 x 1"
 Förpackning: 1 eller 10 st med eller utan skruv
 Övrigt: Avsett för fönster med lätta bågar med sammanlagd glastjocklek max 6 mm. Använd 5021 för tyngre bågar

Kullager 5040

Förebild: Aug Stenman N:o 40
 Tidsperiod: 1900 - 1990
 Material: Stål
 Ytbehandling:
 Lagerhålls: Elförzinkat
 Storlek/mått: Innerdiameter
 ø8, ø10 och ø12 mm
 Förpackning: 1 eller 10 st
 Övrigt: ø8 passar gångjärn 5020, 5124 och 5158
 ø10 passar gångjärn 5028 och 5128
 ø12 passar gångjärn 5138



5040

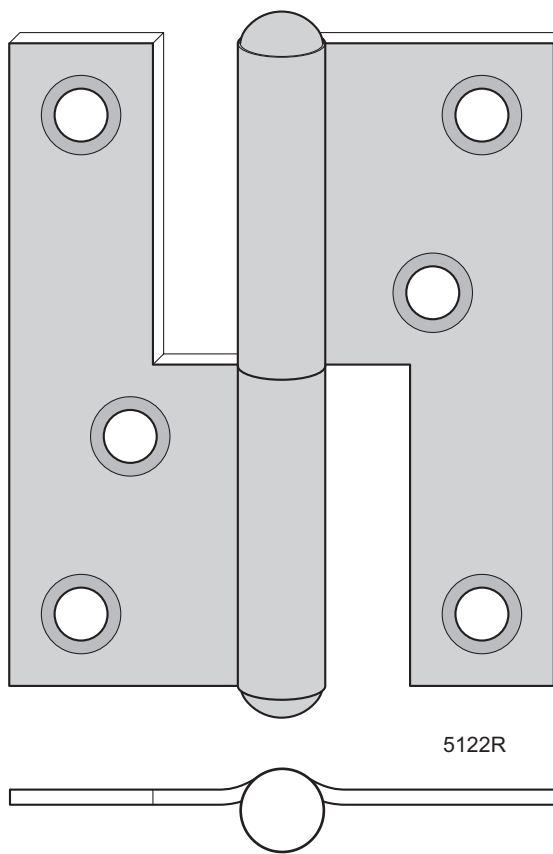

5122R

Gångjärn 5122R

Förebild: Aug Stenman 222 3½" x 1¼"
 Tidsperiod: 1935 - 1965
 Material: Kallvalsat höghållfast stål
 Ytbehandling:
 Mot lev.tid: Obehandlat, elförzinkat, varmförzinkat
 Storlek: 3½" x 1¼"
 Varianter: Höger och vänster (H visas)
 Rek. skruv: TFS 9 x 1"
 Förpackning: 1 eller 10 st med eller utan skruv
 Övrigt: Avsett för fönster med lätta bågar med sammanlagd glastjocklek max 6 mm. Använd 5021R för tyngre bågar

Slitring 5041

Förebild: Aug Stenman N:o 41
 Tidsperiod: 1880 - 1980
 Material: Kallvalsat höghållfast stål
 Ytbehandling:
 Lagerhålls: Elförzinkat
 Storlek/mått: ø8x1,5, ø8x2, ø8x2,5
 ø9,5x1,5, ø9,5x2, ø9,5x2,5
 ø12x2 (Innerdiameter x tjocklek)
 Förpackning: 10 st
 Övrigt: ø8 passar gångjärn 5020, 5021, 5084, 5114, 5115, 5123 och 5124
 ø9,5 passar gångjärn 5028, 5105, 5106, 5116 och 5128
 ø12 passar gångjärn 5138



5041

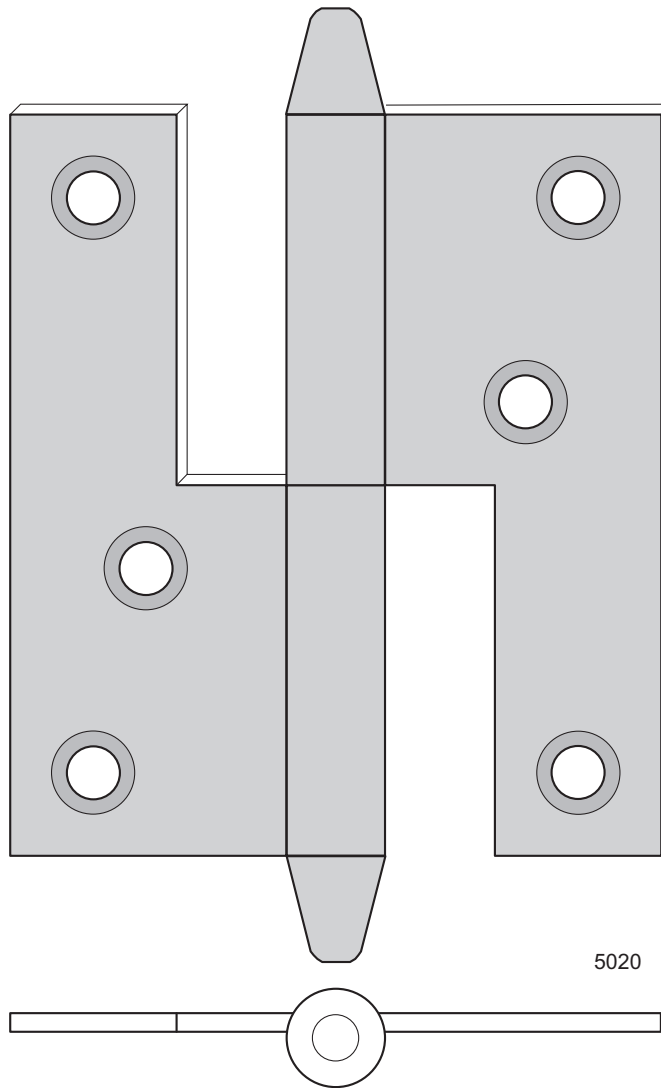

5020

Gångjärn 5020

Förebild: Aug Stenman Nr 220-4"

Tidsperiod: ca 1870 - 1935

Material: Kallvalsat höghållfast stål

Ytbehandling:

Lagerhålls: Obehandlat och elförzinkat

Mot lev.tid: Varmförzinkat

Storlek: 4" x 1½"

Varianter: Höger och vänster (H visas). Varmförzinkade gångjärn kan mot leveranstid erhållas med mässingtapp. Betecknas **5020 mt**

Rek. skruv: TFS 10 x 1¼"

Förpackning: 1, 10 eller 100 st med eller utan skruv

Övrigt: Kan mot leveranstid erhållas med kullager se 5020L

OBS! 1/2 storlek

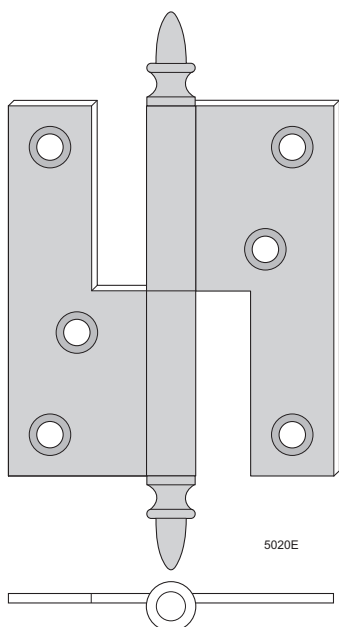

5020E

Gångjärn 5020E

Förebild: Jernbolaget Nr 02b-4"
Tidsperiod: ca 1880 - 1925
Material: Kallvalsat höghållfast stål
Ytbehandling:
Lagerhålls: Obehandlat
Mot lev.tid: Elförzinkat, varmförzinkat
Storlek: 4" x 1½"
Varianter: Höger och vänster (H visas). Varmförzinkade gångjärn kan mot leveranstid erhållas med mässingtapp. Betecknas **5020E mt**
Rek. skruv: TFS 10 x 1¼"
Förpackning: 1 eller 10 st med eller utan skruv

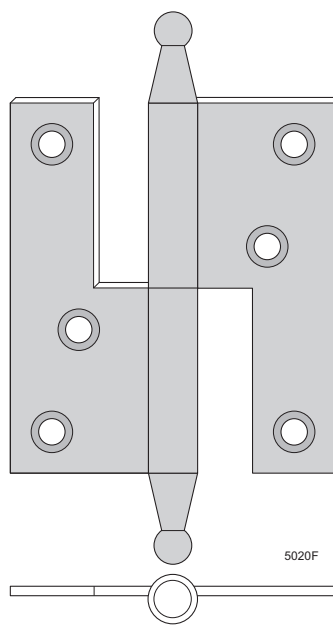

5020F

Gångjärn 5020F

Förebild: Jernbolaget N:o 02a-4"
Tidsperiod: ca 1880 - 1925
Material: Kallvalsat höghållfast stål
Ytbehandling:
Mot lev.tid: Obehandlat, elförzinkat, varmförzinkat
Storlek: 4" x 1½"
Varianter: Höger och vänster (H visas).
Rek. skruv: TFS 10 x 1¼"
Förpackning: 1 eller 10 st med eller utan skruv

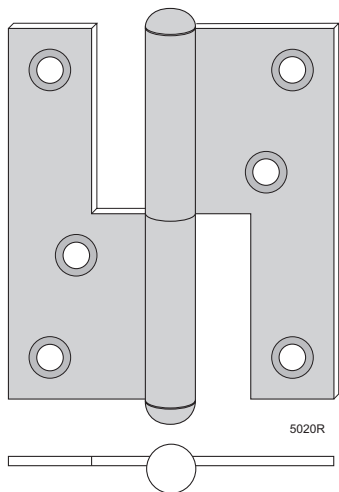

5020R

Gångjärn 5020R

Förebild: Aug Stenman Nr 222-4"
Tidsperiod: ca 1935 - 1975
Material: Kallvalsat höghållfast stål
Ytbehandling:
Mot lev.tid: Obehandlat, elförzinkat
Storlek: 4" x 1½"
Varianter: Höger och vänster (H visas)
Rek. skruv: TFS 10 x 1¼"
Förpackning: 1 eller 10 st med eller utan skruv

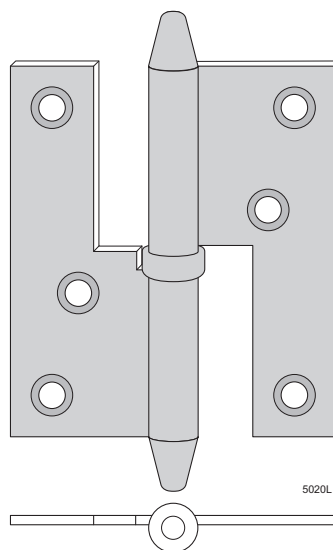

5020L

Gångjärn 5020L

Förebild: Aug Stenman Nr K220-4"
Tidsperiod: ca 1900 - 1935
Material: Kallvalsat höghållfast stål
Ytbehandling:
Mot lev.tid: Obehandlat
Storlek: 4" x 1½"
Varianter: Höger och vänster (H visas).
Rek. skruv: TFS 10 x 1¼"
Förpackning: 1 eller 10 st med eller utan skruv
Övrigt: Är försett med kullager. Rekommenderas för dörrar som öppnas ofta.

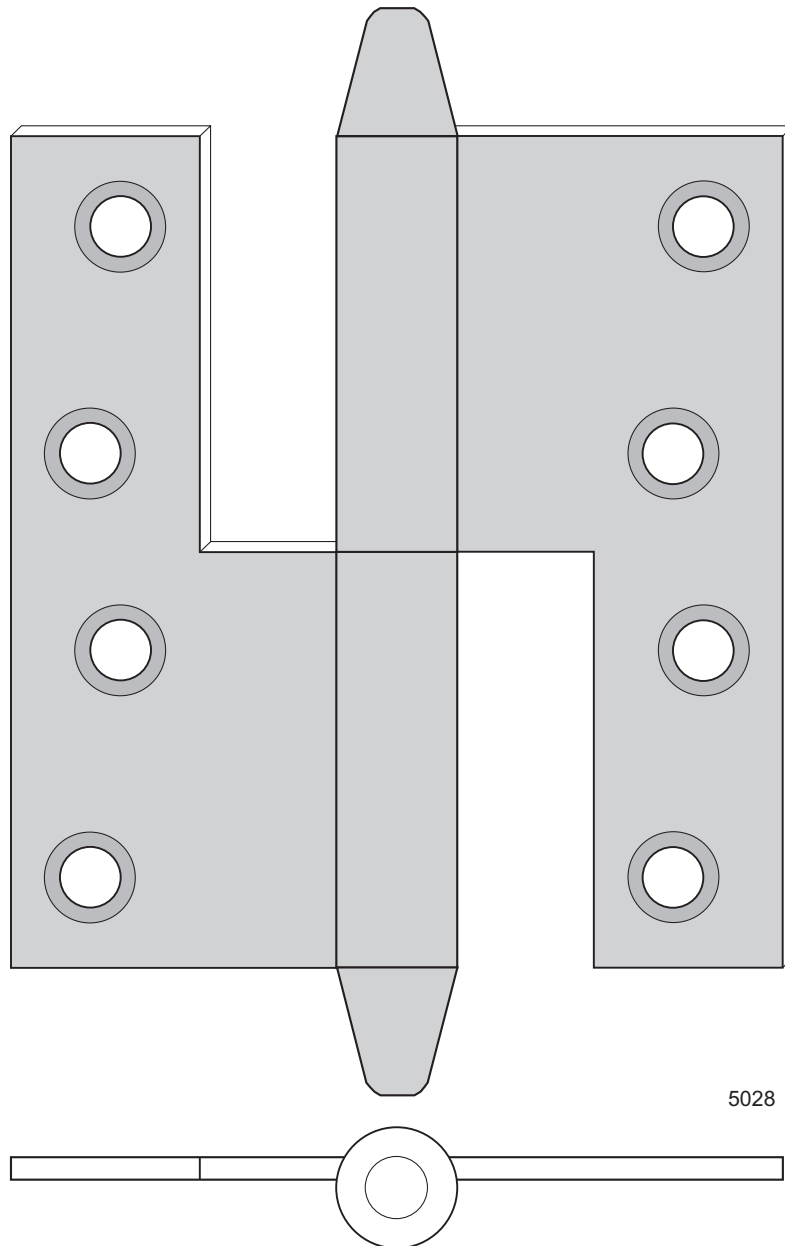

5028

Gångjärn 5028

Förebild: Aug Stenman Nr 224-4½"

Tidsperiod: 1870 - 1935

Material: Kallvalsat höghållfast stål

Ytbehandling:

Lagerhålls: Obehandlat och elförzinkat

Mot lev.tid: Varmförzinkat

Storlek: 4½" x 1¾"

Varianter: Höger och vänster (H visas). Varmförzinkade gångjärn kan mot leveranstid erhållas med mässingtapp.

Betecknas **5028 mt**

Rek. skruv: TFS 12 x 1¼"

Förpackning: 1, 10 eller 100 st med eller utan skruv

Övrigt: Kan mot leveranstid även erhållas med kullager se 5028L

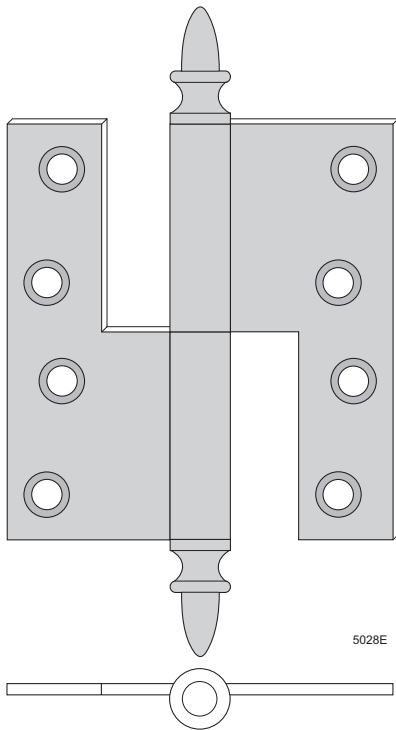

Gångjärn 5028E

Förebild: Aug Stenman Nr 586-4½”
Tidsperiod: 1880 - 1925
Material: Kallvalsat höghållfast stål
Ytbehandling:
Lagerhålls: Obehandlat
Mot lev.tid: Elförzinkat, varmförzinkat
Storlek: 4½” x 1¾”
Varianter: Höger och vänster (H visas). Varmförzinkade gångjärn kan mot leveranstid erhållas med mässingtapp.
Betecknas **5028E mt**
Rek. skruv: TFS 12 x 1¼”
Förpackning: 1 eller 10 st med eller utan skruv
Övrigt: Kan mot leveranstid även erhållas med kullager.
Betecknas **5028EL**

Gångjärn 5028F

Förebild: Jernbolaget Nr 02a
Tidsperiod: 1880 - 1925
Material: Kallvalsat höghållfast stål
Ytbehandling:
Mot lev.tid: Obehandlat, elförzinkat, varmförzinkat
Storlek: 4½” x 1¾”
Varianter: Höger och vänster (H visas)
Rek. skruv: TFS 12 x 1¼”
Förpackning: 1 eller 10 st med eller utan skruv

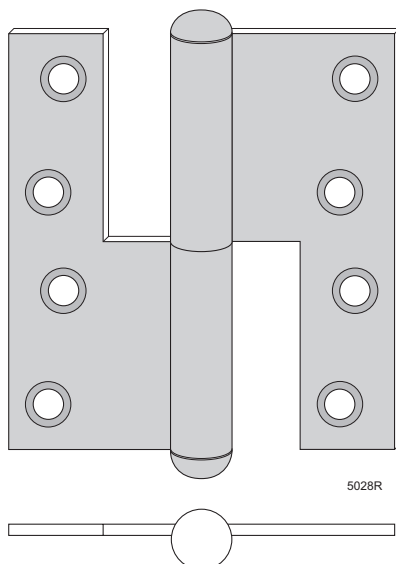
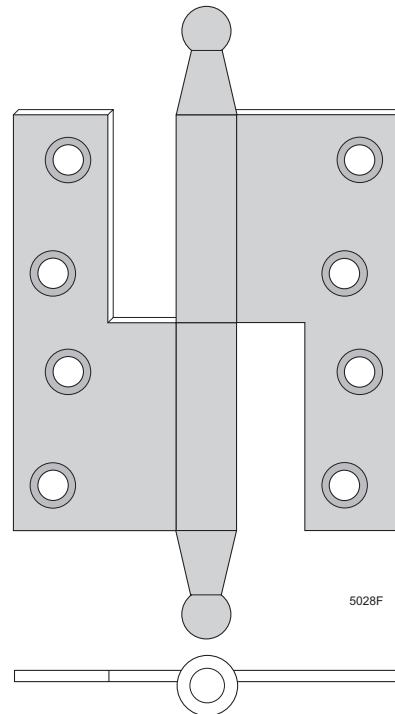

Gångjärn 5028R

Förebild: Aug Stenman Nr 228-4½”
Tidsperiod: 1935 - 1970
Material: Kallvalsat höghållfast stål
Ytbehandling:
Mot lev.tid: Obehandlat, elförzinkat
Storlek: 4½” x 1¾”
Varianter: Höger och vänster (H visas)
Rek. skruv: TFS 12 x 1¼”
Förpackning: 1 eller 10 st med eller utan skruv
Övrigt: Kan mot leveranstid även erhållas med kullager se 5028RL

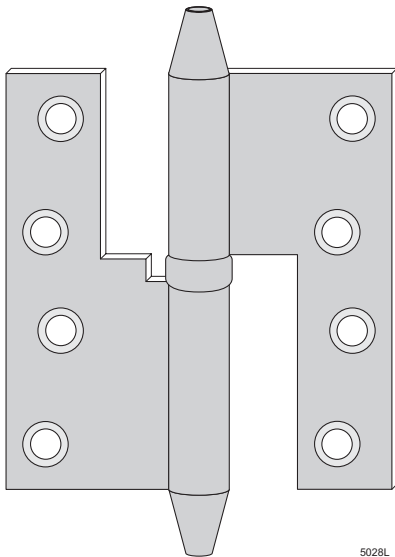

5028L

Gångjärn 5028L

Förebild: Aug Stenman Nr K224-4½”
 Tidsperiod: 1900 - 1935
 Material: Kallvalsat höghållfast stål
 Ytbehandling:
 Mot lev.tid: Obehandlat, elförzinkat
 Storlek: 4½” x 1¾”
 Varianter: Höger och vänster (H visas)
 Rek. skruv: TFS 12 x 1¼”
 Förpackning: 1 eller 10 st med eller utan skruv
 Övrigt: Är försett med kullager. Rekommenderas för dörrar som öppnas ofta.

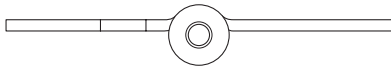

Gångjärn 5028RL

Förebild: Aug Stenman Nr K228-4½”
 Tidsperiod: 1935 - 1970
 Material: Kallvalsat höghållfast stål
 Ytbehandling:
 Mot lev.tid: Obehandlat, elförzinkat
 Storlek: 4½” x 1¾”
 Varianter: Höger och vänster (H visas)
 Rek. skruv: TFS 12 x 1¼”
 Förpackning: 1 eller 10 st med eller utan skruv
 Övrigt: Är försett med kullager. Rekommenderas för dörrar som öppnas ofta.
 Kan även erhållas med runda hörn se 5028RQL

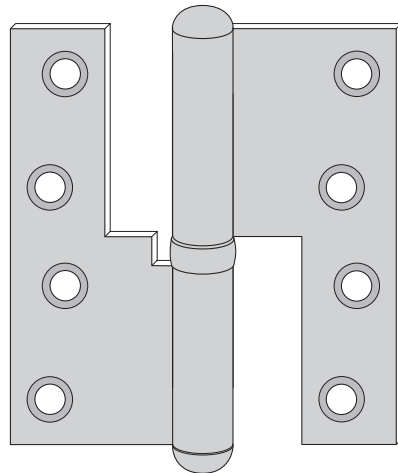

5028RL

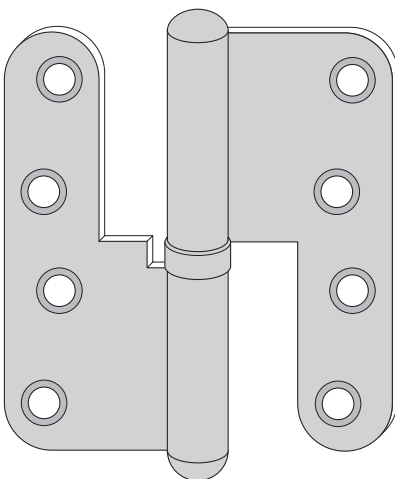
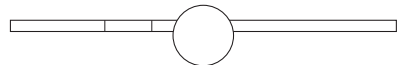

5028RQL

Gångjärn 5028RQL

Förebild: Aug Stenman Nr K1228-4½”
 Tidsperiod: 1960 - 1980
 Material: Kallvalsat höghållfast stål
 Ytbehandling:
 Mot lev.tid: Obehandlat, elförzinkat
 Storlek: 4½” x 1¾”
 Varianter: Höger och vänster (H visas)
 Rek. skruv: TFS 12 x 1¼”
 Förpackning: 1 eller 10 st med eller utan skruv
 Övrigt: Är försett med kullager. Rekommenderas för dörrar som öppnas ofta.

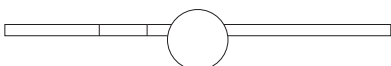

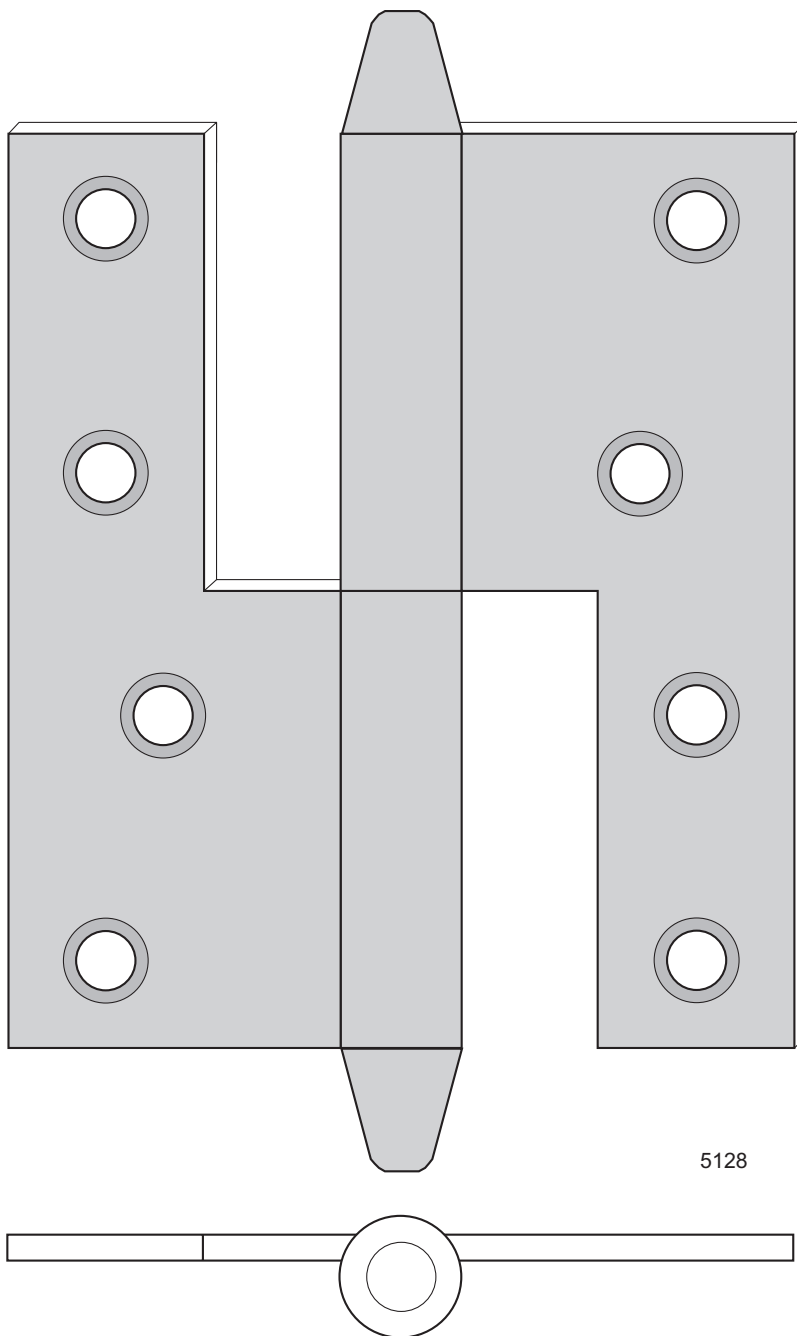

5128

Gångjärn 5128

Förebild: Aug Stenman Nr 224-5"

Tidsperiod: 1870 - 1935

Material: Kallvalsat höghållfast stål

Ytbehandling:

Lagerhålls: Obehandlat och elförzinkat

Mot lev.tid: Varmförzinkat

Storlek: 5" x 1 3/4"

Varianter: Höger och vänster (H visas). Varmförzinkade gångjärn kan mot leveranstid erhållas med mässingtapp. Betecknas **5128 mt**

Rek. skruv: TFS 12 x 1 1/4"

Förpackning: 1 eller 10 st med eller utan skruv

Övrigt: Kan mot leveranstid även erhållas med kullager se 5128L

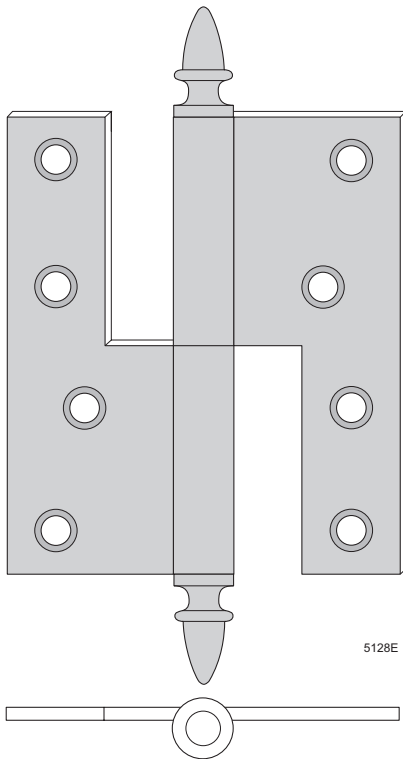

5128E

Gångjärn 5128E

Förebild: Jernbolaget N:o 586
 Tidsperiod: 1880 - 1925
 Material: Kallvalsat höghållfast stål
 Ytbehandling:
 Lagerhålls: Obehandlat
 Mot lev.tid: Elförzinkat och varmförzinkat
 Storlek: 5" x 1¾"
 Varianter: Höger och vänster (H visas).
 Rek. skruv: TFS 12 x 1¼"
 Förpackning: 1 eller 10 st med eller utan skruv
 Övrigt: Kan mot leveranstid även erhållas med kullager se 5128EL

Gångjärn 5128F

Förebild: Jernbolaget Nr 02b
 Tidsperiod: 1880 - 1925
 Material: Kallvalsat höghållfast stål
 Ytbehandling:
 Mot lev.tid: Obehandlat, elförzinkat och varmförzinkat
 Storlek: 5" x 1¾"
 Varianter: Höger och vänster (H visas).
 Rek. skruv: TFS 12 x 1¼"
 Förpackning: 1 eller 10 st med eller utan skruv
 Övrigt: Kan mot leveranstid även erhållas med kullager se 5128FL

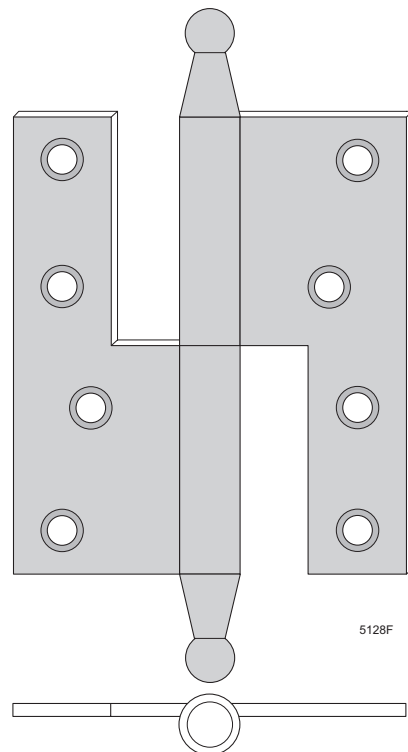

5128F

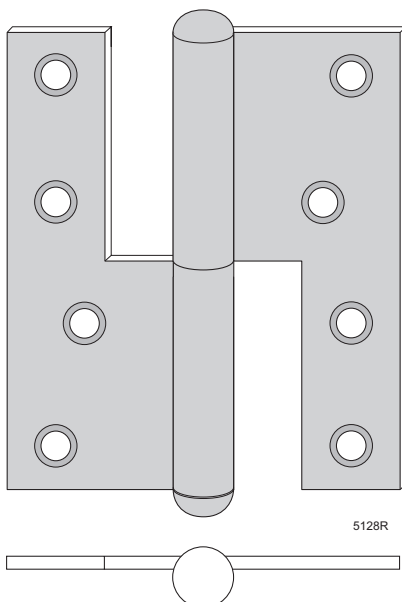

5128R

Gångjärn 5128R

Förebild: Aug Stenman Nr 228-5"
 Tidsperiod: 1935 - 1970
 Material: Kallvalsat höghållfast stål
 Ytbehandling:
 Mot lev.tid: Obehandlat, elförzinkat
 Storlek: 5" x 1¾"
 Varianter: Höger och vänster (H visas)
 Rek. skruv: TFS 12 x 1¼"
 Förpackning: 1 eller 10 st med eller utan skruv
 Övrigt: Kan mot leveranstid även erhållas med kullager se 5128RL

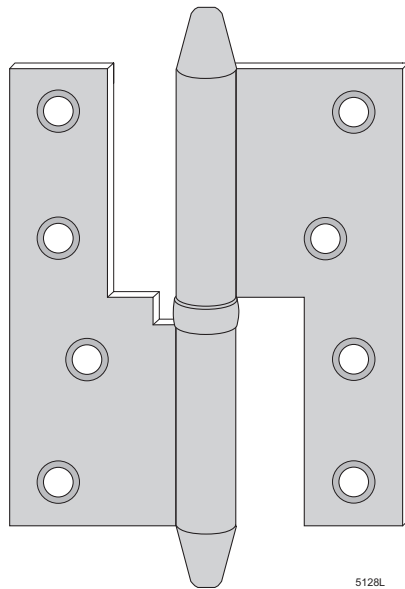

5128L

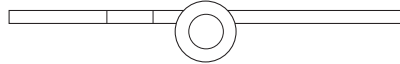

Gångjärn 5128L

Förebild: Aug Stenman Nr K224-5"
 Tidsperiod: 1900 - 1935
 Material: Kallvalsat höghållfast stål
 Ytbehandling:
 Mot lev.tid: Obehandlat, elförzinkat
 Storlek: 5" x 1 3/4"
 Varianter: Höger och vänster (H visas)
 Rek. skruv: TFS 12 x 1 1/4"
 Förpackning: 1 eller 10 st med eller utan skruv
 Övrigt: Är försett med kullager. Rekommenderas för dörrar som öppnas ofta.

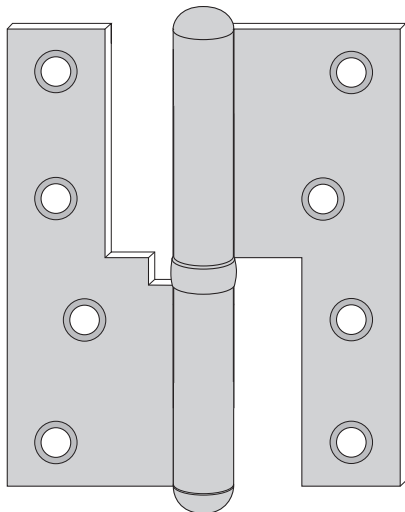

5128RL



Gångjärn 5128RL

Förebild: Aug Stenman Nr K228-5"
 Tidsperiod: 1935 - 1975
 Material: Kallvalsat höghållfast stål
 Ytbehandling:
 Mot lev.tid: Obehandlat, elförzinkat
 Storlek: 5" x 1 3/4"
 Varianter: Höger och vänster (H visas)
 Rek. skruv: TFS 12 x 1 1/4"
 Förpackning: 1 eller 10 st med eller utan skruv
 Övrigt: Är försett med kullager. Rekommenderas för dörrar som öppnas ofta.
 Kan mot leveranstid även erhållas med runda hörn se 5128RQL.

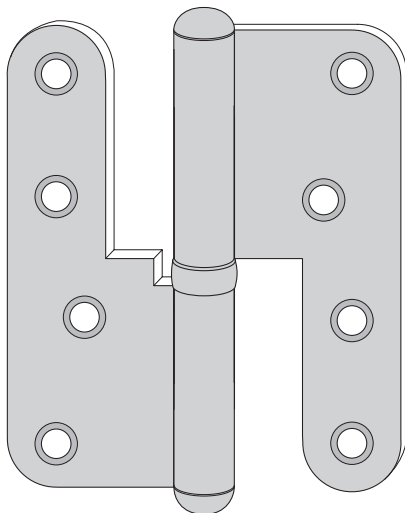

5128RQL

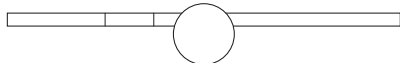

Gångjärn 5128RQL

Förebild: Aug Stenman Nr K1228-5"
 Tidsperiod: 1975 - 1995
 Material: Kallvalsat höghållfast stål
 Ytbehandling:
 Mot lev.tid: Obehandlat, elförzinkat
 Storlek: 5" x 1 3/4"
 Varianter: Höger och vänster (H visas)
 Rek. skruv: TFS 12 x 1 1/4"
 Förpackning: 1 eller 10 st med eller utan skruv
 Övrigt: Är försett med kullager. Rekommenderas för dörrar som öppnas ofta.

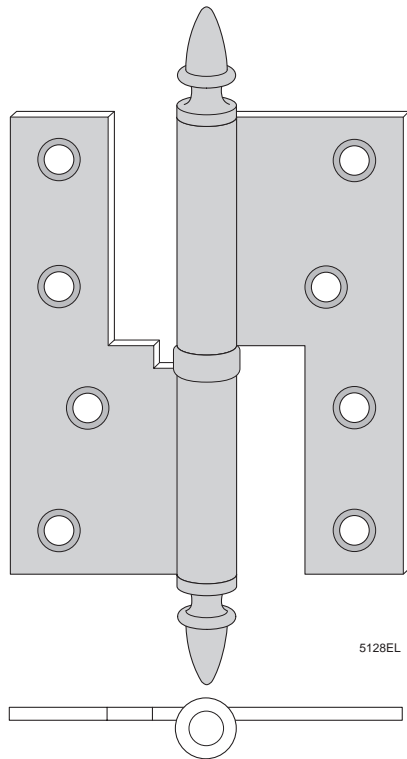

5128EL

Gångjärn 5128EL

Förebild: Jernbolaget N:o 586 m kullager
 Tidsperiod: 1900 - 1925
 Material: Kallvalsat höghållfast stål
 Ytbehandling:
 Mot lev.tid: Obehandlat och elförzinkat
 Storlek: 5" x 1 3/4"
 Varianter: Höger och vänster (H visas).
 Rek. skruv: TFS 12 x 1 1/4"
 Förpackning: 1 eller 10 st med eller utan skruv
 Övrigt: Är försett med kullager. Rekommenderas för dörrar som öppnas ofta.

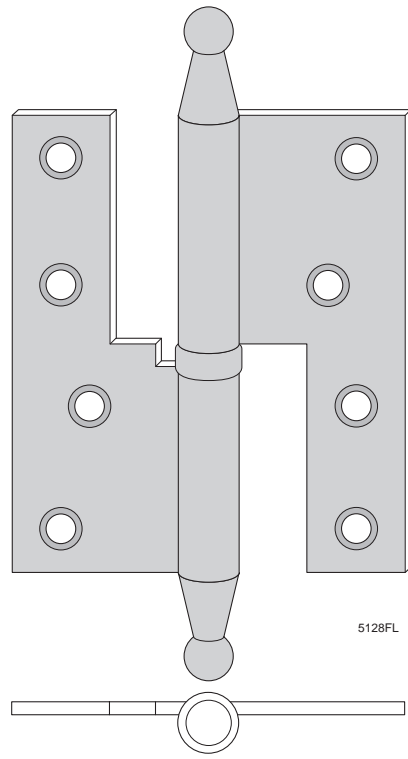

5128FL

Gångjärn 5128FL

Förebild: Jernbolaget Nr 585 m kullager
 Tidsperiod: 1900 - 1925
 Material: Kallvalsat höghållfast stål
 Ytbehandling:
 Mot lev.tid: Obehandlat och elförzinkat
 Storlek: 5" x 1 3/4"
 Varianter: Höger och vänster (H visas).
 Rek. skruv: TFS 12 x 1 1/4"
 Förpackning: 1 eller 10 st med eller utan skruv
 Övrigt: Är försett med kullager. Rekommenderas för dörrar som öppnas ofta.

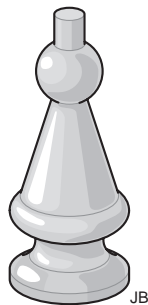

JB

Gångjärn med JB-knappar

Förebild: Eskilstuna Jernmanufaktur (Jernbolaget) No. 13
 Tidsperiod: ca 1890 - 1925
 Material: Kallvalsat höghållfast stål
 Ytbehandling:
 Mot lev.tid: Se resp grundgångjärn
 Varianter: JB-knopp kan fås på följande gångjärn: 5020, 5021, 5028, 5128, 5138
 Förpackning: 1 eller 10 st
 Övrigt: Beställningsvara. Vid beställning fogas JB till gångjärnets artikelnummer t ex 5028JB.

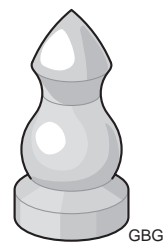

GBG

Gångjärn med GBG-knappar

Förebild: Lokal tillverkning av gångjärn har med stor sannolikhet funnits i Göteborg. Dessa gångjärn har en karakteristisk knoppform och påträffas i många fastigheter i Göteborg med omnejd.
 Tidsperiod: ca 1870 - 1920
 Material: Kallvalsat höghållfast stål
 Ytbehandling:
 Mot lev.tid: Se resp grundgångjärn
 Varianter: GBG-knopp kan fås på följande gångjärn: 5020, 5021, 5028, 5128, 5138
 Förpackning: 1 eller 10 st
 Övrigt: Beställningsvara. Vid beställning fogas GBG till gångjärnets artikelnummer t ex 5028GBG.

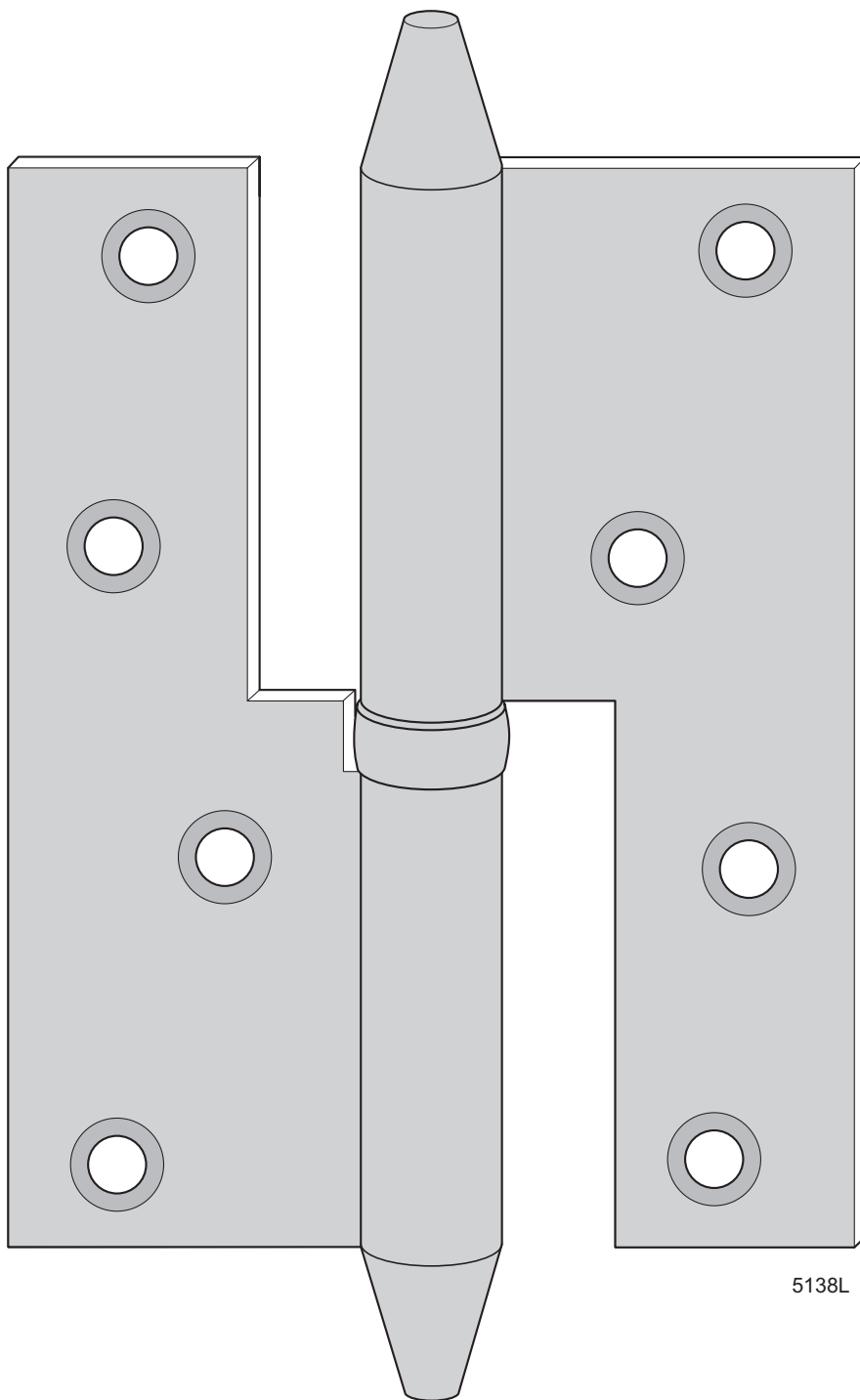

5138L

Gångjärn 5138L

Förebild: Aug Stenman N:o 224-6"
Tidsperiod: 1900 - 1935
Material: Varmvalsat höghållfast stål
Ytbehandling:
Lagerhålls: Obehandlat och elförzinkat
Storlek: 6" x 2"
Varianter: Höger och vänster (H visas)
Rek. skruv: TFS 14 x 2"
Förpackning: 1 eller 10 st med eller utan skruv
Övrigt: Kullagergångjärn.

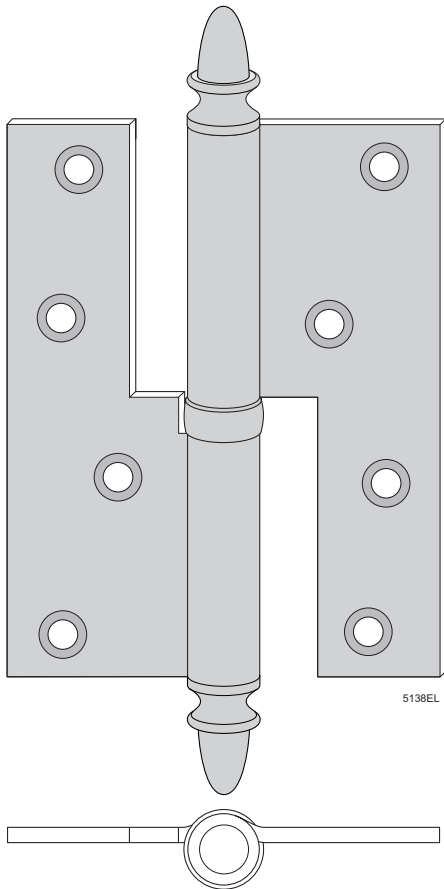

5138EL

Gångjärn 5138EL

Förebild: Aug Stenman N:o 586-6"
 Tidsperiod: 1900 - 1925
 Material: Varmvalsat höghållfast stål
 Ytbehandling:
 Mot lev.tid: Obehandlat och elförzinkat
 Storlek: 6" x 2"
 Varianter: Höger och vänster (H visas)
 Rek. skruv: TFS 14 x 2"
 Förpackning: 1 eller 10 st med eller utan skruv
 Övrigt: Kullagergångjärn.

Gångjärn 5138FL

Förebild: Aug Stenman N:o 585-6"
 Tidsperiod: 1900 - 1925
 Material: Varmvalsat höghållfast stål
 Ytbehandling:
 Mot lev.tid: Obehandlat och elförzinkat
 Storlek: 6" x 2"
 Varianter: Höger och vänster (H visas)
 Rek. skruv: TFS 14 x 2"
 Förpackning: 1 eller 10 st med eller utan skruv
 Övrigt: Kullagergångjärn.

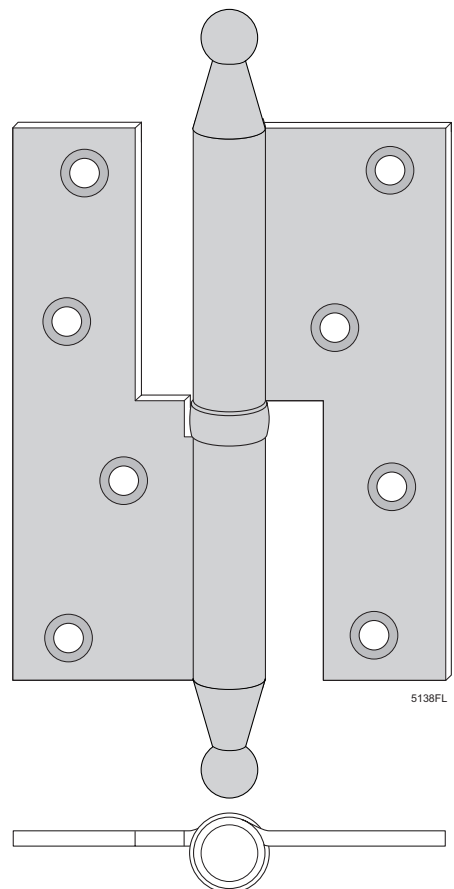

5138FL

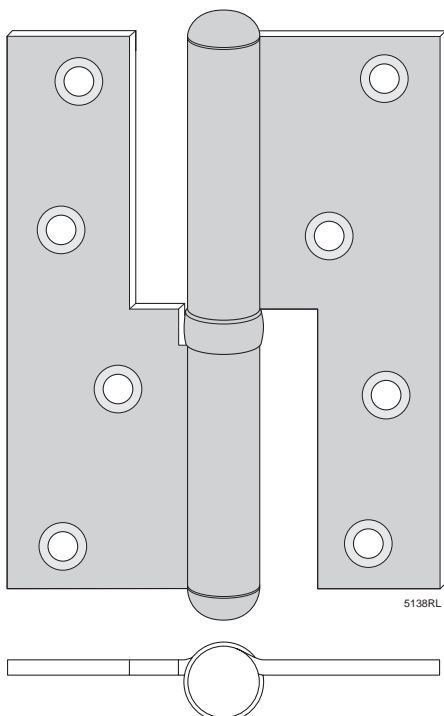

5138RL

Gångjärn 5138RL

Förebild: Aug Stenman N:o K228-6"
 Tidsperiod: 1935 - 1995
 Material: Varmvalsat höghållfast stål
 Ytbehandling:
 Lagerhålls: Obehandlat och elförzinkat
 Storlek: 6" x 2"
 Varianter: Höger och vänster (H visas)
 Rek. skruv: TFS 14 x 2"
 Förpackning: 1 eller 10 st med eller utan skruv
 Övrigt: Kullagergångjärn.

2. LYFTGÅNGJÄRN FÖR ÖVERFÄLDADE DÖRRAR, FÖNSTER OCH SKÅPLUCKOR

Typ	Storlek	Typ av knapp					Användning + sidhänvisning			
		Konisk knapp	Ollonknopp	Kulknopp	Lågrundad knapp	Rundad knapp	Skåp	Fönster	Innerdörrar	Ytterdörrar
Insticks	2¾" (66 mm)	5111		5111K		5111R	23			
Insticks	3" (74 mm)	5113	5113E			5113R	24	24		
		5113 mvk	5113E mvk			5113R mvk	25	25		
Insticks	3½" (85 mm)	5114	5114E			5114R		26, 27		
		5114 mvk	5114E mvk			5114R mvk		27, 28		
Insticks	4" (98 mm)	5115	5115E			5115R		29, 30	29, 30	
						5115R mvk		30	30	
Insticks	4½" (110 mm)	5116				5116R				31, 32
						5116R mvk				32
Vinkelbockat	2¼" (55 mm)					5055	33			
Vinkelbockat	2½" (62 mm)					5056	33			
Vinkelbockat	3½" (85 mm)	5123	5123E			5123R		34, 35		
Vinkelbockat	4" (98 mm)	5124	5124E			5124R. 5124RL		36, 37	36, 37	
Vinkelbockat tappbärande	4" (98 mm)				5331				35	
Kullager	ø8 ø10								10	
Slitring	ø8 ø9,5							10	10	10

N:o 30 och 32. Fönster- och Dörrgångjärn.

Till överfälda fönster och dörrar.

3¼". No 30. Vinst.

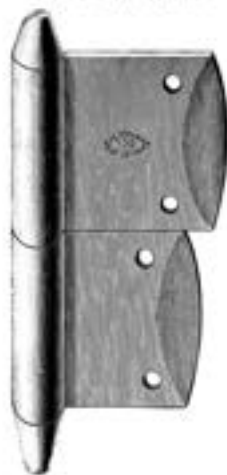

Pris pr. duss. par:

	2½"	3"	3½"	4"
Med fast sprint	Kr. 1.50	1.80	2.70	4.--
" lösa "	" 1.80	2.10	3.--	4.80

3½". No 32. Vinst.

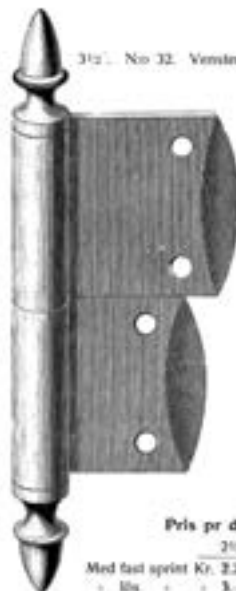

Pris pr. duss. par:

	2½"	3"	3½"	4"	5"
Med fast sprint	Kr. 2.25	2.50	3.30	4.60	6.50
" lösa "	" 3.--	3.25	4.--	5.30	7.20

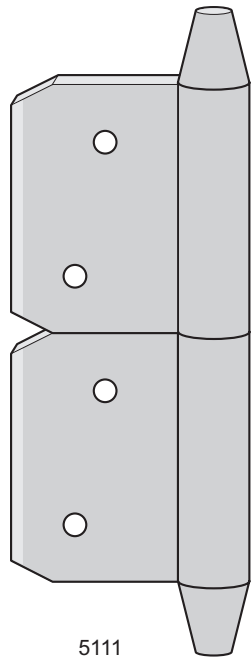

5111

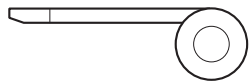

Insticksgångjärn 5111

Förebild: Aug Stenman N:o 30
 Tidsperiod: 1885 - 1935
 Material: Kallvalsat höghållfast stål
 Ytbehandling:
 Lagerhålls: Obehandlat
 Mot lev.tid: Elförzinkat
 Storlek: 2¾"
 Varianter: Höger och vänster (H visas)
 Rek. skruv: TFS 6 x 1"
 Förpackning: 1 eller 10 st utan skruv

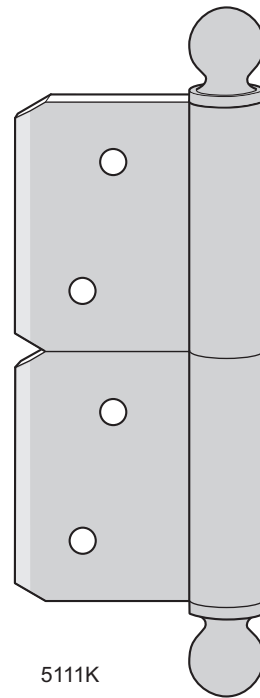

5111K

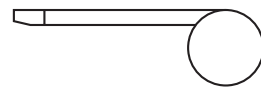

Insticksgångjärn 5111K

Förebild: St. Nygatan 11, Göteborg O
 Tidsperiod: 1870 - 1900
 Material: Kallvalsat höghållfast stål
 Ytbehandling:
 Mot lev.tid: Obehandlat och elförzinkat
 Storlek: 2¾"
 Varianter: Höger och vänster (H visas)
 Rek. skruv: TFS 6 x 1"
 Förpackning: 1 eller 10 st utan skruv

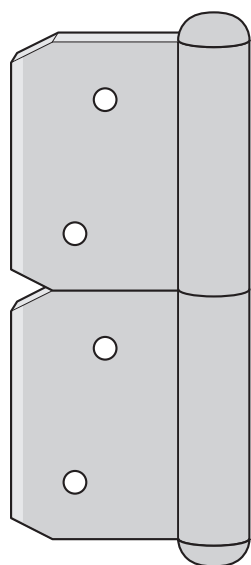

5111R

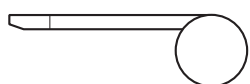

Insticksgångjärn 5111R

Förebild: Aug Stenman N:o 33
 Tidsperiod: 1934 - 1936
 Material: Kallvalsat höghållfast stål
 Ytbehandling:
 Mot lev.tid: Obehandlat
 Storlek: 2¾"
 Varianter: Höger och vänster (H visas)
 Rek. skruv: TFS 6 x 1"
 Förpackning: 1 eller 10 st utan skruv

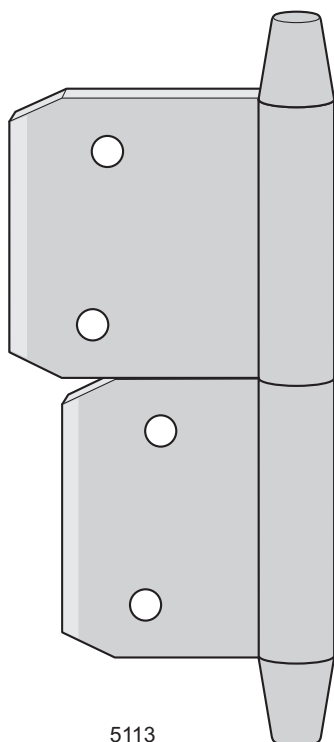

5113

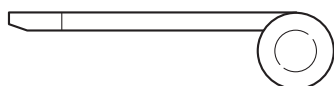

Insticksgångjärn 5113

Förebild: Aug Stenman N:o 30-3"
Tidsperiod: 1885 - 1935
Material: Kallvalsat höghållfast stål
Ytbehandling:
Lagerhålls: Obehandlat
Mot lev.tid: Elförzinkat
Storlek: 3"
Varianter: Höger och vänster (H visas)
Rek. skruv: TFS 7 x 1"
Förpackning: 1 eller 10 st utan skruv

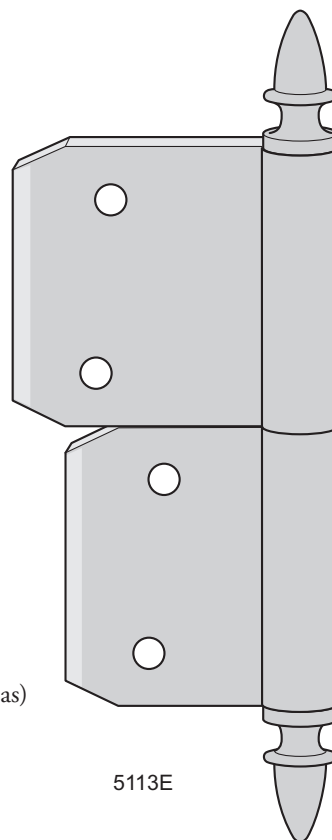

5113E

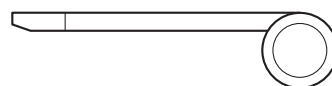

Insticksgångjärn 5113E

Förebild: Aug Stenman N:o 32-3"
Tidsperiod: 1885 - 1923
Material: Kallvalsat höghållfast stål
Ytbehandling:
Mot lev.tid: Obehandlat
Storlek: 3"
Varianter: Höger och vänster (H visas)
Rek. skruv: TFS 7 x 1"
Förpackning: 1 eller 10 st utan skruv

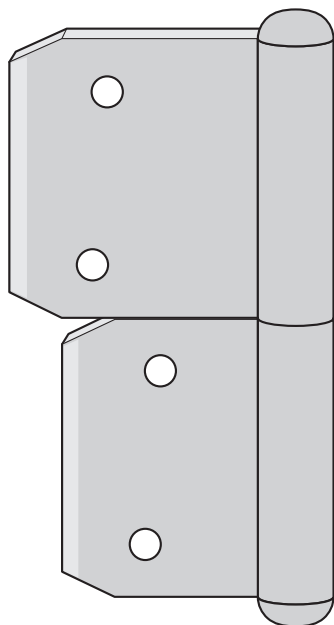

5113R

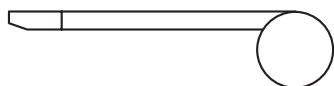

Insticksgångjärn 5113R

Förebild: Aug Stenman N:o 33-3"
Tidsperiod: 1934 - 1936
Material: Kallvalsat höghållfast stål
Ytbehandling:
Mot lev.tid: Obehandlat
Storlek: 3"
Varianter: Höger och vänster (H visas)
Rek. skruv: TFS 7 x 1"
Förpackning: 1 eller 10 st utan skruv

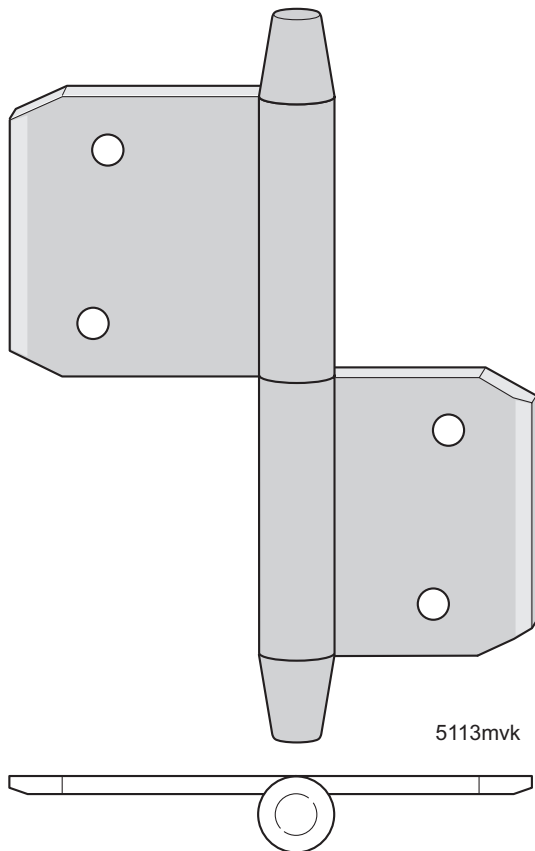

5113mvk

Insticksgångjärn 5113 mvk

Förebild: Aug Stenman N:o 35-3"
 Tidsperiod: 1934 - 1936
 Material: Kallvalsat höghållfast stål
 Ytbehandling:
 Lagerhålls: Obehandlat
 Storlek: 3"
 Varianter: Höger och vänster (H visas)
 Rek. skruv: TFS 7 x 1"
 Förpackning: 1 eller 10 st utan skruv
 Övrigt: Används vid tunnare karm

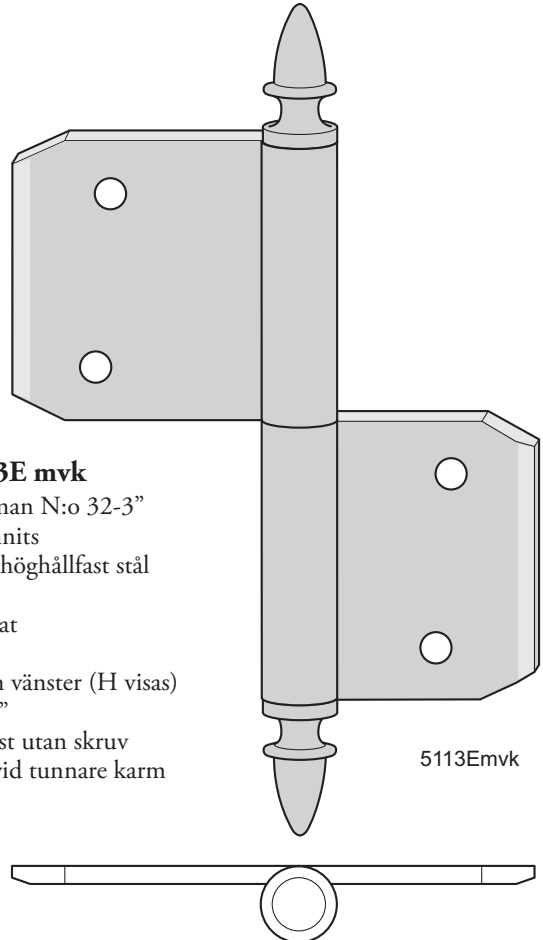

5113Emvk

Insticksgångjärn 5113E mvk

Förebild: Aug Stenman N:o 32-3"
 Tidsperiod: Har ej funnits
 Material: Kallvalsat höghållfast stål
 Ytbehandling:
 Mot lev.tid: Obehandlat
 Storlek: 3"
 Varianter: Höger och vänster (H visas)
 Rek. skruv: TFS 7 x 1"
 Förpackning: 1 eller 10 st utan skruv
 Övrigt: Används vid tunnare karm

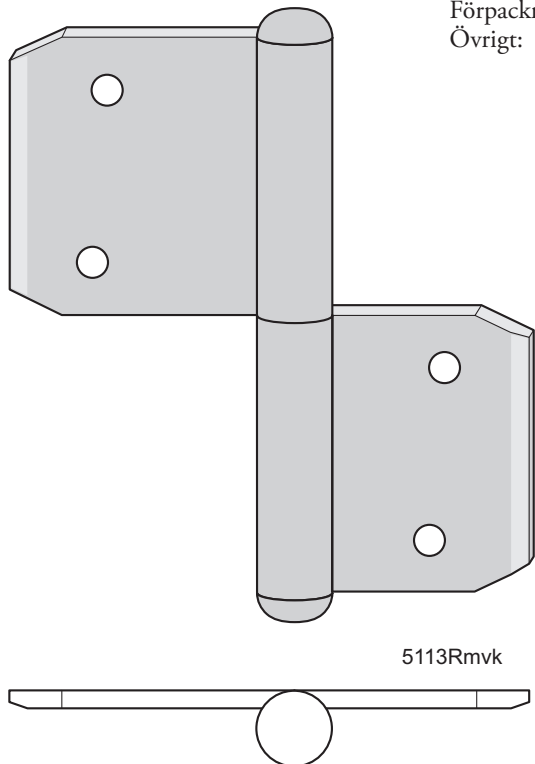

5113Rmvk

Insticksgångjärn 5113R mvk

Förebild: Aug Stenman N:o 36-3"
 Tidsperiod: 1935 - 1975
 Material: Kallvalsat höghållfast stål
 Ytbehandling:
 Mot lev.tid: Obehandlat
 Storlek: 3"
 Varianter: Höger och vänster (H visas)
 Rek. skruv: TFS 7 x 1"
 Förpackning: 1 eller 10 st utan skruv
 Övrigt: Används vid tunnare karm

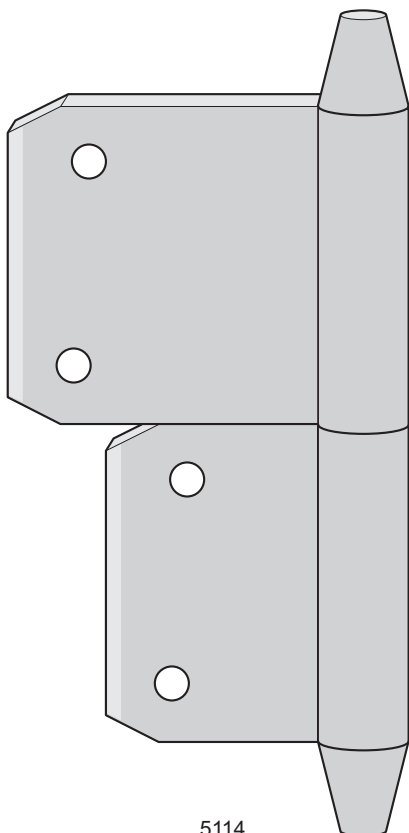

Insticksgångjärn 5114

Förebild: Aug Stenman N:o 30-3½"
Tidsperiod: 1885 - 1935
Material: Kallvalsat höghållfast stål
Ytbehandling:
Lagerhålls: Obehandlat
Mot lev.tid: Elförzinkat
Storlek: 3½"
Varianter: Höger och vänster (H visas)
Rek. skruv: TFS 9 x 1¼"
Förpackning: 1 eller 10 st utan skruv

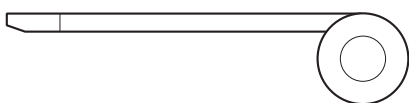

Insticksgångjärn 5114E

Förebild: Aug Stenman N:o 32-3½"
Tidsperiod: 1885 - 1923
Material: Kallvalsat höghållfast stål
Ytbehandling:
Lagerhålls: Obehandlat
Mot lev.tid: Elförzinkat
Storlek: 3½"
Varianter: Höger och vänster (H visas)
Rek. skruv: TFS 9 x 1¼"
Förpackning: 1 eller 10 st utan skruv

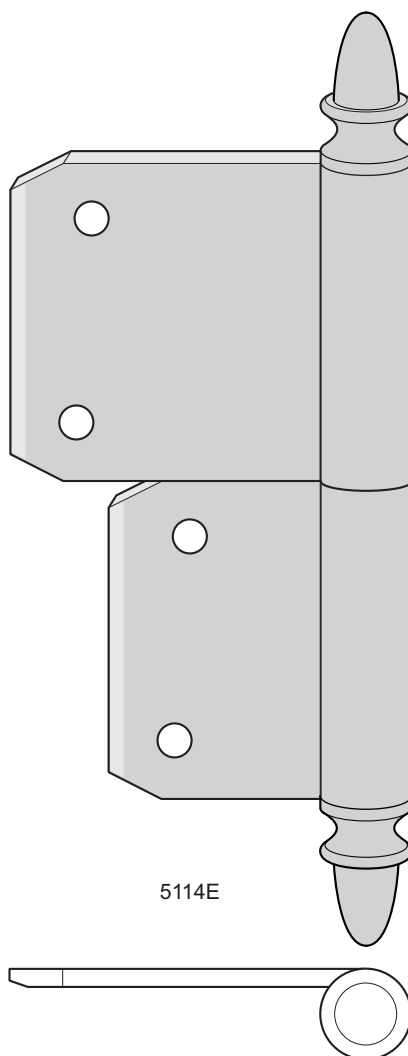

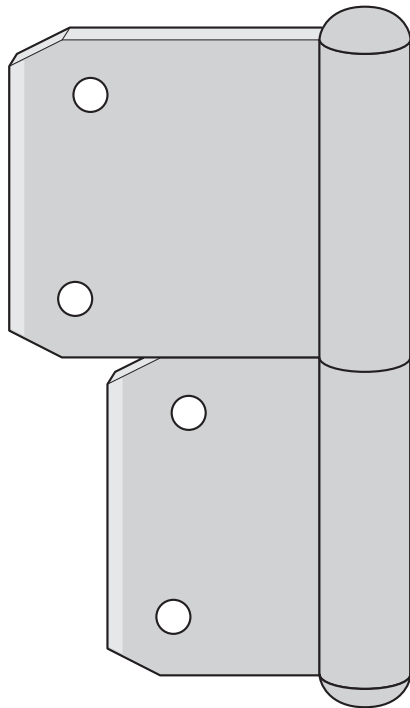

Insticksgångjärn 5114R

Förebild: Aug Stenman N:o 33-3½"
 Tidsperiod: 1934 - 1936
 Material: Kallvalsat höghållfast stål
 Ytbehandling:
 Mot lev.tid: Obehandlat
 Storlek: 3½"
 Varianter: Höger och vänster (H visas)
 Rek. skruv: TFS 9 x 1"
 Förpackning: 1 eller 10 st utan skruv

5114R

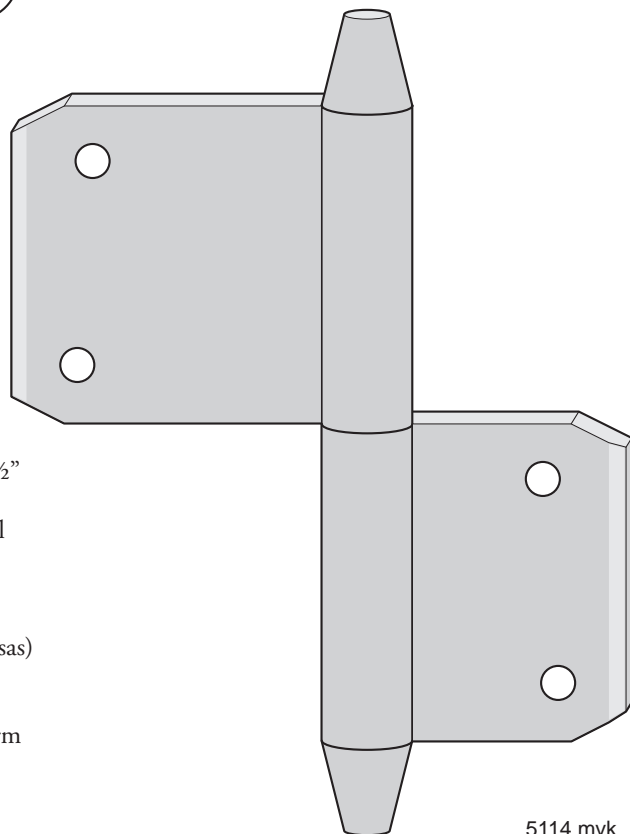
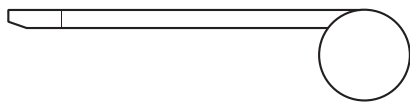

Insticksgångjärn 5114 mvk

Förebild: Aug Stenman N:o 35-3½"
 Tidsperiod: 1934 - 1936
 Material: Kallvalsat höghållfast stål
 Ytbehandling:
 Lagerhålls: Obehandlat
 Storlek: 3½"
 Varianter: Höger och vänster (H visas)
 Rek. skruv: TFS 9 x 1"
 Förpackning: 1 eller 10 st utan skruv
 Övrigt: Används vid tunnare karm

5114 mvk



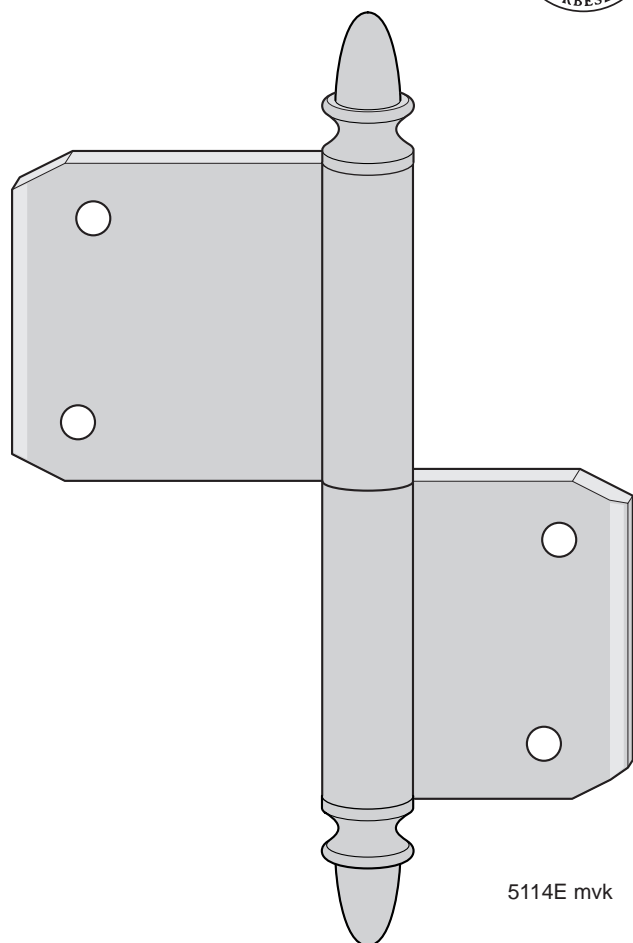

5114E mvk

Insticksgångjärn 5114E mvk

Förebild: Aug Stenman N:o 32-3½"
Tidsperiod: Har ej funnits
Material: Kallvalsat höghållfast stål
Ytbehandling:
Lagerhålls: Obehandlat
Storlek: 3½"
Varianter: Höger och vänster (H visas)
Rek. skruv: TFS 9 x 1"
Förpackning: 1 eller 10 st utan skruv
Övrigt: Används vid tunnare karm

Insticksgångjärn 5114R mvk

Förebild: Aug Stenman N:o 36-3½"
Tidsperiod: 1935 - 1975
Material: Kallvalsat höghållfast stål
Ytbehandling:
Mot lev.tid: Obehandlat
Storlek: 3½"
Varianter: Höger och vänster (H visas)
Rek. skruv: TFS 9 x 1"
Förpackning: 1 eller 10 st utan skruv
Övrigt: Används vid tunnare karm

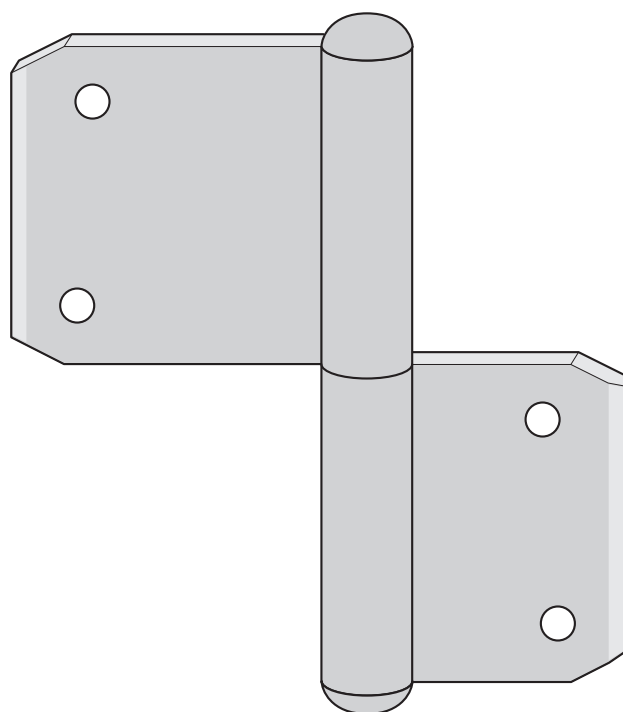

5114R mvk

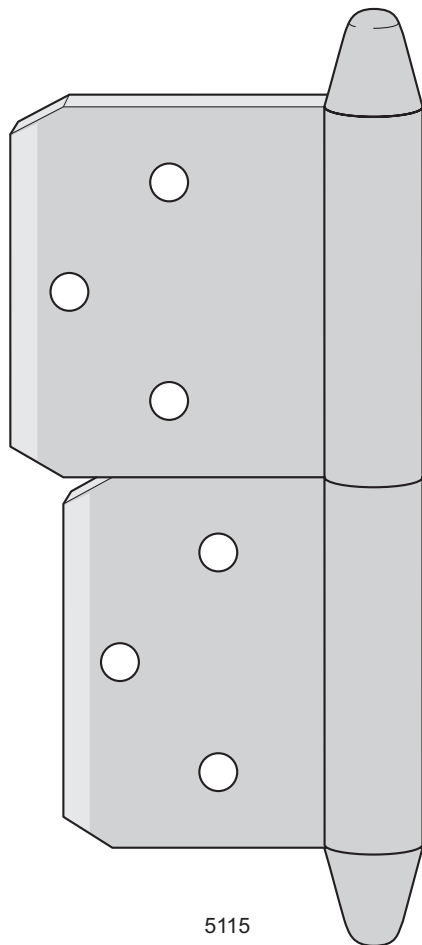

5115

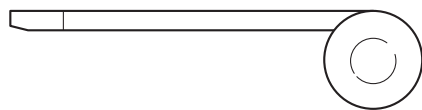

Insticksgångjärn 5115

Förebild: Aug Stenman N:o 30-4"
 Tidsperiod: 1885 - 1935
 Material: Kallvalsat höghållfast stål
 Ytbehandling:
 Lagerhålls: Obehandlat
 Mot lev.tid: Elförzinkat
 Storlek: 4"
 Varianter: Höger och vänster (H visas)
 Rek. skruv: TFS 10 x 1¼"
 Förpackning: 1 eller 10 st utan skruv

Insticksgångjärn 5115E

Förebild: Aug Stenman N:o 32-4"
 Tidsperiod: 1885 - 1923
 Material: Kallvalsat höghållfast stål
 Ytbehandling:
 Mot lev.tid: Obehandlat, elförzinkat
 Storlek: 4"
 Varianter: Höger och vänster (H visas)
 Rek. skruv: TFS 10 x 1¼"
 Förpackning: 1 eller 10 st utan skruv

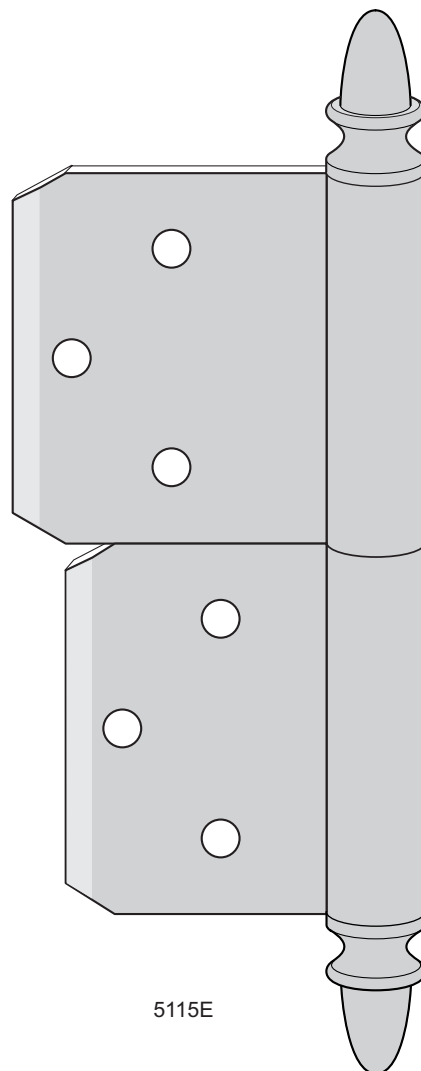

5115E

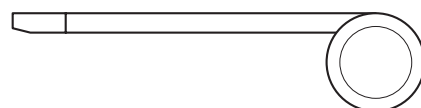

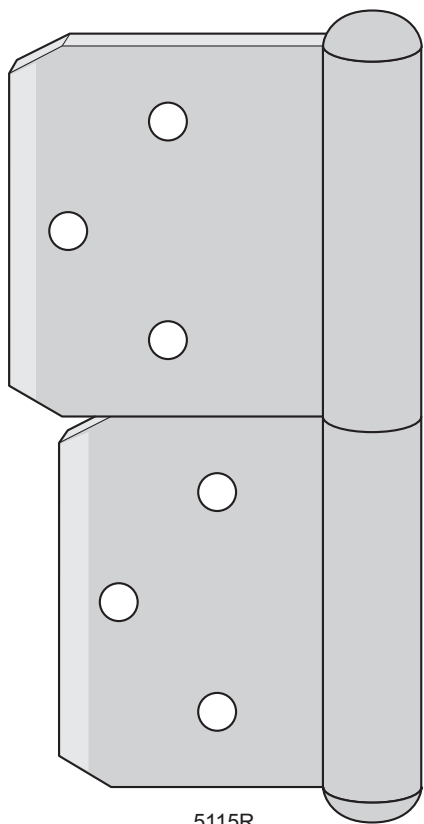

Insticksgångjärn 5115R

Förebild: Aug Stenman N:o 33-4"
Tidsperiod: 1934 - 1936
Material: Kallvalsat höghållfast stål
Ytbehandling:
Mot lev.tid: Obehandlat
Storlek: 4"
Varianter: Höger och vänster (H visas)
Rek. skruv: TFS 10 x 1¼"
Förpackning: 1 eller 10 st utan skruv

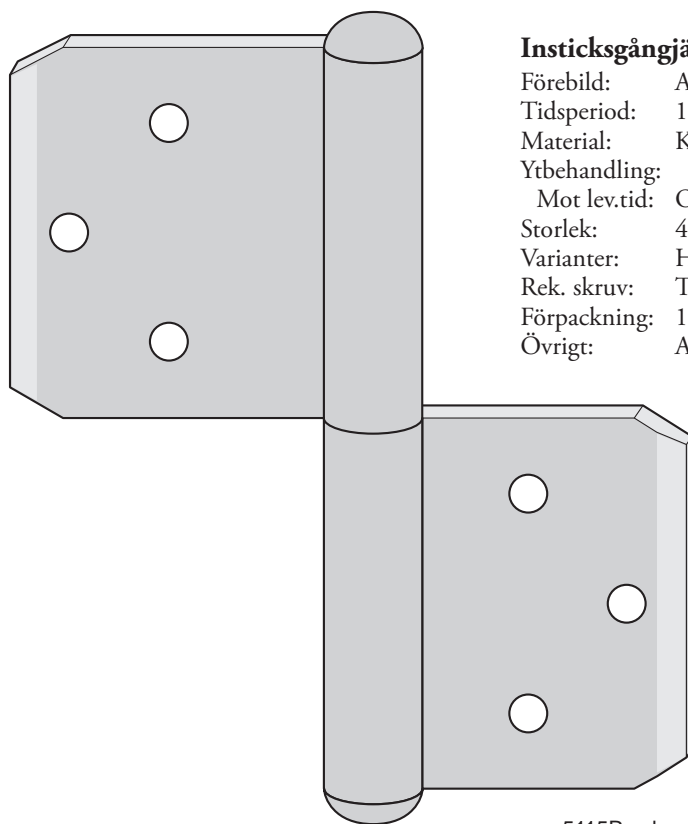
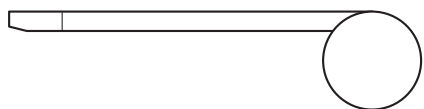

Insticksgångjärn 5115R mvk

Förebild: Aug Stenman N:o 36-4"
Tidsperiod: 1935 - 1975
Material: Kallvalsat höghållfast stål
Ytbehandling:
Mot lev.tid: Obehandlat
Storlek: 4"
Varianter: Höger och vänster (H visas)
Rek. skruv: TFS 10 x 1"
Förpackning: 1 eller 10 st utan skruv
Övrigt: Används vid tunnare karm



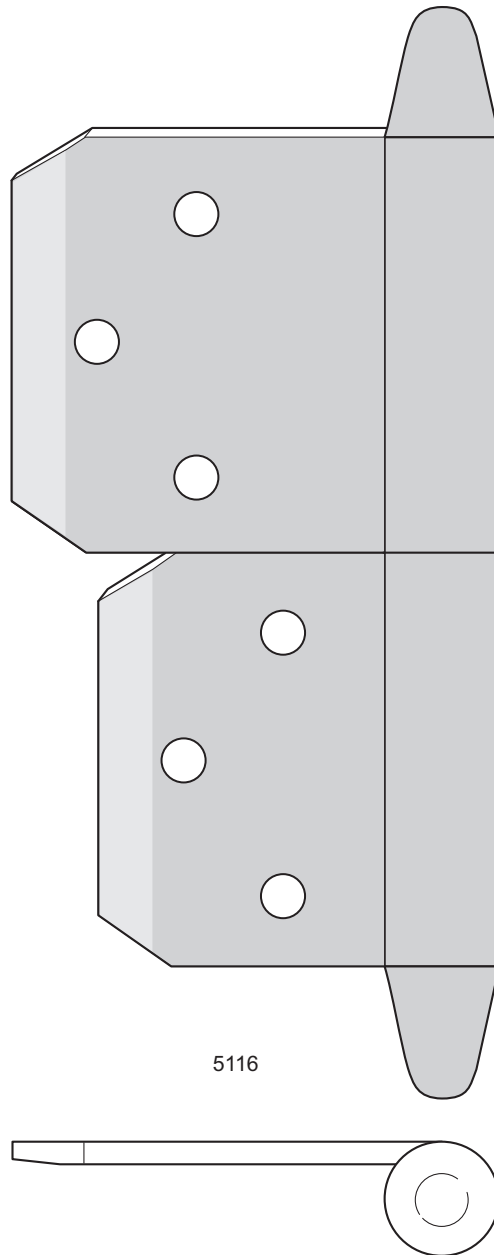

5116

Insticksgångjärn 5116

Förebild: Aug Stenman N:o 30-4½"
Tidsperiod: 1885 - 1935
Material: Kallvalsat höghållfast stål
Ytbehandling:
Lagerhålls: Obehandlat
Mot lev.tid: Elförzinkat
Storlek: 4½"
Varianter: Höger och vänster (H visas)
Rek. skruv: TFS 12 x 1¼"
Förpackning: 1 eller 10 st utan skruv

Insticksgångjärn 5116R

Förebild: Aug Stenman N:o 33-4½"
Tidsperiod: 1934 - 1936
Material: Kallvalsat höghållfast stål
Ytbehandling:
Mot lev.tid: Obehandlat, elförzinkat
Storlek: 4½"
Varianter: Höger och vänster (H visas)
Rek. skruv: TFS 12 x 1"
Förpackning: 1 eller 10 st utan skruv

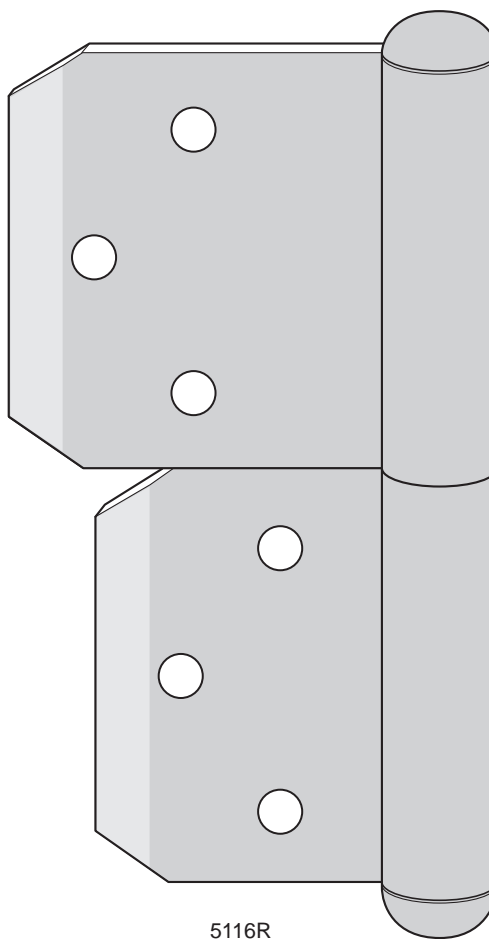

Insticksgångjärn 5116R mvk

Förebild: Aug Stenman N:o 36-4½"
Tidsperiod: 1935 - 1975
Material: Kallvalsat höghållfast stål
Ytbehandling:
Mot lev.tid: Obehandlat
Storlek: 4½"
Varianter: Höger och vänster (H visas)
Rek. skruv: TFS 12 x 1"
Förpackning: 1 eller 10 st utan skruv
Övrigt: Används vid tunnare karm

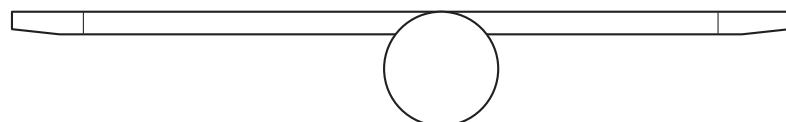
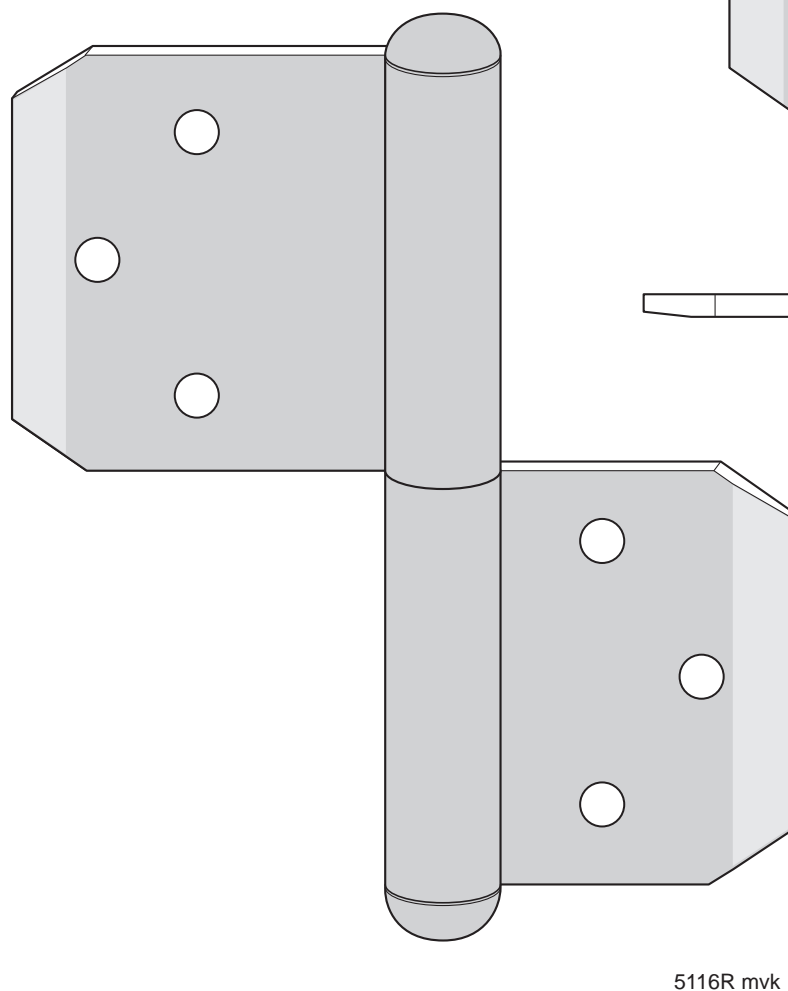

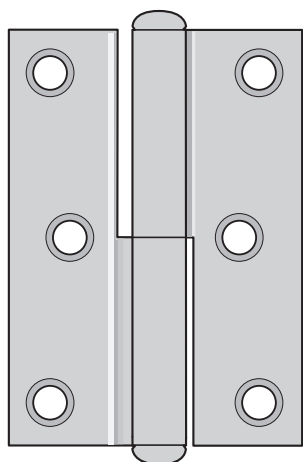

5055

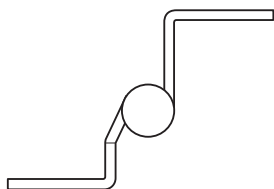

Skåpgångjärn 5055

Förebild: Aug Stenman Nr 5006 2¼"-10
 Tidsperiod: 1930 - 1970
 Material: Kallvalsat höghållfast stål
 Ytbehandling:
 Lagerhålls: Obehandlat
 Mot lev.tid: Elförzinkat och förnicklat
 Storlek: 2¼"
 Varianter: Höger och vänster (H visas)
 Rek. skruv: TFS 5 x ¾"
 Förpackning: 1 eller 10 st med eller utan skruv
 Övrigt: Mycket vanligt på 1930-, 1940- och 1950-talets köksinredningar

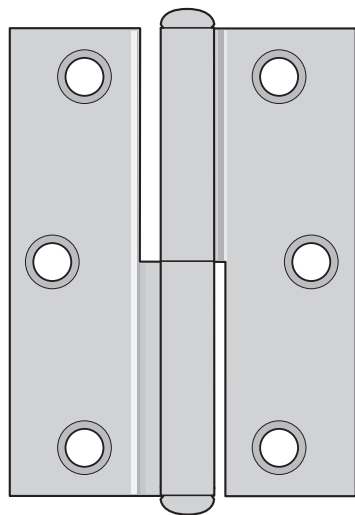

5056

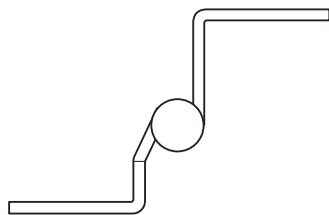

Skåpgångjärn 5056

Förebild: Aug Stenman Nr 5006 2½"-10
 Tidsperiod: 1930 - 1970
 Material: Kallvalsat höghållfast stål
 Ytbehandling:
 Lagerhålls: Obehandlat
 Mot lev.tid: Elförzinkat och förnicklat
 Storlek: 2½"
 Varianter: Höger och vänster (H visas)
 Rek. skruv: TFS 5 x ¾"
 Förpackning: 1 eller 10 st med eller utan skruv
 Övrigt: Mycket vanligt på 1930-, 1940- och 1950-talets köksinredningar

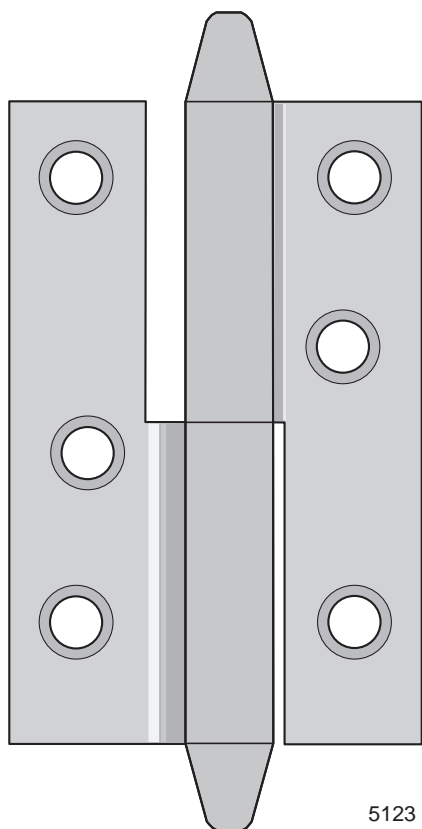

Gångjärn 5123

Förebild: Aug Stenman Nr 223 3½”
 Tidsperiod: Har ej funnits
 Material: Kallvalsat höghållfast stål
 Ytbehandling:
 Lagerhålls: Obehandlat
 Mot lev.tid: Elförzinkat och varmförzinkat
 Storlek: 3½”
 Varianter: Höger och vänster (H visas)
 Rek. skruv: TFS 9 x 1”
 Förpackning: 1 eller 10 st med eller utan skruv
 Övrigt: Detta gångjärn är ej historiskt, eftersom det aldrig har haft konisk knopp. Det kan dock ersätta insticksgångjärn 5114 i de fall insticksgångjärn ej föredras.

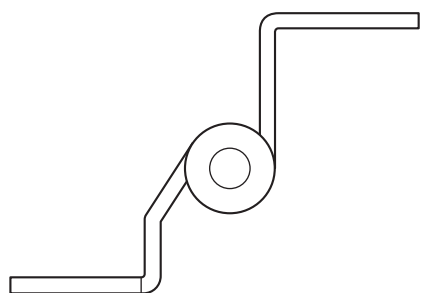

Gångjärn 5123E

Förebild: Aug Stenman Nr 223 3½”
 Tidsperiod: Har ej funnits
 Material: Kallvalsat höghållfast stål
 Ytbehandling:
 Lagerhålls: Obehandlat
 Mot lev.tid: Elförzinkat
 Storlek: 3½”
 Varianter: Höger och vänster (H visas)
 Rek. skruv: TFS 9 x 1”
 Förpackning: 1 eller 10 st med eller utan skruv
 Övrigt: Detta gångjärn är ej historiskt, eftersom det aldrig har haft ollonknopp. Det kan dock ersätta insticksgångjärn 5114E i de fall insticksgångjärn ej föredras.

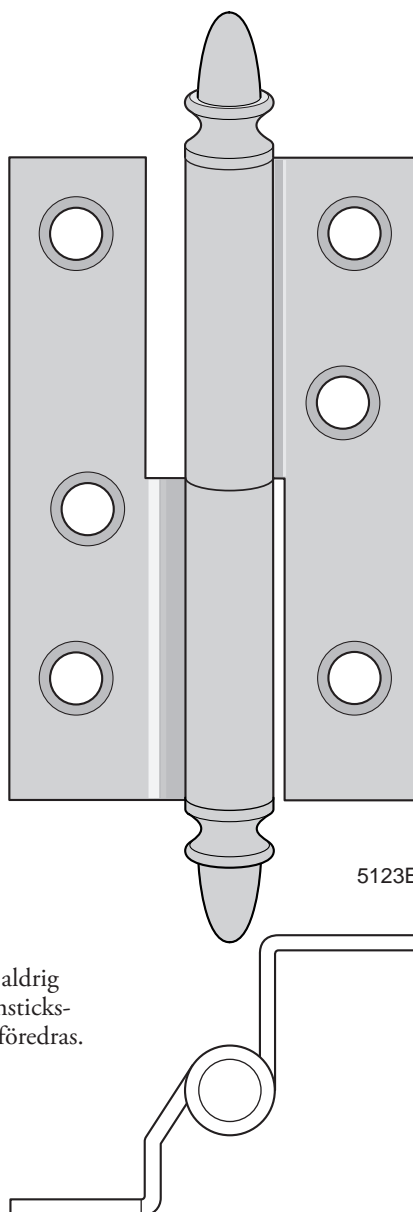

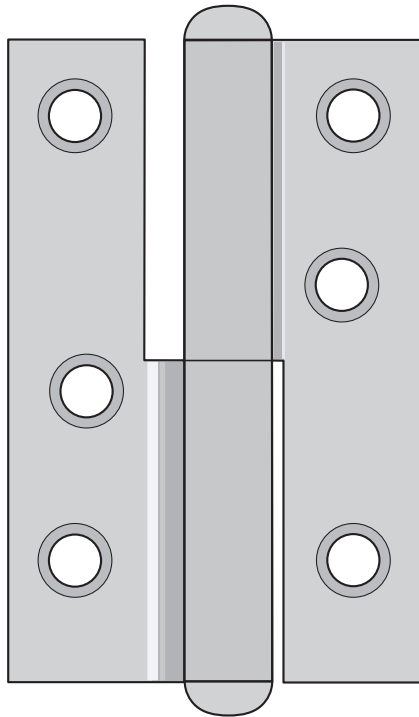

5123R

Gångjärn 5123R

Förebild: Aug Stenman Nr 223 3½"
 Tidsperiod: 1936 - 1970
 Material: Kallvalsat höghållfast stål
 Ytbehandling:
 Mot lev.tid: Obehandlat, elförzinkat
 Storlek: 3½"
 Varianter: Höger och vänster (H visas)
 Rek. skruv: TFS 9 x 1"
 Förpackning: 1 eller 10 st med eller utan skruv

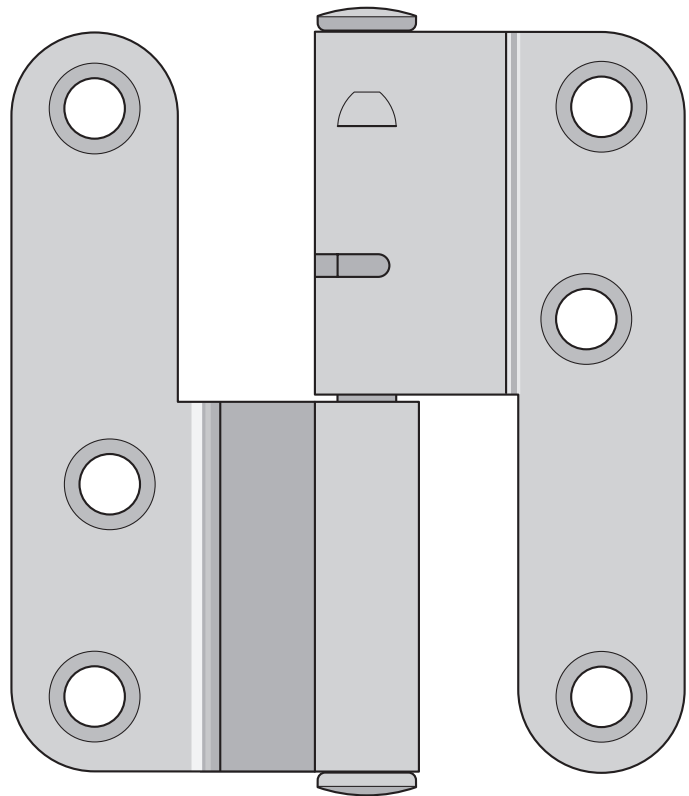
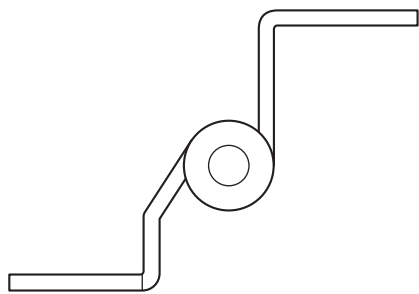

5331

Gångjärn 5331

Förebild: Aug Stenman/Assa 3231
 Tidsperiod: ca 1965 - 2000
 Material: Kallvalsat höghållfast stål
 Ytbehandling:
 Lagerhålls: Elförzinkat
 Storlek: 4"
 Varianter: Höger och vänster (H visas)
 Rek. skruv: TFS 12 x 1¼"
 Förpackning: 1 eller 10 st med eller utan skruv
 Övrigt: Tappbärande. Används på överfalsade innerdörrar. Ersätter även Aug Stenman 1231 och K1231.



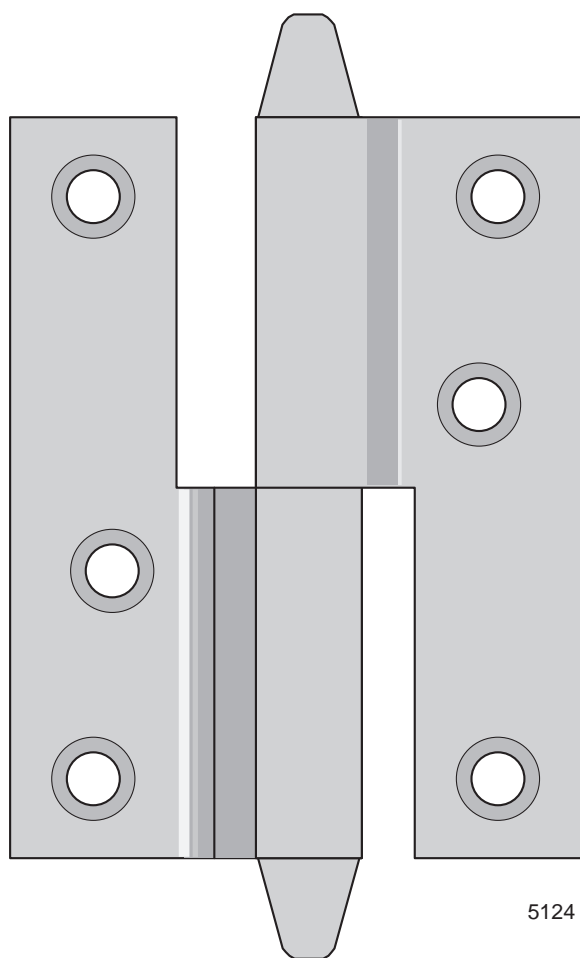

5124

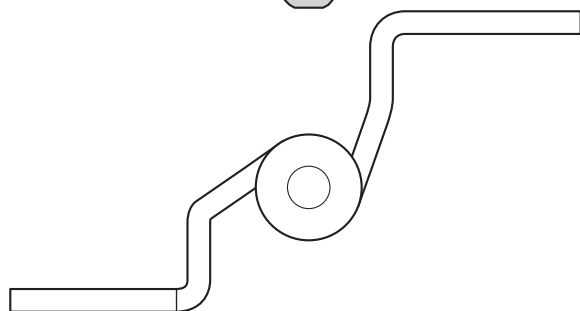

Gångjärn 5124R

Förebild: Aug Stenman Nr 229-4"
Tidsperiod: 1936 - 1970
Material: Kallvalsat höghållfast stål
Ytbehandling:
Mot lev.tid: Obehandlat och elförzinkat
Storlek: 4"
Varianter: Höger och vänster (H visas)
Rek. skruv: TFS 10 x 1¼"
Förpackning: 1 eller 10 st med eller utan skruv
Övrigt: Detta gångjärn kan även erhållas med kullager.
Betecknas **5124RL**

Gångjärn 5124

Förebild: Aug Stenman Nr 229-4"
Tidsperiod: Har ej funnits
Material: Kallvalsat höghållfast stål
Ytbehandling:
Lagerhålls: Obehandlat
Mot lev.tid: Elförzinkat
Storlek: 4"
Varianter: Höger och vänster (H visas)
Rek. skruv: TFS 10 x 1¼"
Förpackning: 1 eller 10 st med eller utan skruv
Övrigt: Detta gångjärn är ej historiskt, eftersom det aldrig har haft konisk knopp. Det kan dock ersätta insticksgångjärn 5115 i de fall insticksgångjärn ej föredras.

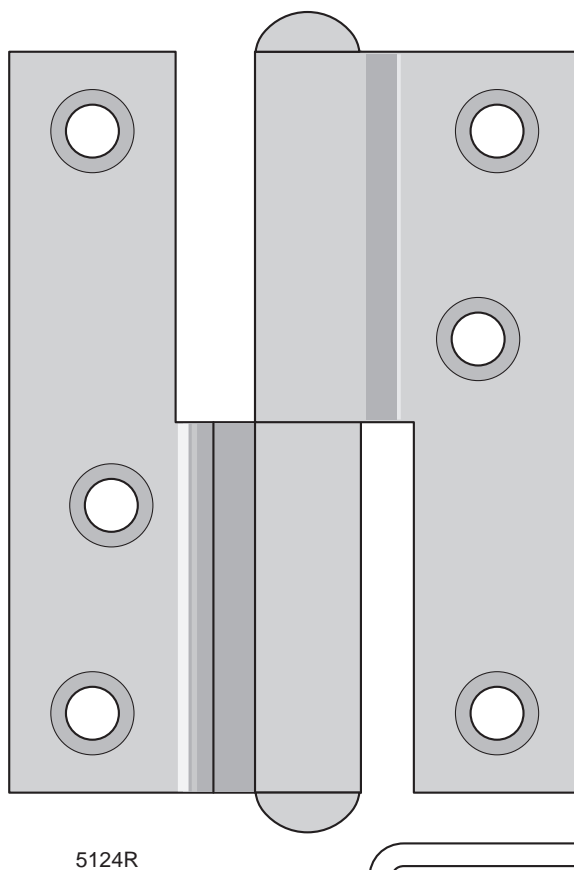

5124R

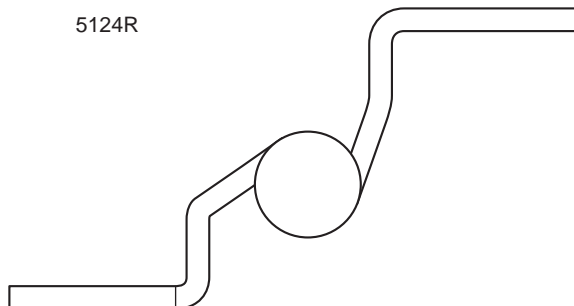

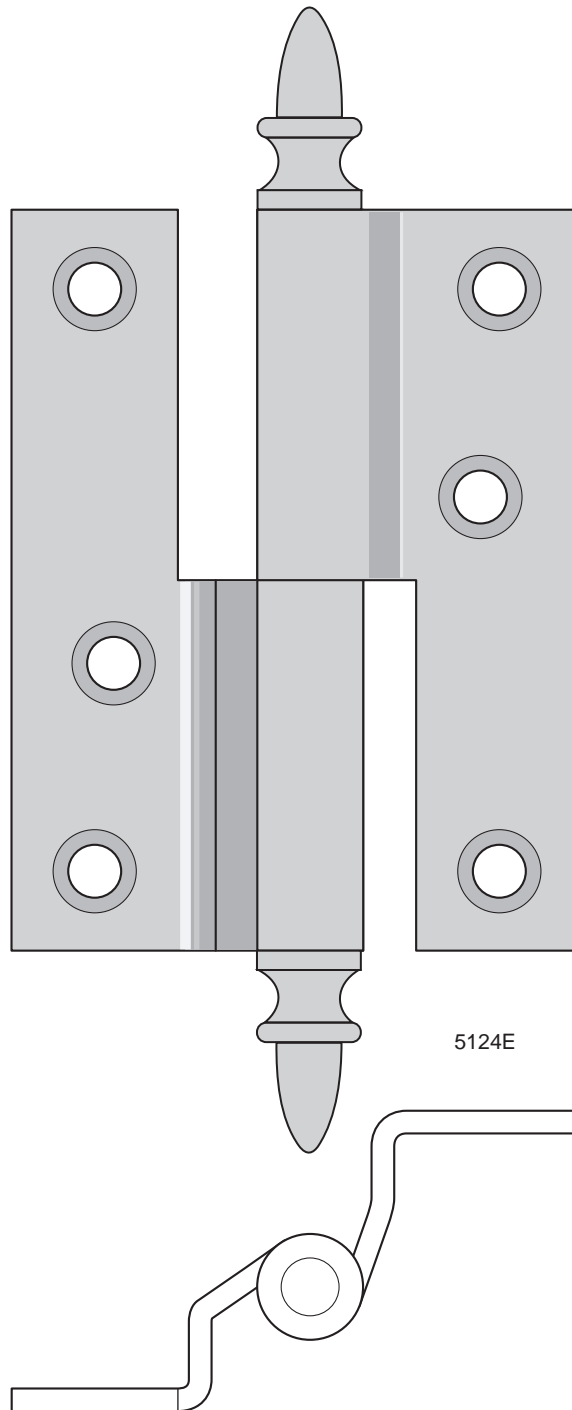

5124E

Gångjärn 5124E

- Förebild: Aug Stenman Nr 229-4"
 Tidsperiod: Har ej funnits
 Material: Kallvalsat höghållfast stål
 Ytbehandling:
 Lagerhålls: Obehandlat
 Mot lev.tid: Elförzinkat
 Storlek: 4"
 Varianter: Höger och vänster (H visas)
 Rek. skruv: TFS 10 x 1¼"
 Förpackning: 1 eller 10 st med eller utan skruv
 Övrigt: Detta gångjärn är ej historiskt, eftersom det aldrig har haft ollonknopp. Det kan dock ersätta insticksgångjärn 5115E i de fall insticksgångjärn ej föredras.

3. "FRANSKA" GÅNGJÄRN FÖR OFALSADE DÖRRAR, FÖNSTER OCH SKÅPLUCKOR

Storlek	Typ av knapp		Användning + sidhänvisning			
	Kulknopp	Årnäsknopp	Skåp	Fönster	Innerdörrar	Ytterdörrar
2¾" = 66 mm	5082		39	39		
3¾" = 90 mm	5084	5084Å		39, 40	39, 40	
4½" = 110 mm	5105, 5106				41, 42	41, 42

N:o 02. Fönstergångjern. Eskilstuna Modell.

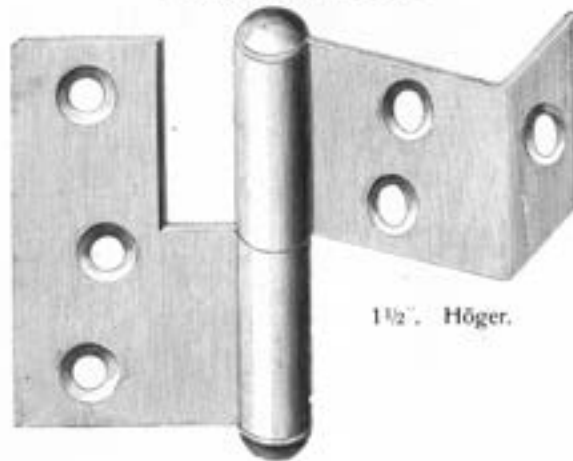

1½". Höger.

	1¼"	1½"	1¾"
Pris pr duss. par Kr.	2.20	2.20	3.—

N:o 2. Dörrgångjern. Eskilstuna Modell.

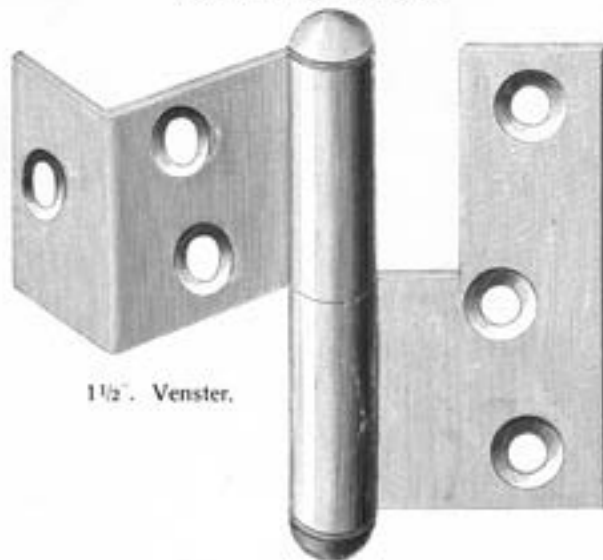

1½". Venster.

	1¼"	1½"	1¾"	2"	2¼"	2½"
Pris pr duss. par Kr.	2.85	3.30	4.50	6.—	9.50	10.50

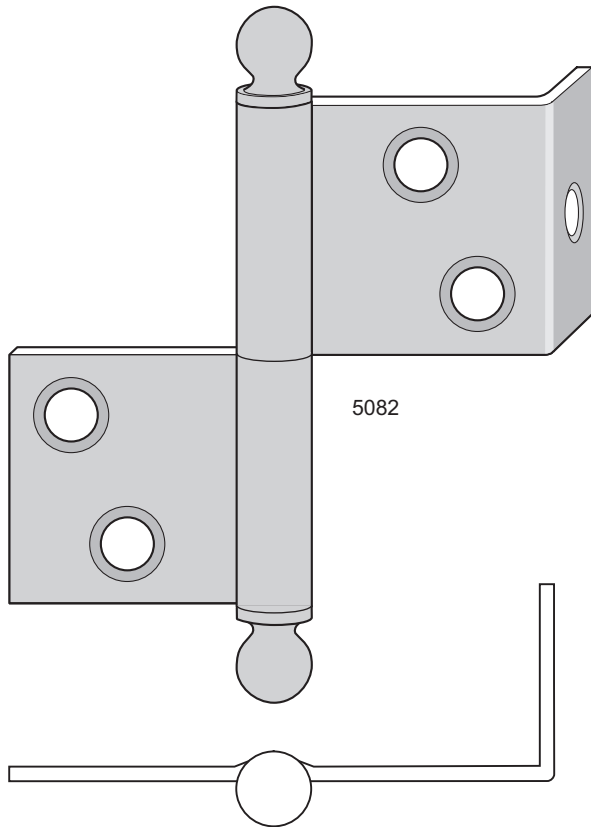

”Franskt” gångjärn 5082

Förebild: Stora Munga gård, Skultuna U
 Tidsperiod: 1800-talets första hälft
 Material: Kallvalsat höghållfast stål
 Ytbehandling:
 Lagerhålls: Obehandlat
 Mot lev.tid: Elförzinkat
 Storlek: 2¾” x 1¼”
 Varianter: Höger och vänster (H visas)
 Rek. skruv: TFS 8 x 1”
 Förpackning: 1 eller 10 st med eller utan skruv
 Övrigt: Avsett för fönster med max 30 mm båg tjocklek.

Detta är en maskintillverkad ekonomivariant av ett handsmitt gångjärn och bör ej användas där höga antikvariska krav ställs. Handsmidda gångjärn offereras.

”Franskt” gångjärn 5084

Förebild: Stora Fristadshuset,
 Rademacherområdet, Eskilstuna D
 Tidsperiod: 1800-talets första hälft
 Material: Kallvalsat höghållfast stål
 Ytbehandling:
 Lagerhålls: Obehandlat
 Mot lev.tid: Elförzinkat
 Storlek: 3¾” x 1½”
 Varianter: Höger och vänster (H visas)
 Rek. skruv: TFS 10 x 1¼”
 Förpackning: 1 eller 10 st med eller utan skruv
 Övrigt: Avsett för dörrar med 28 - 37 mm tjocklek

Detta är en maskintillverkad ekonomivariant av ett handsmitt gångjärn och bör ej användas där höga antikvariska krav ställs. Handsmidda gångjärn offereras.

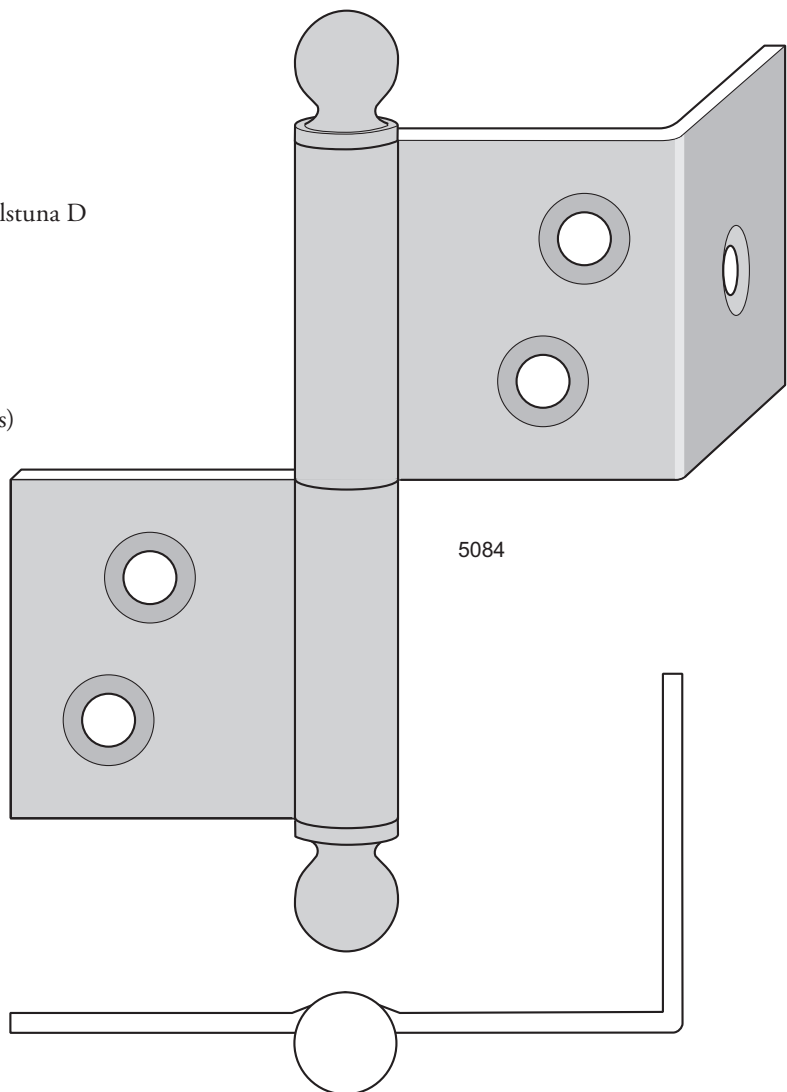

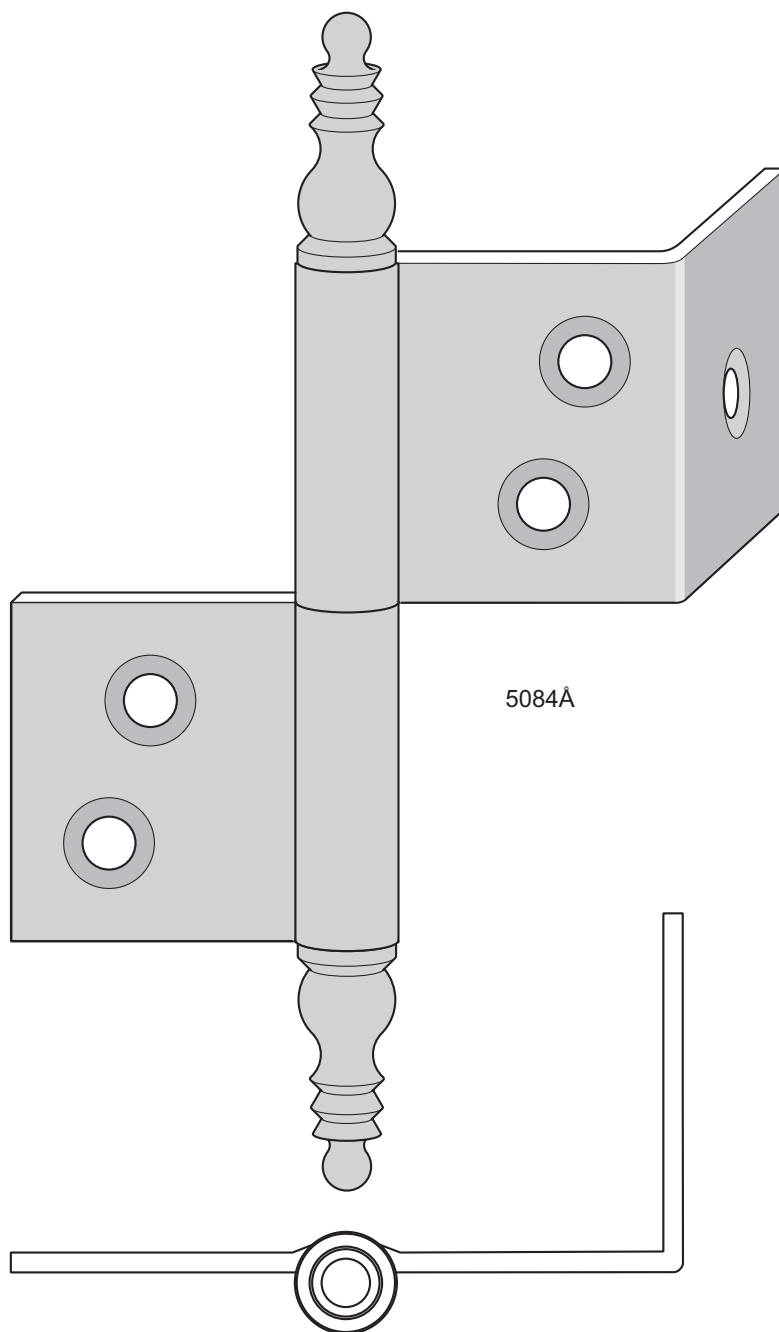

”Franskt” gångjärn 5084Å

Förebild: Årnäs herrgård, Årnäs R

Tidsperiod: 1700-talet

Material: Kallvalsat höghållfast stål

Ytbehandling:

Mot lev.tid: Obehandlat

Storlek: 3¾” x 1½”

Varianter: Höger och vänster (H visas)

Rek. skruv: TFS 10 x 1¼”

Förpackning: 1 eller 10 st med eller utan skruv

Övrigt: Avsett för dörrar med 28 - 37 mm tjocklek

Detta är en maskintillverkad ekonomivariant av ett handsmitt gångjärn och bör ej användas där höga antikvariska krav ställs. Handsmidda gångjärn offereras.

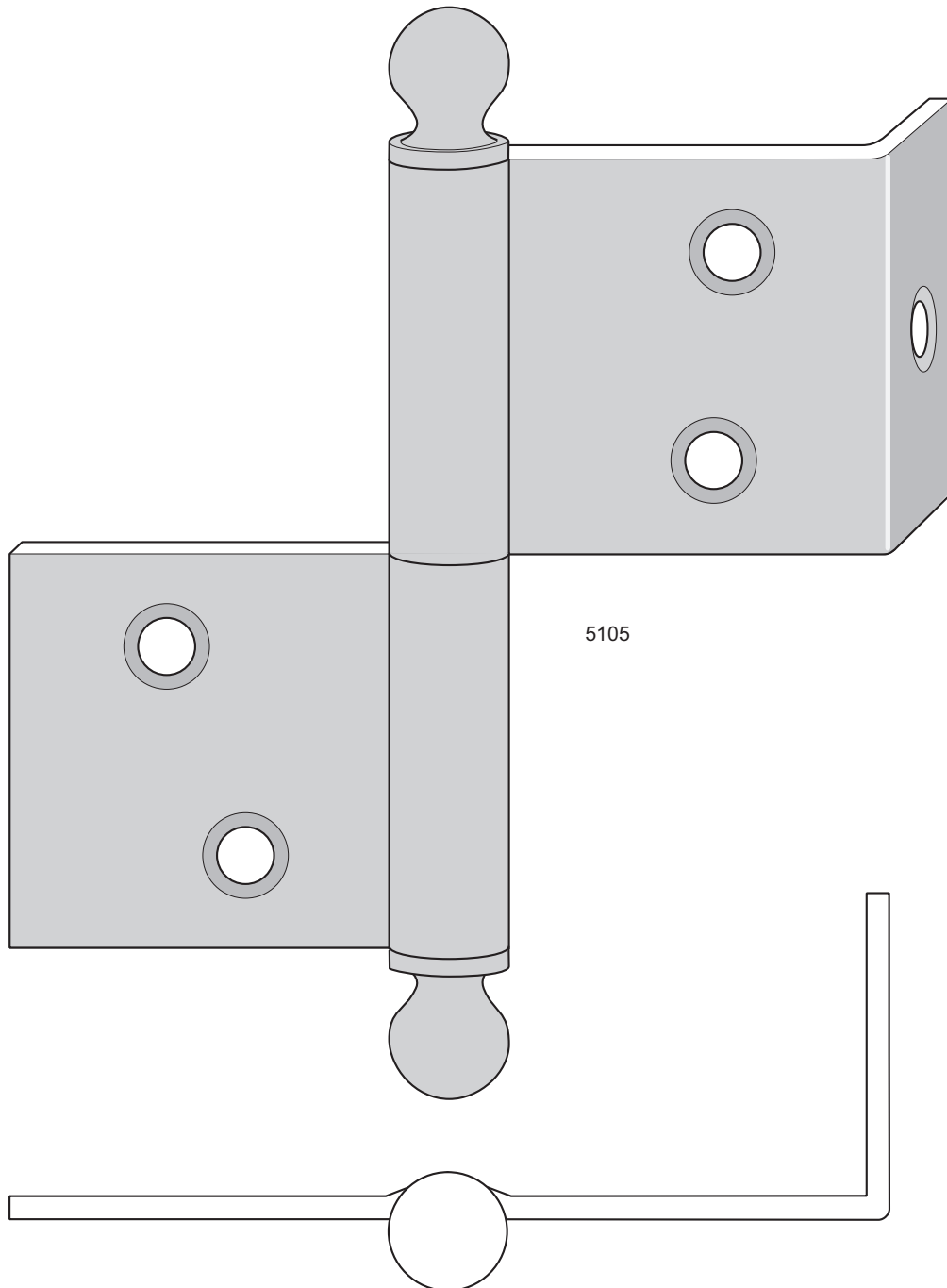

5105

”Franskt” gångjärn 5105

Förebild: Västra valvet, Stockholms slott, Stockholm A

Tidsperiod: 1800-talets första hälft

Material: Kallvalsat höghållfast stål

Ytbehandling:

Lagerhålls: Obehandlat

Mot lev.tid: Elförzinkat

Storlek: 4½” x 2”

Varianter: Höger och vänster (H visas)

Rek. skruv: TFS 12 x 1¼”

Förpackning: 1 eller 10 st med eller utan skruv

Övrigt: Avsett för dörrar med 35-52 mm tjocklek

Detta är en maskintillverkad ekonomivariant av ett handsmitt gångjärn och bör ej användas där höga antikvariska krav ställs.

Handsmidda gångjärn offereras.

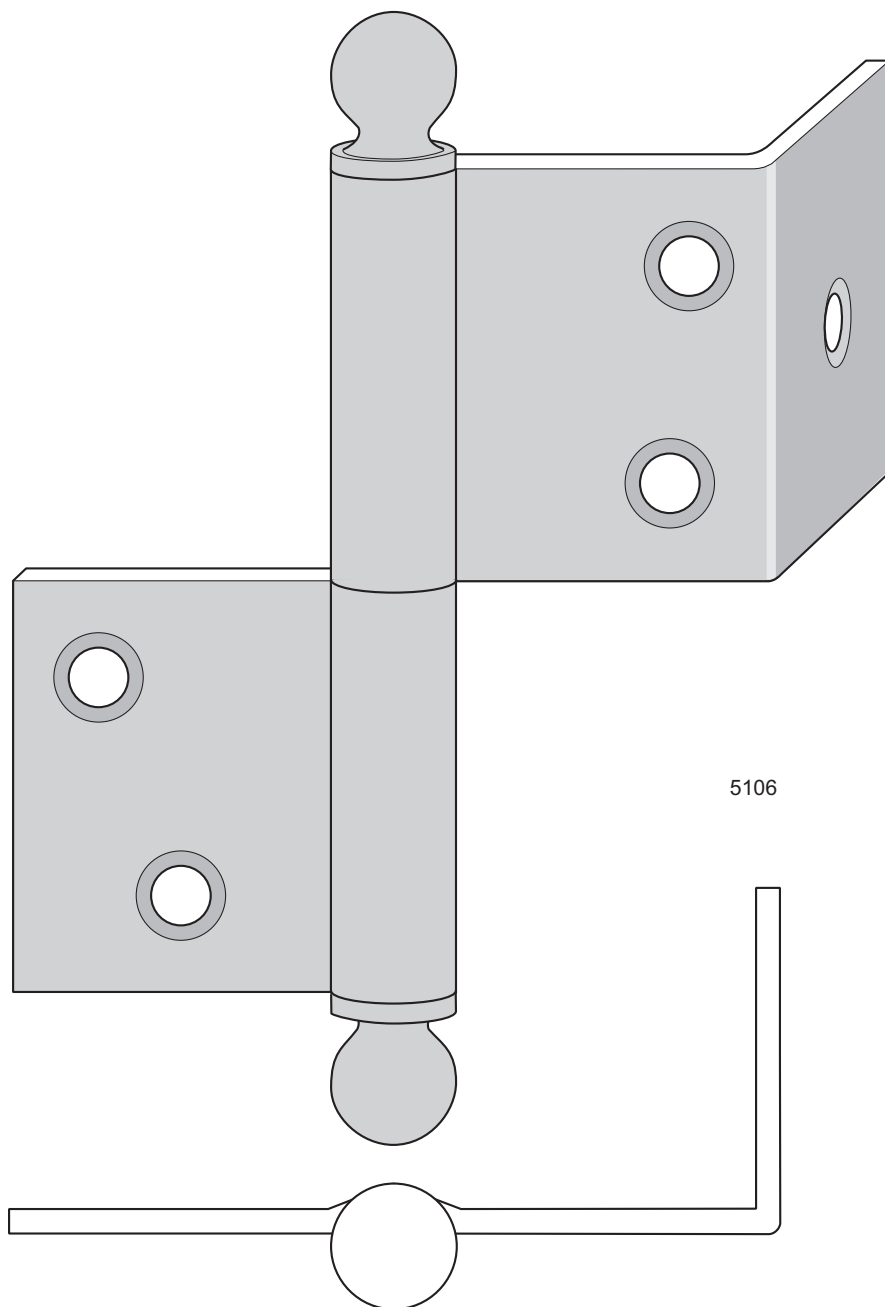

”Franskt” gångjärn 5106

Förebild: Stora Stallgården, Mariefred D

Tidsperiod: 1800-talets första hälft

Material: Kallvalsat höghållfast stål

Ytbehandling:

Lagerhålls: Obehandlat

Mot lev.tid: Elförzinkat

Storlek: 4½” x 1½”

Varianter: Höger och vänster (H visas)

Rek. skruv: TFS 12 x 1¼”

Förpackning: 1 eller 10 st med eller utan skruv

Övrigt: Avsett för dörrar med 28-38 mm tjocklek.

Detta är en maskintillverkad ekonomivariant av ett handsmitt gångjärn och bör ej användas där höga antikvariska krav ställs. Handsmidda gångjärn offereras.

4. UTANPÅLIGGANDE GÅNGJÄRN FÖR DÖRRAR

Beslag	Knorra ø 10	Knorra ø 12	Sida
Plattgångjärn	5763, 5765		44, 45
Stubbhake	5761, 5762	5759	46, 47
Gångjärnshake	5756		47
Nit för gångjärn	5792	5792	47

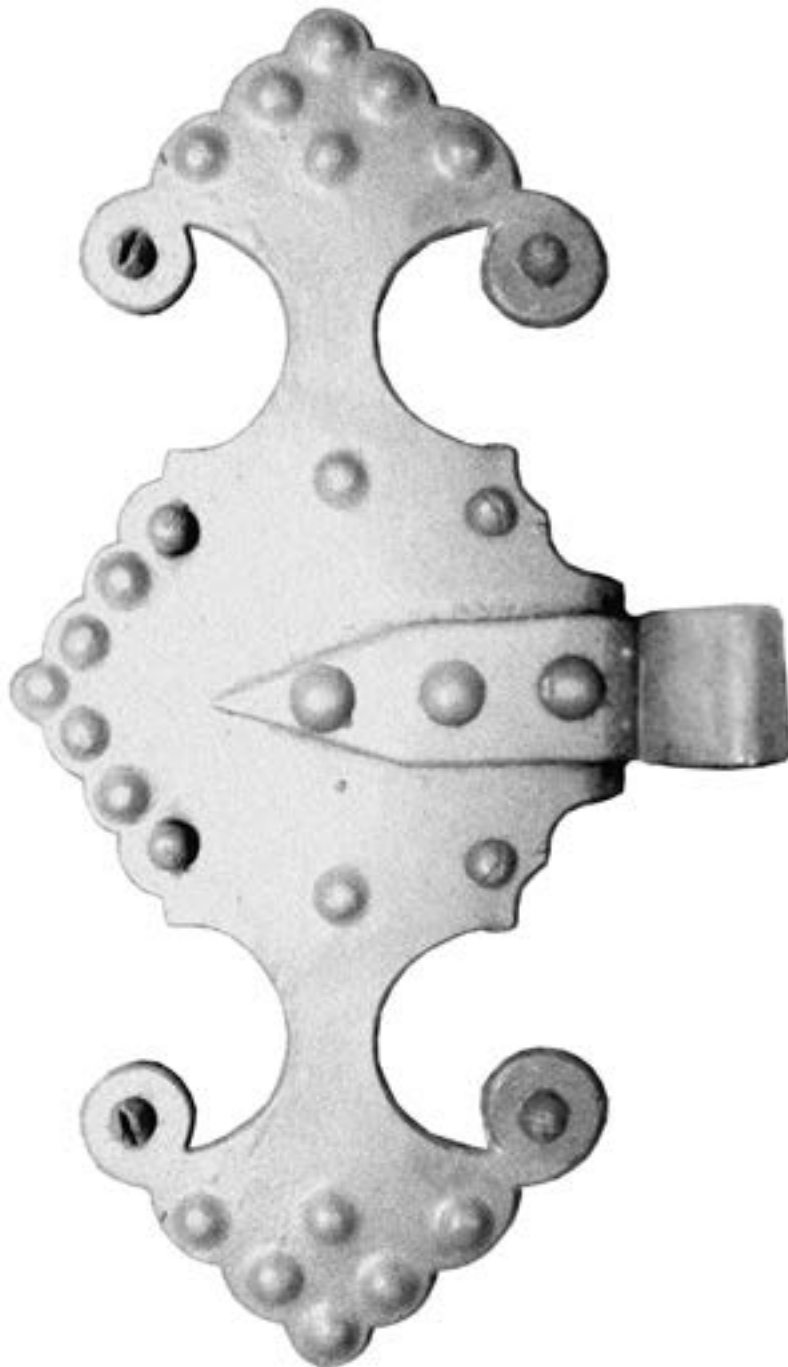

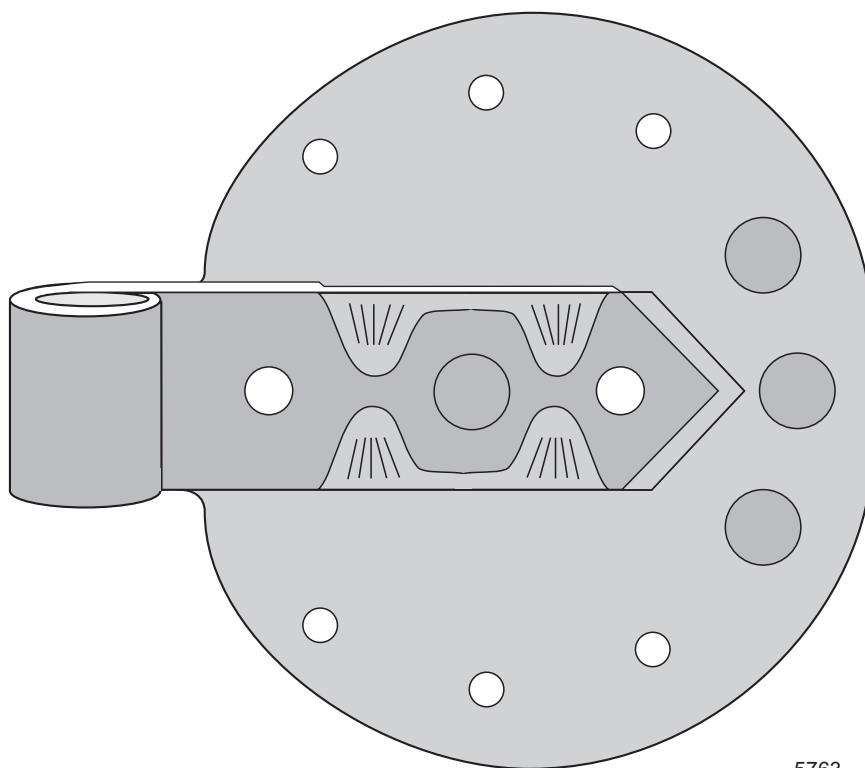

5763

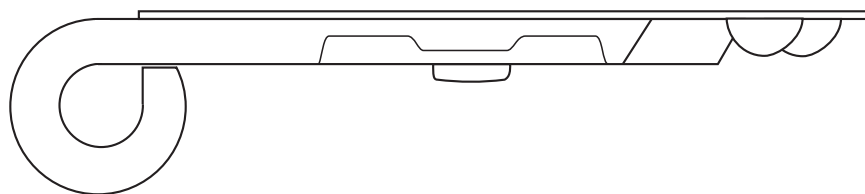

Plattgångjärn 5763 Handsmitt

Förebild: Stockliden 7, Mölndals kvarnby O

Tidsperiod: Sent 1600-tal till mitten av 1700-talet

Material: Stål

Ytbehandling:

Lagerhålls: Obehandlad smidesyta

Storlek: ø10 mm

Rek. spik: Handsmidd spik 7012 2" och
hjulnit 5792. Hjulnitens längd anpassas efter dörrtjocklek.

Förpackning: 1 st

Övrigt: Monteras på dörren med hjulnit 5792 (2 st) och handsmidd spik
7012 (6 st) som slås genom dörren och bockas på baksidan.
Till detta gångjärn passar stubbhake 5761 eller 5762 och
gångjärnshake 5756.

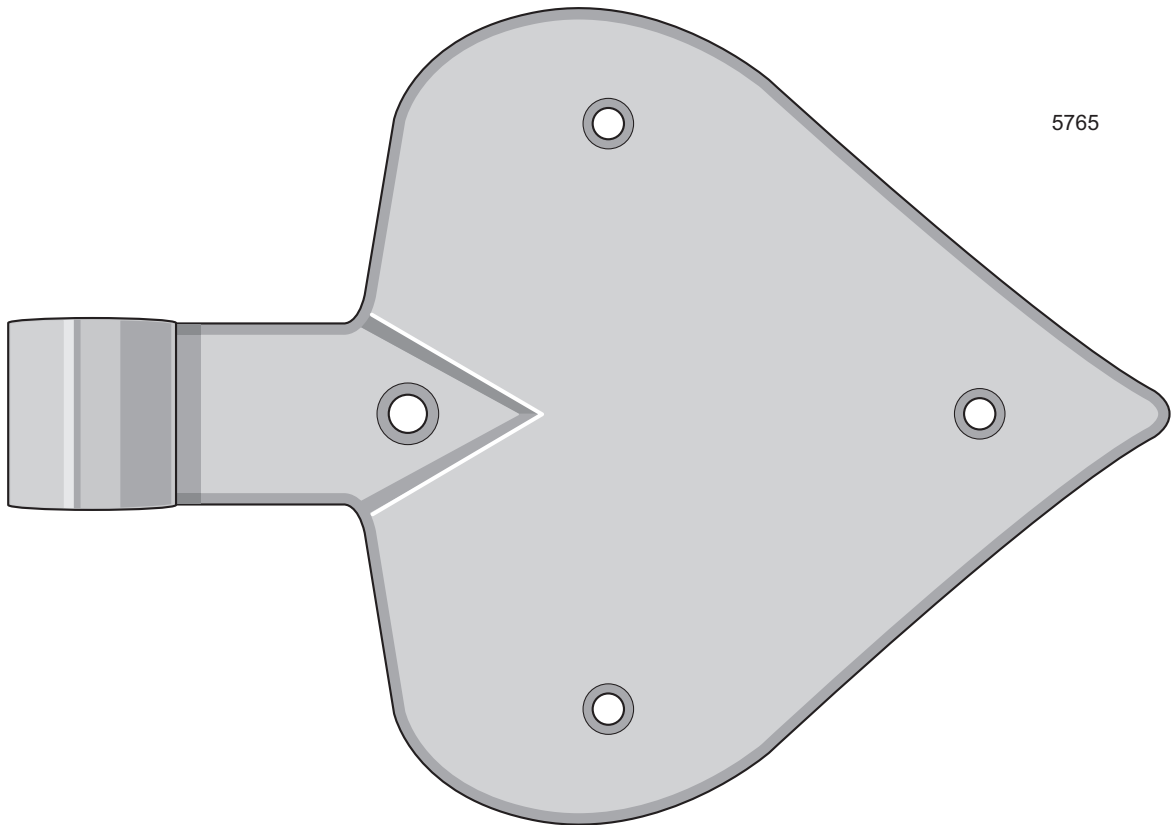
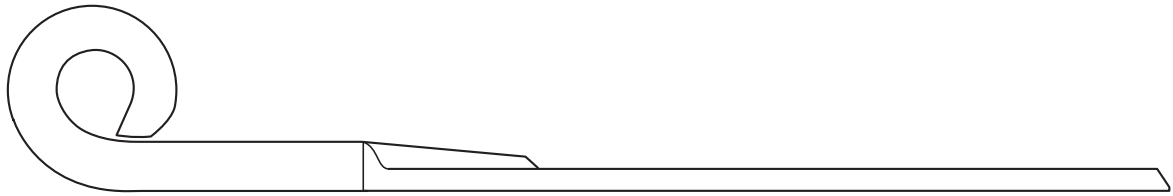

Plattgångjärn 5765 Handsmitt

Förebild: Inköpt gångjärn av okänt ursprung, sannolikt Småland

Tidsperiod: Sent 1700-tal till mitten av 1800-talet

Material: Stål

Ytbehandling:

Lagerhålls: Obehandlad smidesyta

Storlek: ø10 mm

Rek. spik: Handsmidd spik 7012 2" och hjulnit 5792.
Hjulnitens längd anpassas efter dörrtjocklek.

Förpackning: 1 st

Övrigt: Monteras på dörren med hjulnit 5792 (1 st) och handsmidd spik 7012 (3 st) som slås genom dörren och bockas på baksidan.
Till detta gångjärn passar stubbhake 5761 eller 5762 och gångjärnshake 5756.

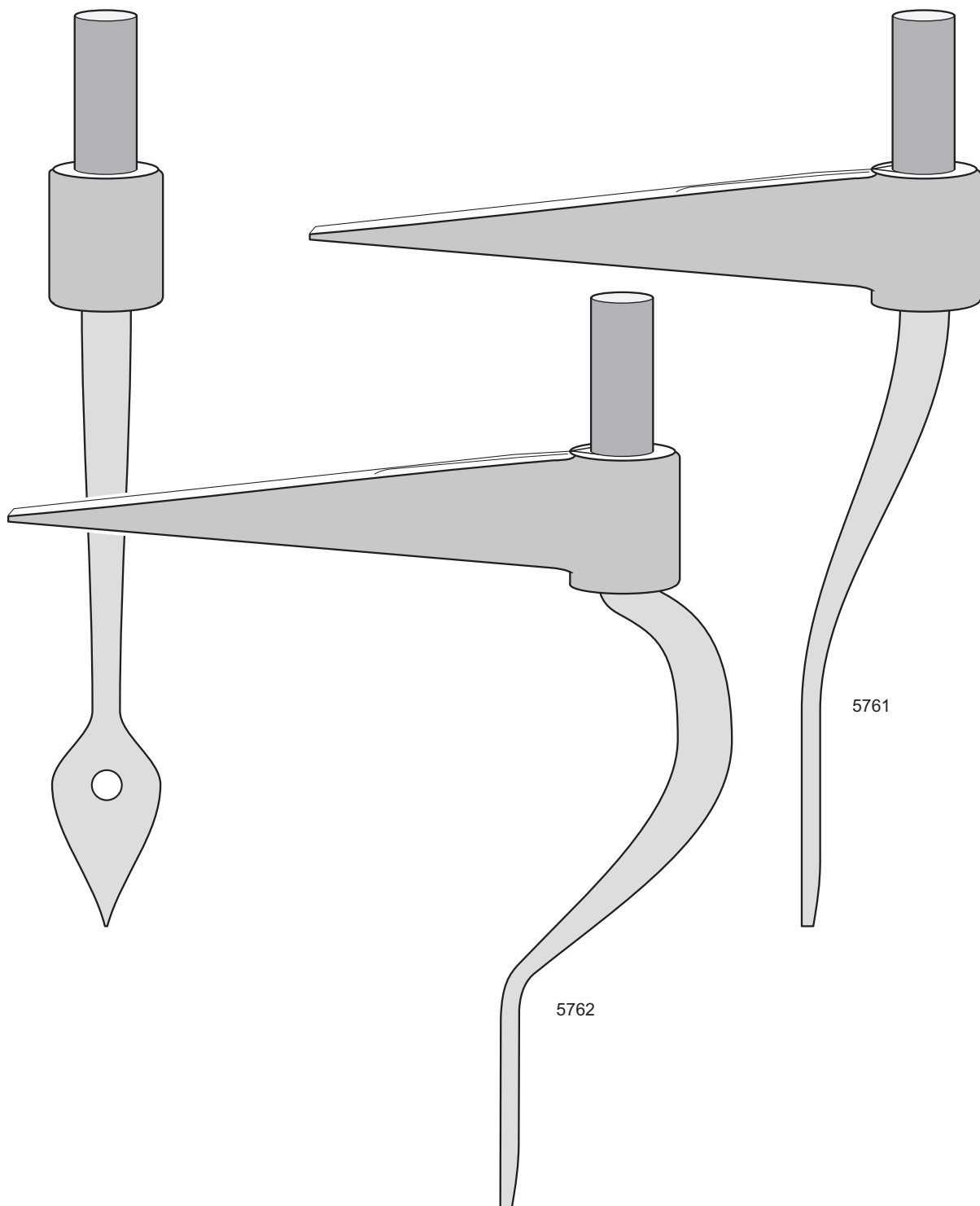

Stubbhake 5761 Handsmidd

Förebild: Stockliden 7, Mölndals kvarnby O
Tidsperiod: Sent 1600-tal till mitten av 1800-talet
Material: Stål
Ytbehandling:
Lagerhålls: Obehandlad smidesyta
Storlek: Tapp ø10 mm
Rek. spik: Handsmidd spik 7012 1½”
Förpackning: 1 st
Övrigt: Passar plattgångjärn 5763 och 5765

Stubbhake 5762 Handsmidd

Förebild: Lagersbergs Säteri, Eskilstuna D
Tidsperiod: Sent 1600-tal till mitten av 1800-talet
Material: Stål
Ytbehandling:
Lagerhålls: Obehandlad smidesyta
Storlek: Tapp ø10 mm
Rek. spik: Handsmidd spik 7012 1½”
Förpackning: 1 st
Övrigt: Passar plattgångjärn 5763 och 5765

Stubbhake 5759 Handsmidd

Förebild: Gården Grindaberg, Lindsby, Järnboås T
 Tidsperiod: Sent 1600-tal till mitten av 1800-talet
 Material: Stål
 Ytbehandling:
 Lagerhålls: Obehandlad smidesyta
 Storlek: Tapp ø12 mm
 Rek. spik: Handsmidd spik 7012 1½”
 Förpackning: 1 st
 Övrigt: Kan användas till äldre band- och plattgångjärn

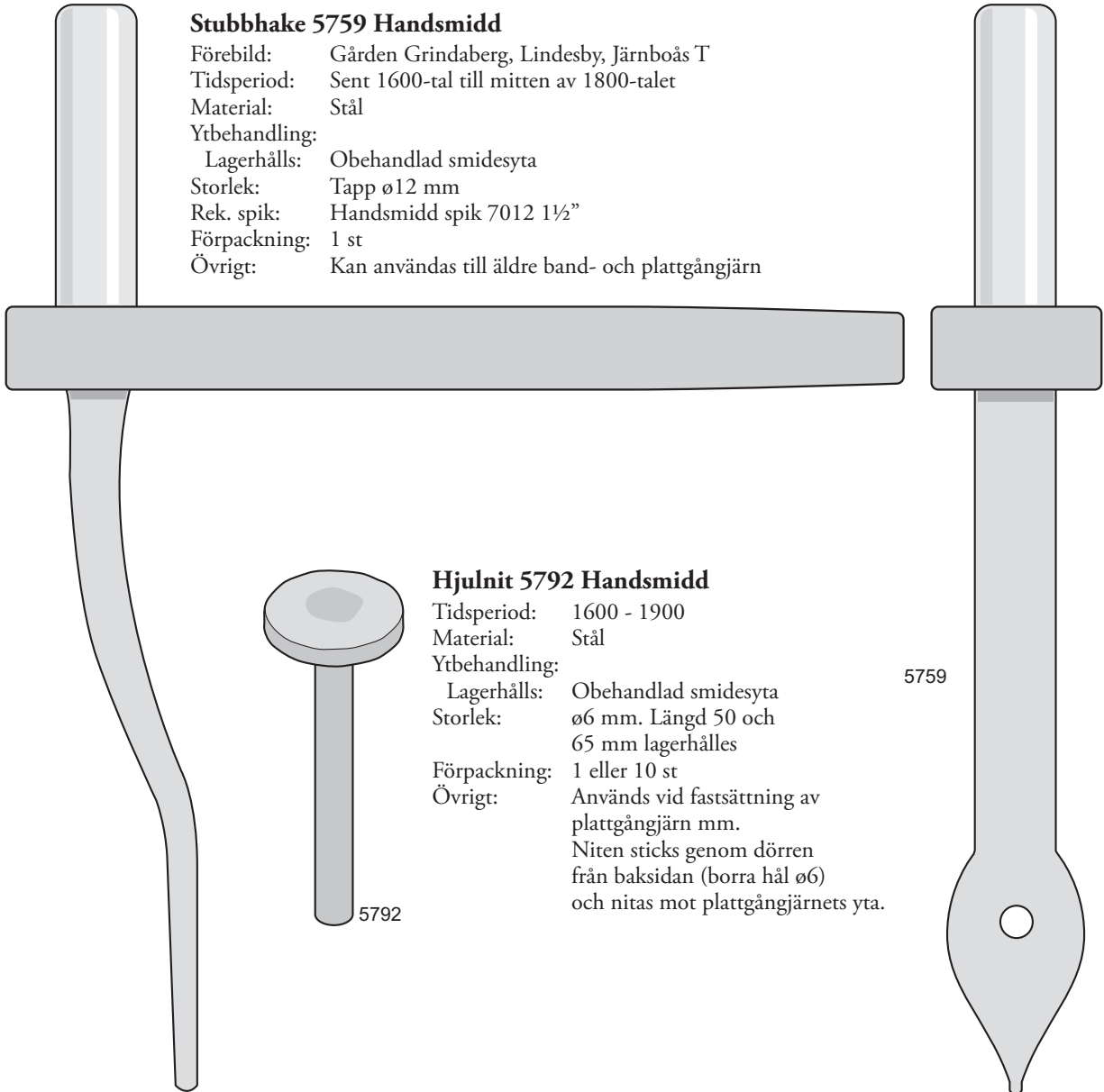

Hjulnit 5792 Handsmidd

Tidsperiod: 1600 - 1900
 Material: Stål
 Ytbehandling:
 Lagerhålls: Obehandlad smidesyta
 Storlek: ø6 mm. Längd 50 och 65 mm lagerhålles
 Förpackning: 1 eller 10 st
 Övrigt: Används vid fastsättning av plattgångjärn mm. Niten sticks genom dörren från baksidan (borra hål ø6) och nitas mot plattgångjärnets yta.

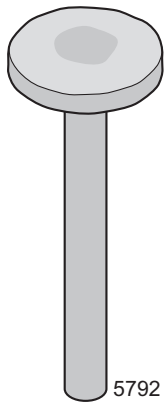

Gångjärnshake 5756 Handsmidd

Förebild: Ladugård, Skathöjden, Järnboås T
 Tidsperiod: Sent 1600-tal till början av 1900-talet
 Material: Stål
 Ytbehandling:
 Lagerhålls: Obehandlad smidesyta
 Storlek/mått: Tapp ø10 mm
 Förpackning: 1 st
 Övrigt: Passar t ex plattgångjärn 5763 och 5765

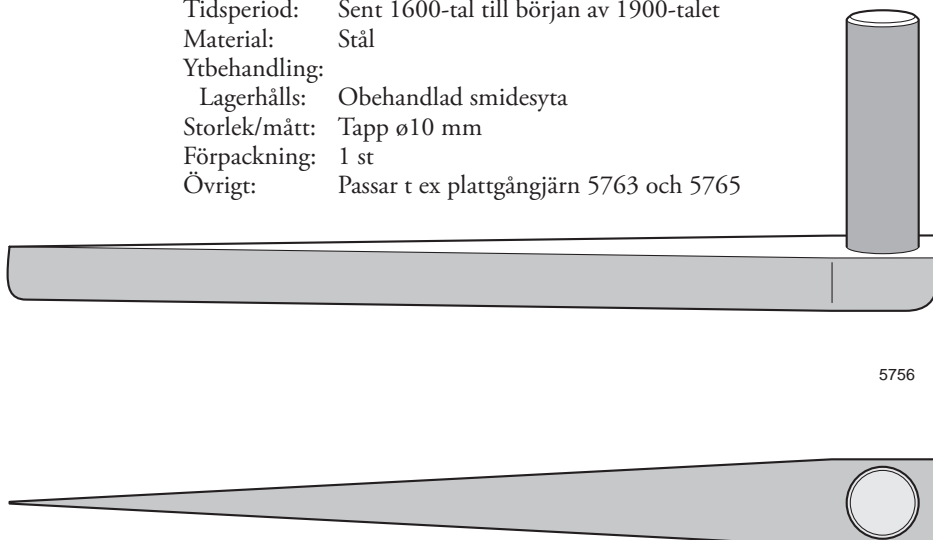

5. UTANPÅLIGGANDE VINKELGÅNGJÄRN M.M. FÖR FÖNSTER

Beslag	1700-tal	Sid	Tidigt 1800-tal	Sid	Sent 1800-tal	Sid
Vinkelgångjärn	5102	49	5074, 5174	50, 51	5002, 5004, 5025	52-54
Mellangångjärn			5073, 5173	55	5011	56
Hörnjärn	5101	62	5001, 5003	63	5001, 5003, 5024	63, 64
Stubbhake	5727, 5772	56, 57	5727, 5772	56, 57	5005	57

Plana och korrugerade hörnjärn, se kapitel 7 sid. 61

N:o 131. Extra Medel Fönsterbeslag.

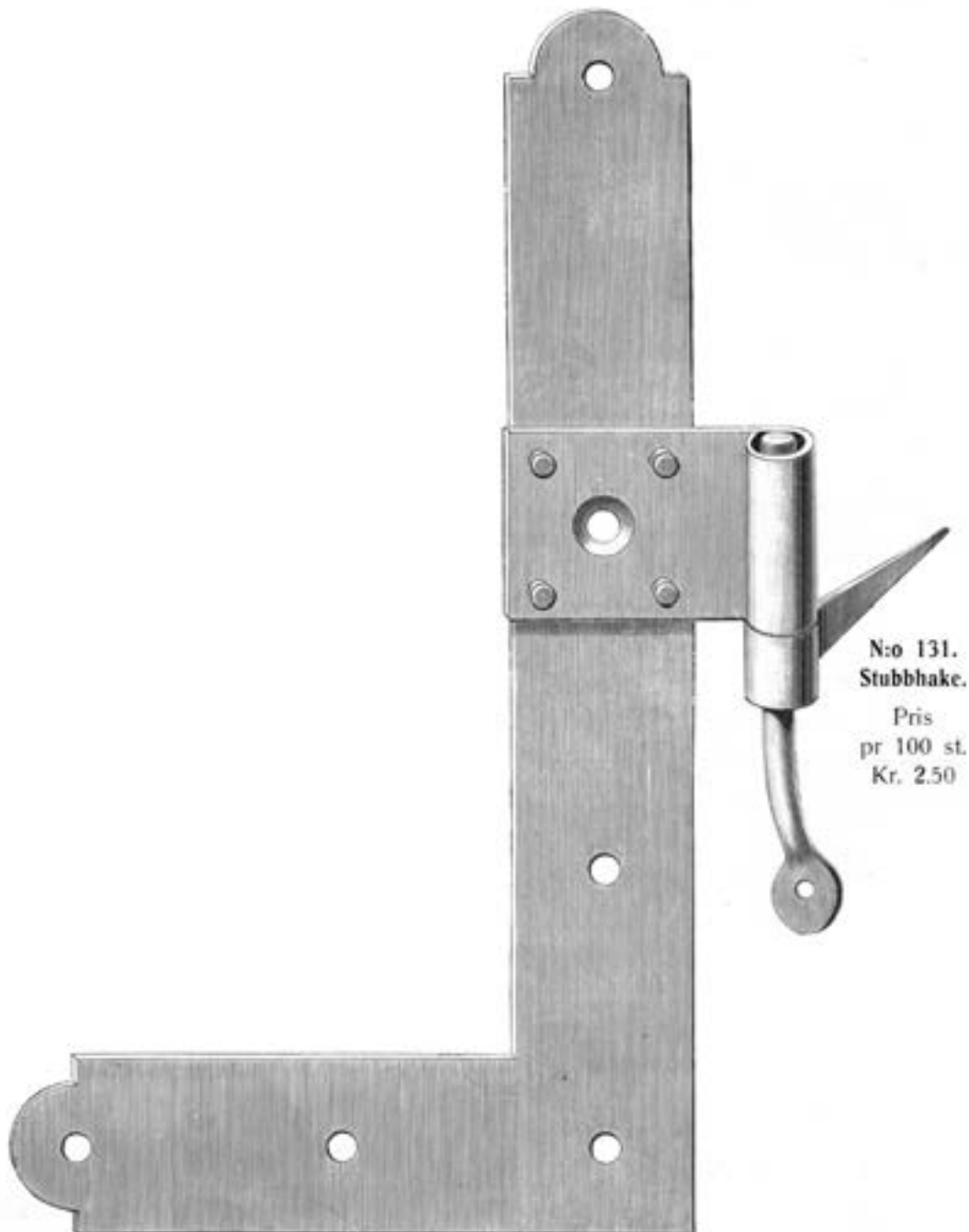

N:o 131.
Stubbhake.
Pris
pr 100 st.
Kr. 2.50

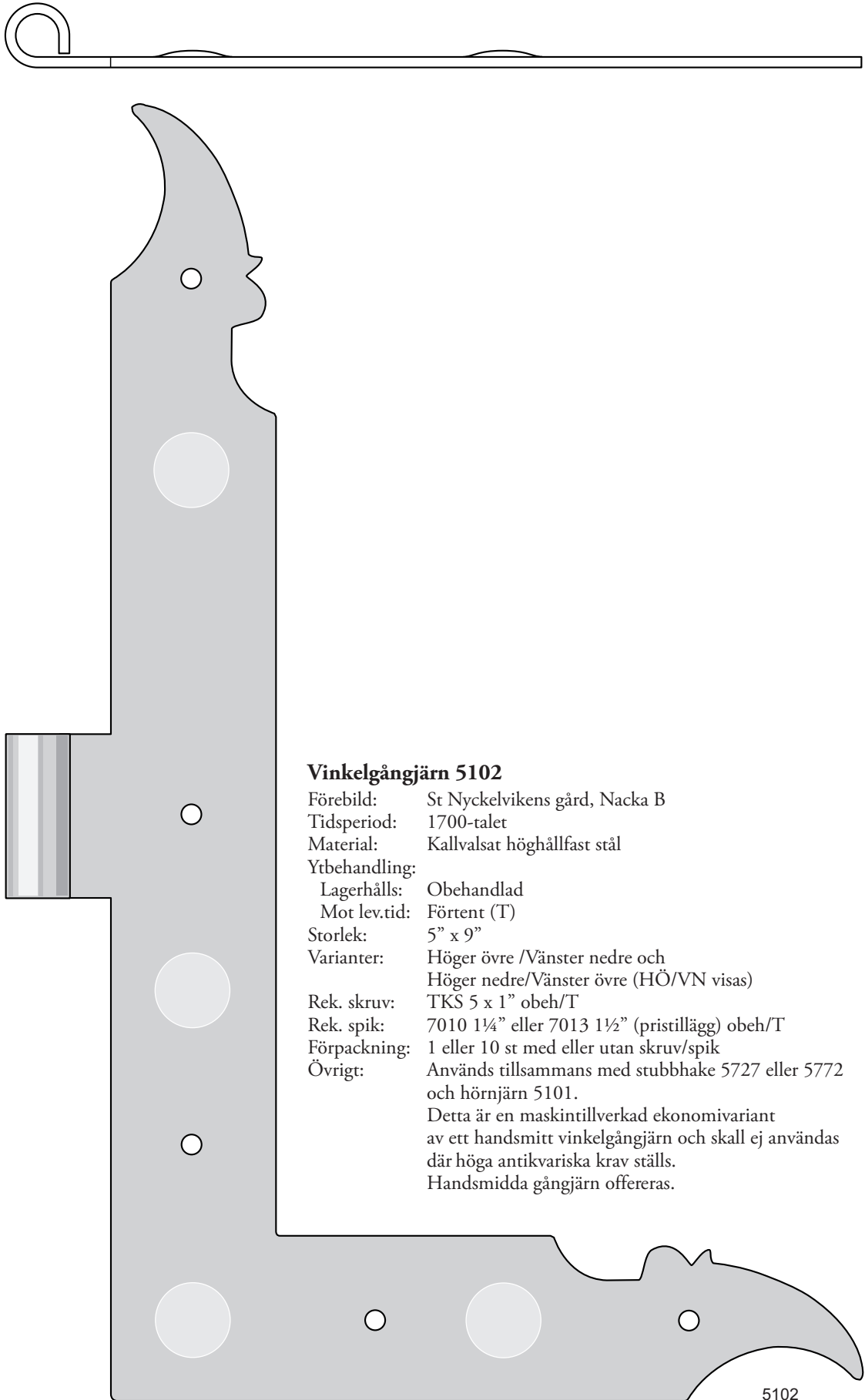

Vinkelgångjärn 5102

Förebild: St Nyckelvikens gård, Nacka B

Tidsperiod: 1700-talet

Material: Kallvalsat höghållfast stål

Ytbehandling:

Lagerhålls: Obehandlad

Mot lev.tid: Förrent (T)

Storlek: 5" x 9"

Varianter: Höger övre /Vänster nedre och
Höger nedre/Vänster övre (HÖ/VN visas)

Rek. skruv: TKS 5 x 1" obeh/T

Rek. spik: 7010 1¼" eller 7013 1½" (pristillägg) obeh/T

Förpackning: 1 eller 10 st med eller utan skruv/spik

Övrigt: Används tillsammans med stubbhake 5727 eller 5772
och hörnjärn 5101.

Detta är en maskintillverkad ekonomivariant
av ett handsmitt vinkelgångjärn och skall ej användas
där höga antikvariska krav ställs.

Handsmidda gångjärn offereras.

5102

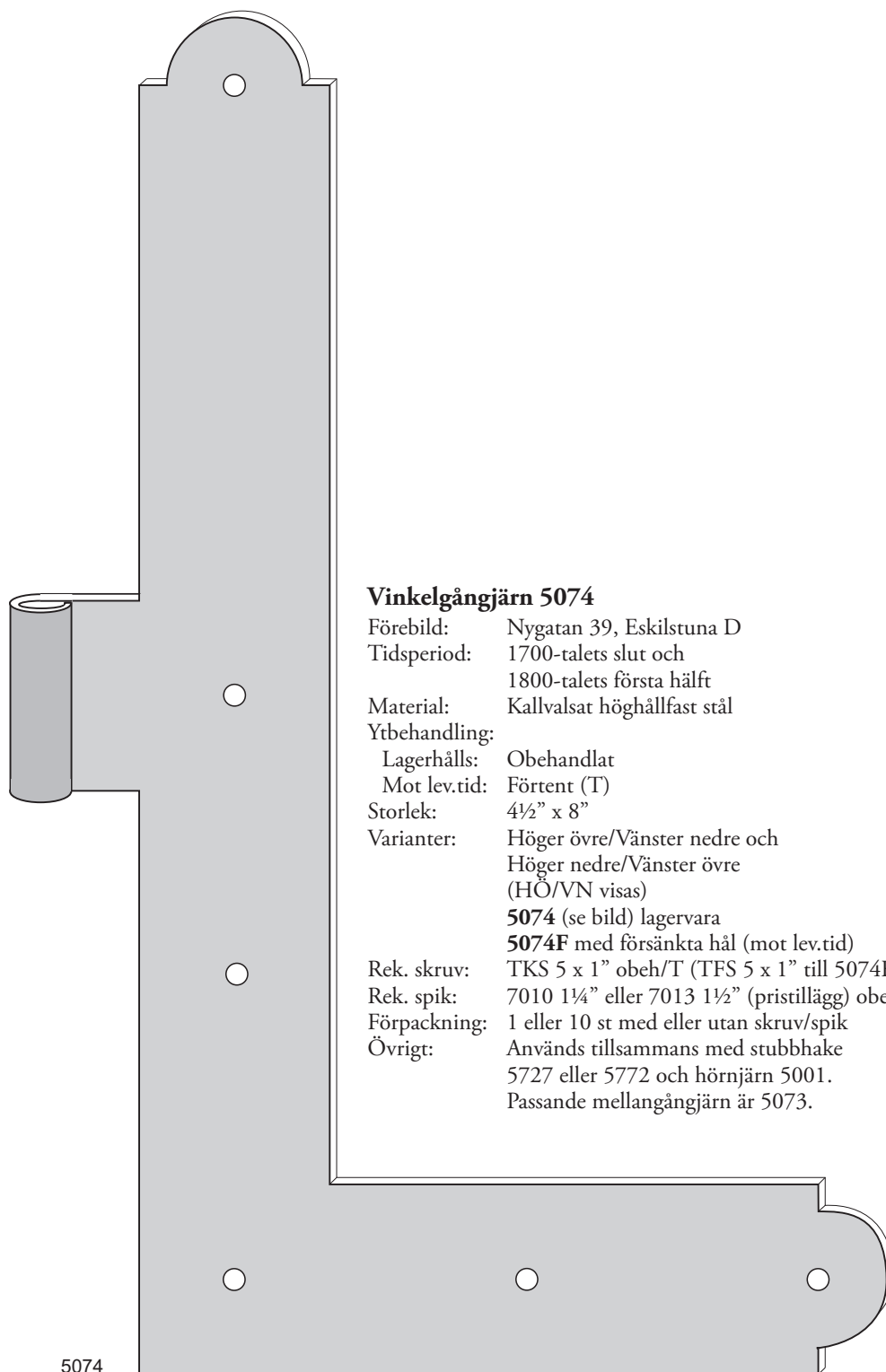

5074

Vinkelgångjärn 5074

Förebild: Nygatan 39, Eskilstuna D

Tidsperiod: 1700-talets slut och
1800-talets första hälft

Material: Kallvalsat höghållfast stål

Ytbehandling:

Lagerhålls: Obehandlat

Mot lev.tid: Förrent (T)

Storlek: 4½" x 8"

Varianter: Höger övre/Vänster nedre och
Höger nedre/Vänster övre
(HÖ/VN visas)

5074 (se bild) lagervara

5074F med försänkta hål (mot lev.tid)

Rek. skruv: TKS 5 x 1" obeh/T (TFS 5 x 1" till 5074F)

Rek. spik: 7010 1¼" eller 7013 1½" (pristillägg) obeh/T

Förpackning: 1 eller 10 st med eller utan skruv/spik

Övrigt: Används tillsammans med stubbhake

5727 eller 5772 och hörnjärn 5001.

Passande mellangångjärn är 5073.

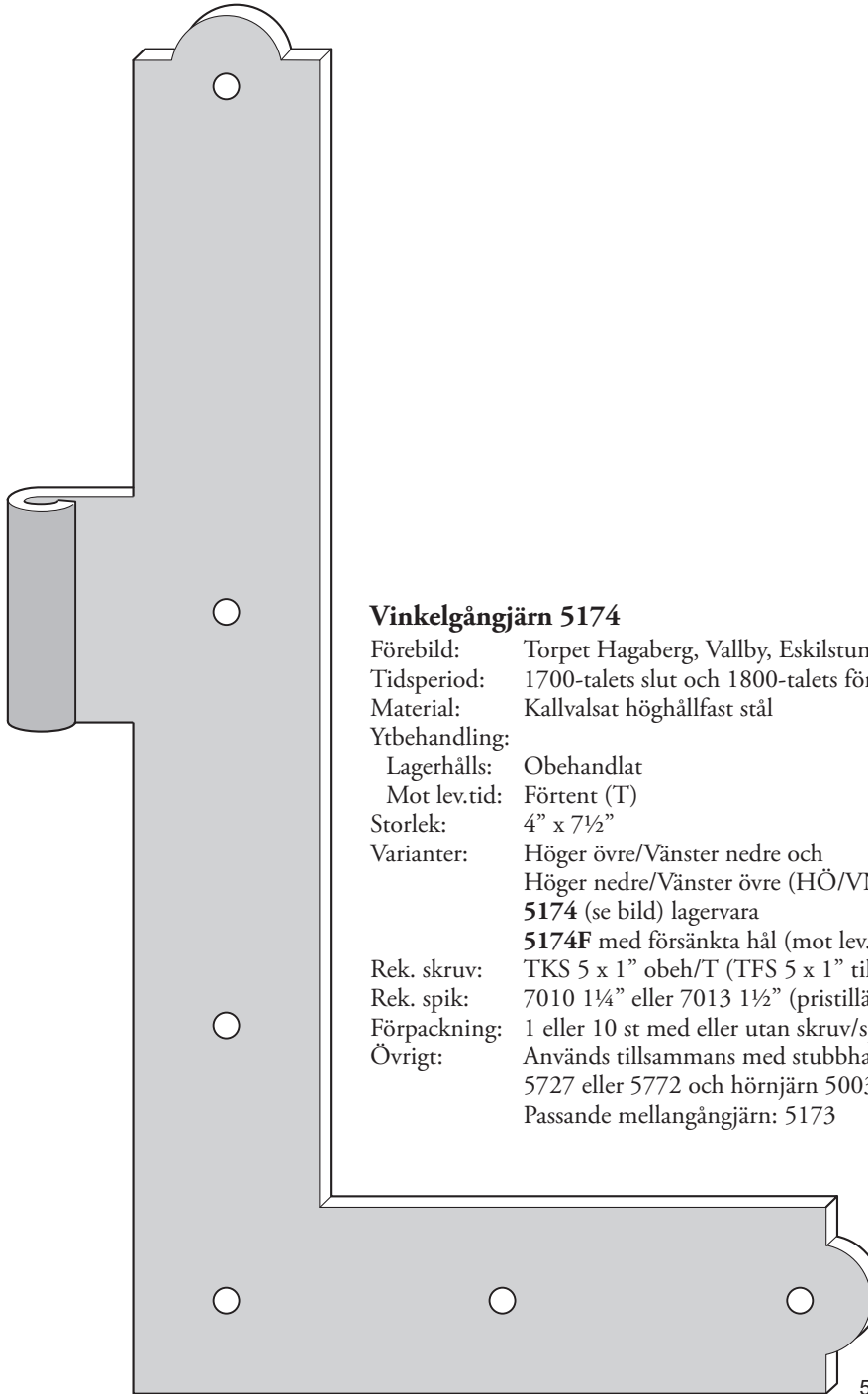
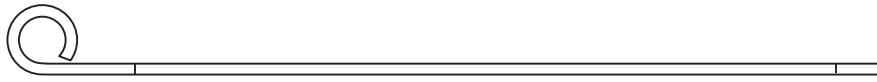

Vinkelgångjärn 5174

- Förebild: Torpet Hagaberg, Vallby, Eskilstuna D
Tidsperiod: 1700-talets slut och 1800-talets första hälft
Material: Kallvalsat höghållfast stål
Ytbehandling:
Lagerhålls: Obehandlat
Mot lev.tid: Förtent (T)
Storlek: 4" x 7½"
Varianter: Höger övre/Vänster nedre och
Höger nedre/Vänster övre (HÖ/VN visas)
5174 (se bild) lagervara
5174F med försänkta hål (mot lev.tid)
Rek. skruv: TKS 5 x 1" obeh/T (TFS 5 x 1" till 5174F)
Rek. spik: 7010 1¼" eller 7013 1½" (pristillägg) obeh/T
Förpackning: 1 eller 10 st med eller utan skruv/spik
Övrigt: Används tillsammans med stubbhake
5727 eller 5772 och hörnjärn 5003.
Passande mellångångjärn: 5173

5174

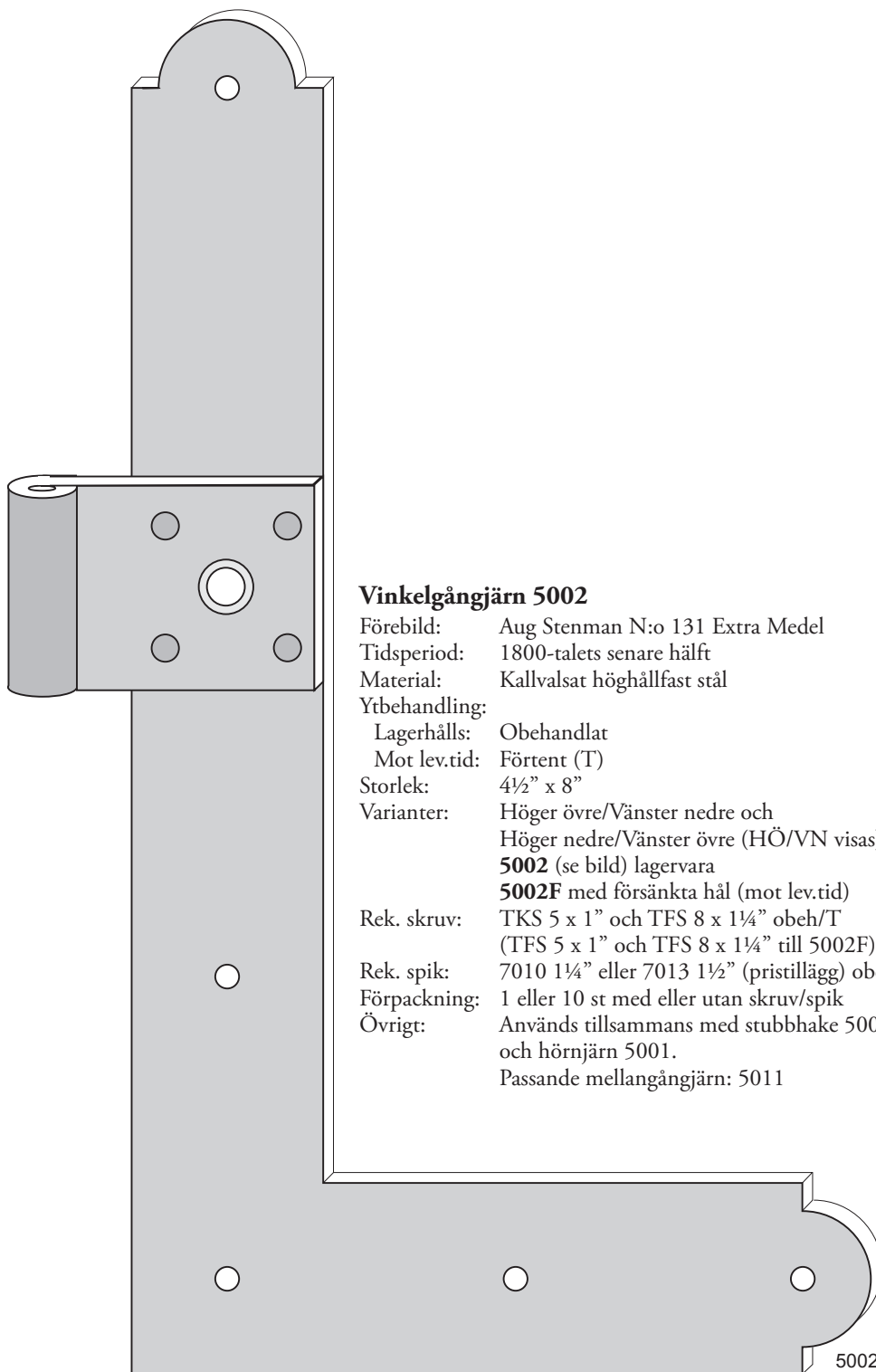

Vinkelgångjärn 5002

Förebild: Aug Stenman N:o 131 Extra Medel

Tidsperiod: 1800-talets senare hälft

Material: Kallvalsat höghållfast stål

Ytbehandling:

Lagerhålls: Obehandlat

Mot lev.tid: Förrent (T)

Storlek: 4½" x 8"

Varianter: Höger övre/Vänster nedre och
Höger nedre/Vänster övre (HÖ/VN visas)

5002 (se bild) lagervara

5002F med försänkta hål (mot lev.tid)

Rek. skruv: TKS 5 x 1" och TFS 8 x 1¼" obeh/T
(TFS 5 x 1" och TFS 8 x 1¼" till 5002F)

Rek. spik: 7010 1¼" eller 7013 1½" (pristillägg) obeh/T

Förpackning: 1 eller 10 st med eller utan skruv/spik

Övrigt: Används tillsammans med stubbhake 5005
och hörnjärn 5001.

Passande mellangångjärn: 5011

5002

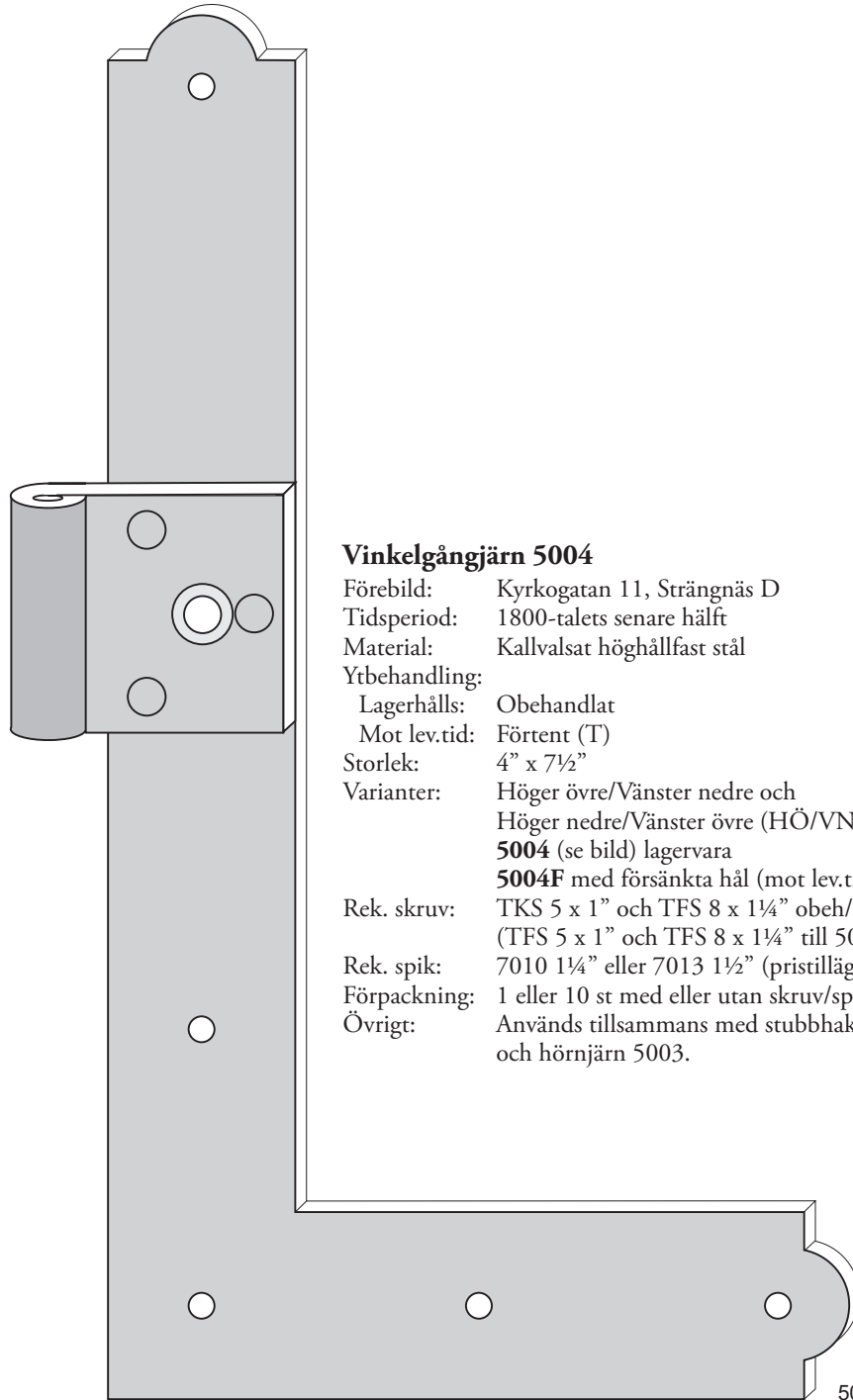

Vinkelgångjärn 5004

Förebild: Kyrkogatan 11, Strängnäs D

Tidsperiod: 1800-talets senare hälft

Material: Kallvalsat höghållfast stål

Ytbehandling:

Lagerhålls: Obehandlat

Mot lev.tid: Förtent (T)

Storlek: 4" x 7½"

Varianter: Höger övre/Vänster nedre och Höger nedre/Vänster övre (HÖ/VN visas)

5004 (se bild) lagervara

5004F med försänkta hål (mot lev.tid)

Rek. skruv: TKS 5 x 1" och TFS 8 x 1¼" obeh/T (TFS 5 x 1" och TFS 8 x 1¼" till 5004F)

Rek. spik: 7010 1¼" eller 7013 1½" (pristillägg) obeh/T

Förpackning: 1 eller 10 st med eller utan skruv/spik

Övrigt: Används tillsammans med stubbhake 5005 och hörnjärn 5003.

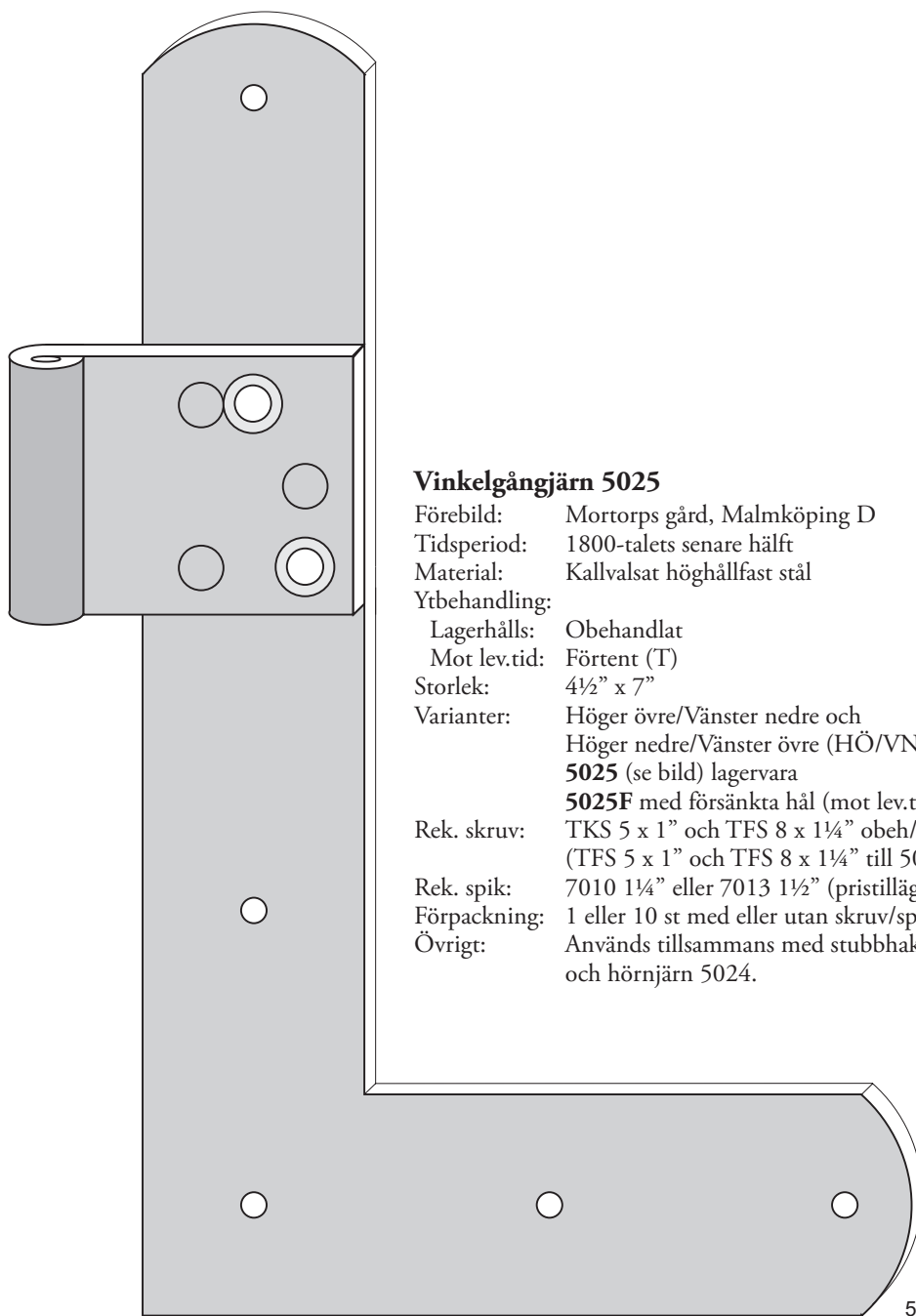

Vinkelgångjärn 5025

Förebild: Mortorps gård, Malmköping D

Tidsperiod: 1800-talets senare hälft

Material: Kallvalsat höghållfast stål

Ytbehandling:

Lagerhålls: Obehandlat

Mot lev.tid: Förtent (T)

Storlek: 4½" x 7"

Varianter: Höger övre/Vänster nedre
Höger nedre/Vänster övre (HÖ/VN visas)
5025 (se bild) lagervara

5025F med försänkta hål (mot lev.tid)

Rek. skruv: TKS 5 x 1" och TFS 8 x 1¼" obeh/T
(TFS 5 x 1" och TFS 8 x 1¼" till 5025F)

Rek. spik: 7010 1¼" eller 7013 1½" (pristillägg) obeh/T

Förpackning: 1 eller 10 st med eller utan skruv/spik

Övrigt: Används tillsammans med stubbhake 5005
och hörnjärn 5024.

5025

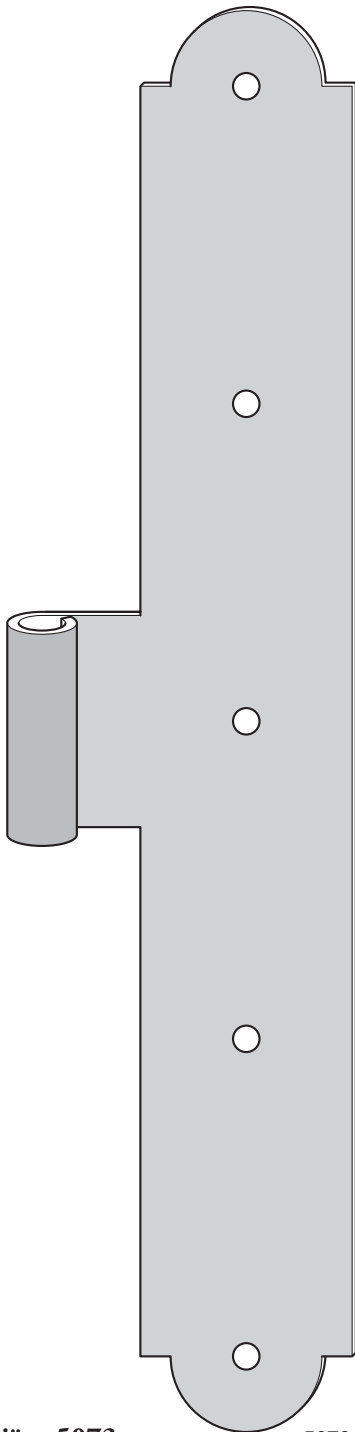
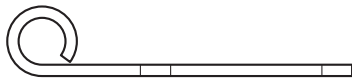

5073

Mellangångjärn 5073

Förebild: "Grevagården", Borgmästargatan 21, Karlskrona K
 Tidsperiod: 1700-talets slut och 1800-talets första hälft
 Material: Kallvalsat höghållfast stål
 Ytbehandling:
 Lagerhålls: Obehandlat
 Mot lev.tid: Förrent (T)
 Storlek: 7½" x 1 1/8"
 Varianter: **5073** (se bild) lagervara
 5073F med försänkta hål (mot lev.tid)
 Rek. skruv: TKS 5 x 1" obeh/T (TFS 5 x 1" till 5073F)
 Rek. spik: 7010 1¼" eller 7013 1½" (pristillägg) obeh/T
 Förpackning: 1 st med eller utan skruv/spik
 Övrigt: Används tillsammans med stubbhake 5727 eller 5772 samt vinkelgångjärn 5074 och hörnjärn 5001.

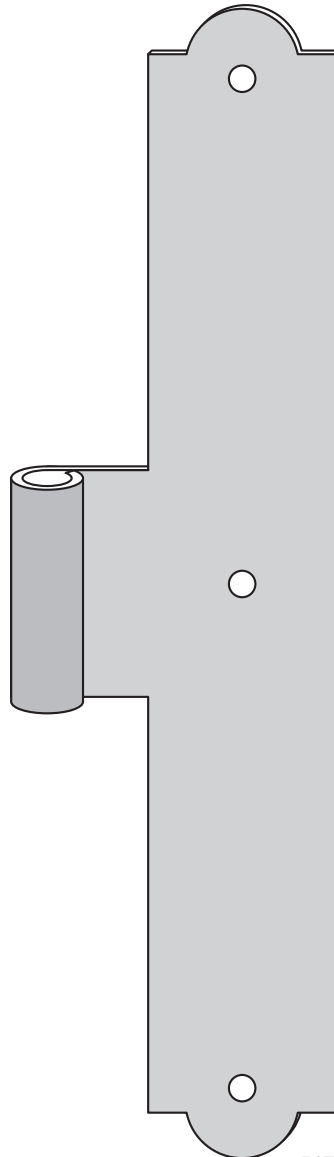

5173

Mellangångjärn 5173

Förebild: Tvings kyrka, Tving K
 Tidsperiod: 1700-talets slut och 1800-talets första hälft
 Material: Kallvalsat höghållfast stål
 Ytbehandling:
 Lagerhålls: Obehandlat
 Mot lev.tid: Förrent (T)
 Storlek: 6"
 Varianter: **5173** (se bild) lagervara
 5173F med försänkta hål (mot lev.tid)
 Rek. skruv: TKS 5 x 1" obeh/T (TFS 5 x 1" till 5173F)
 Rek. spik: 7010 1¼" eller 7013 1½" (pristillägg) obeh/T
 Förpackning: 1 st med eller utan skruv/spik
 Övrigt: Används tillsammans med stubbhake 5727 eller 5772 samt vinkelgångjärn 5174 och hörnjärn 5003.

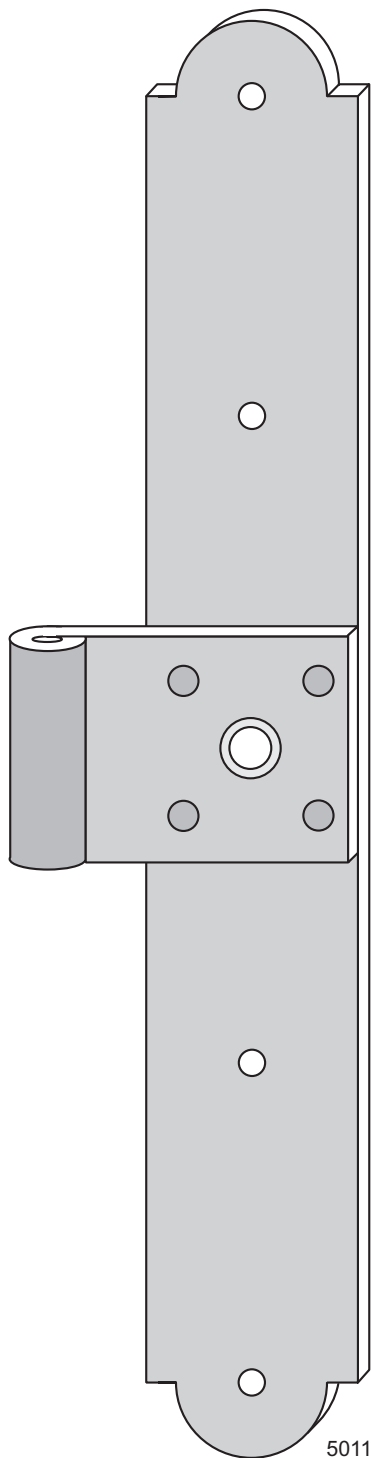

Mellangångjärn 5011

Förebild: Stallet, Täckhammars gård, Nyköping D
Tidsperiod: 1800-talets senare hälft
Material: Kallvalsat höghållfast stål
Ytbehandling:
Lagerhålls: Obehandlat
Mot lev.tid: Förtent (T)
Storlek: 8"
Varianter: **5011** (se bild) lagervara
5011F med försänkta hål (mot lev.tid)
Rek. skruv: TKS 5 x 1" och TFS 8 x 1¼" obeh/T
(TFS 5 x 1" och TFS 8 x 1¼" till 5011F)
Rek. spik: 7010 1¼" eller 7013 1½" (pristillägg) obeh/T
Förpackning: 1 eller 10 st med eller utan skruv/spik
Övrigt: Används tillsammans med stubbhake 5005,
vinkelgångjärn 5002 och hörnjärn 5001.

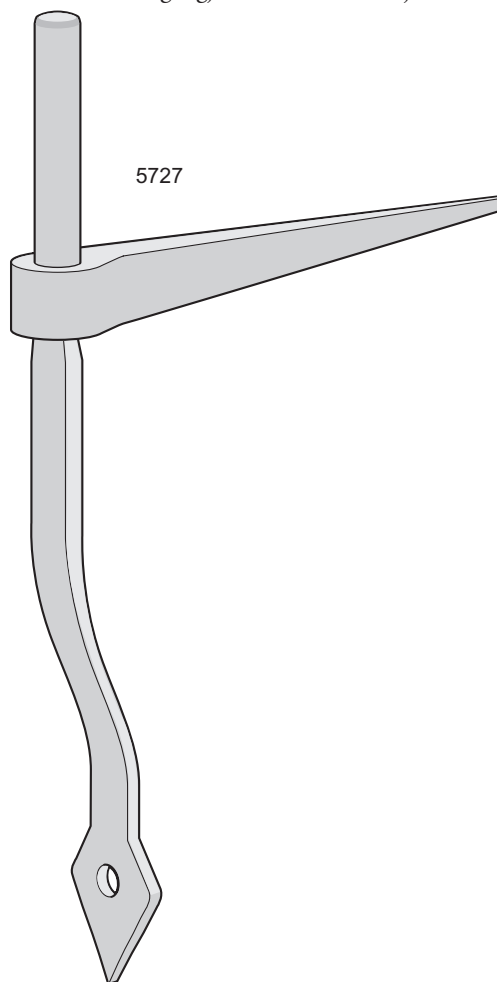

Stubbhake 5727 Handsmidd

Förebild: Mortorps gård, Malmköping D
Tidsperiod: 1700-talet och 1800-talets första hälft
Material: Stål
Ytbehandling:
Lagerhålls: Obehandlad smidesyta
Mot lev.tid: Förtent (T)
Storlek/mått: Tapp ø6 mm
Rek. spik: 7010 1" eller 7013 1½" (pristillägg) obeh/T
Förpackning: 1 eller 10 st med eller utan spik
Övrigt: Passar till vinkelgångjärn 5074, 5102 och 5174
samt mellangångjärn 5073 och 5173.

Stubbhake 5772 Handsmidd

Förebild: Kyrkogatan 11, Strängnäs D
 Tidsperiod: 1700-talet och 1800-talets första hälft
 Material: Stål
 Ytbehandling:
 Lagerhålls: Obehandlad smidesyta
 Mot lev.tid: Förtent (T)
 Rek. spik: 7010 1" eller 7013 1½" (pristillägg)
 obeh/T
 Förpackning: 1 eller 10 st med eller utan spik
 Övrigt: Passar till vinkelgångjärn 5074, 5102
 och 5174 samt mellangångjärn 5073
 och 5173.

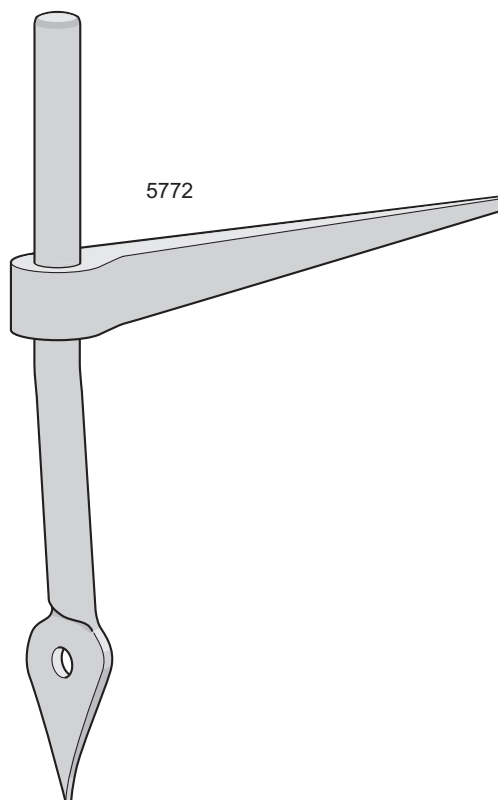

Stubbhake 5005

Förebild: Aug Stenman N:o 131
 Tidsperiod: 1800-talets senare hälft
 Material: Kallvalsat höghållfast stål
 Ytbehandling:
 Lagerhålls: Obehandlat
 Mot lev.tid: Förtent (T)
 Storlek/mått: Tapp ø6 mm
 Rek. skruv: TKS 5 x 5/8" obeh/T
 Rek. spik: 7010 1" eller 7013 1½" (pristillägg)
 obeh/T
 Förpackning: 1 eller 10 st med eller utan skruv/spik
 Övrigt: Passar till vinkelgångjärn 5002, 5004,
 och 5025 samt mellangångjärn 5011.

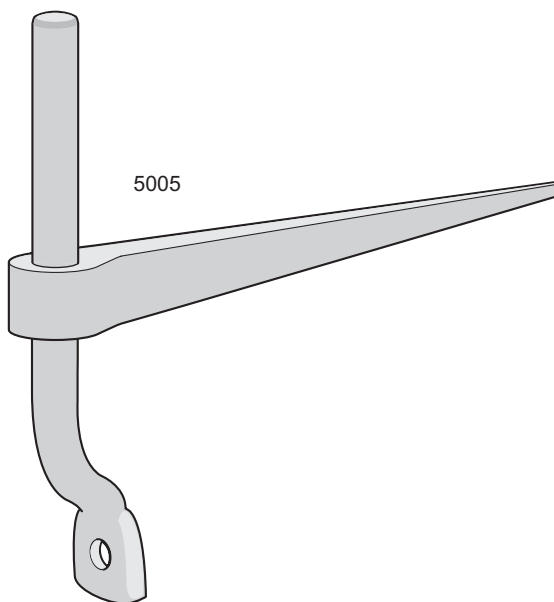

6. ÖVRIGA GÅNGJÄRN

Användning	Artikelnummer	Sid
Diverse	5059	60
Portar, Ytterdörrar	5158	59
Svängdörrar	Fjädergångjärn	60
Innanfönster	5030, 5031, 5107, 5108	95
Kopplade fönster	5321, 5325	104
Gångjärnstillbehör	5030P, 5040, 5041	100, 10

N:o 1316 och 1317 Klosettsitsgångjärn, av mässing, förnicklade, med polerad knorra.



N:o 1316.



N:o 1317.

Pris Kronor pr duss. par.

N:o	Dimension	Utan skruv	Med förn. mäss.-skruv	Skruvdim.	Vikt kg. pr duss. par
1316	1 ³ / ₄ " × 1 ¹ / ₈ "	6: —	7: 50	3/4" N:o 5	0,54
1317	1 ³ / ₄ " × 1 ¹ / ₈ "	9: —	11: 20	3/4" » 5	0,97

Packas i kartonger om 1 duss. par.

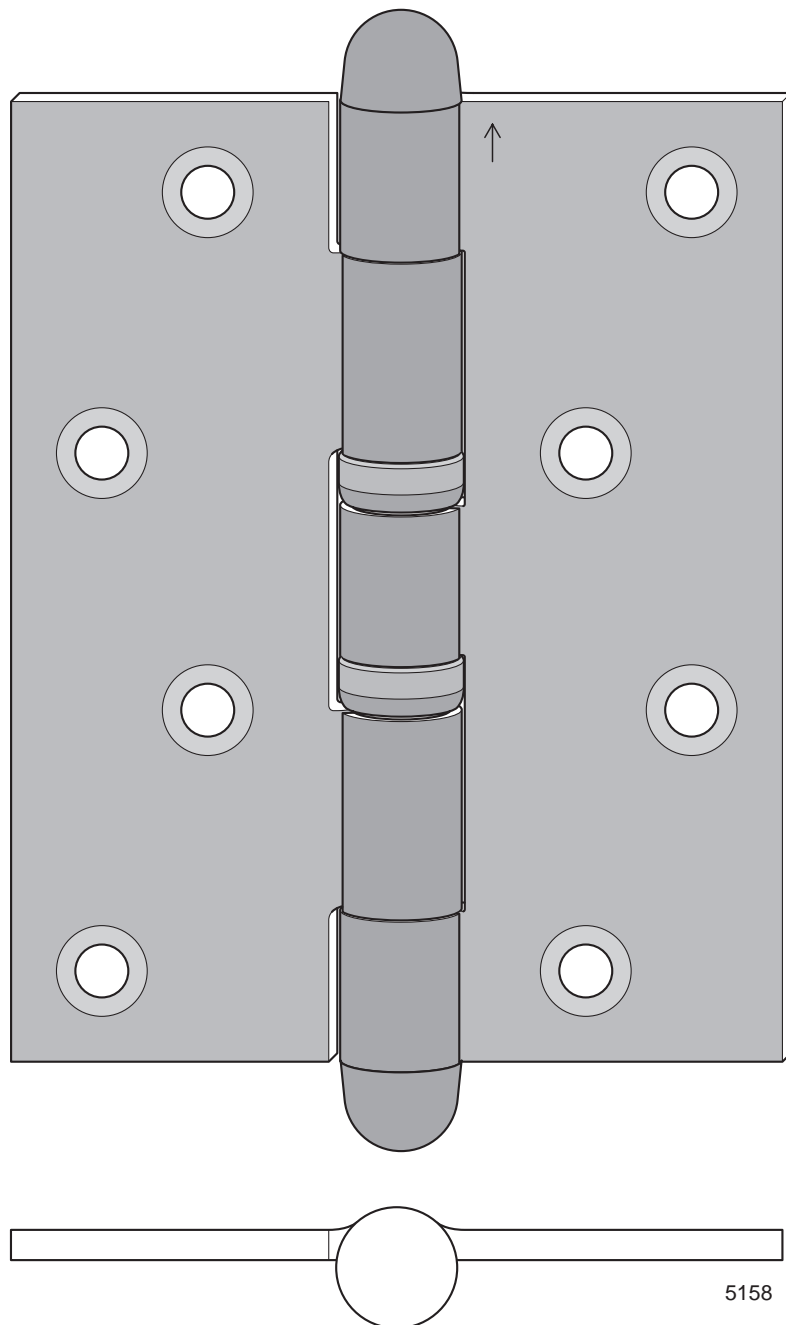

5158

Kantgångjärn 5158

- Förebild: Aug Stenman N:o K 541 och K 554
 Tidsperiod: 1930 - 1970
 Material: Varmvalsat höghållfast stål
 Ytbehandling:
 Lagerhålls: Förnicklat efter polering och elförzinkat
 Storlek/mått: 5" x 4" (127 x 102)
 Rek. skruv: TFS 12 x 1¼"
 Förpackning: 1 eller 10 st med eller utan skruv
 Övrigt: Samma gångjärn används för både höger- och vänsterhängd dörr.
 Vid montering skall pilen riktas uppåt, Notera att kullagren är lösa.
 Tappa dem ej!
 Lösa kullager se 5040.

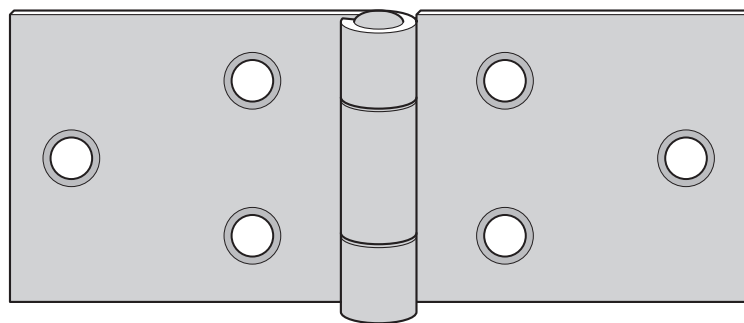

5059



Ledgångjärn 5059

- Förebild: Aug Stenman N:o 14 4"
 Tidsperiod: 1870 - 2010
 Material: Kallvalsat höghållfast stål. Mässingpinne
 Ytbehandling:
 Lagerhålls: Obehandlat
 Storlek: 1½" x 4"
 Rek. skruv: TFS 8 x ¾"
 Förpackning: 1 eller 10 st med eller utan skruv
 Övrigt: Används t ex utanpåliggande på pärlspontinredning.



Aug. Stenman N:r 280



Jernbolaget, Eskilstuna 1938



Aug. Stenman Katalog 1942

Fjädergångjärn

Fjädergångjärn har använts till pendeldörrar (svängdörrar) och andra självstängande dörrar sedan slutet av 1800-talet. För att dessa dörrar ska ha en fortsatt god funktion kan gångjärnens fjädrar behöva bytas. Eskilstuna Kulturbeslag lagerför fjädrar till de flesta typer av svensktillverkade fjädergångjärn och kan därför åta sig reparation av dessa inklusive fjäderbyte.

7. HÖRNJÄRN FÖR FÖNSTER

Hörnjärn	1700-tal	Sid	Tidigt 1800-tal	Sid	Sent 1800-tal	Sid	1900-tal	Sid
Plana utanpåliggande	5101	62	5001, 5003	63	5001, 5003, 5024	63, 64		
Plana infällda					5019, 5029, 5039	64, 65	5019, 5029, 5039	64, 65
Korrugerade							5063, 5152, 5153, 5157, 5159	66, 67, 68
Gjutna					5109	68	5109	68

Se även: Utanpåliggande vinkelgångjärn för fönster, kapitel 5 sid. 48

N:o 153 och 155. Korrugerade Patenthörnjern.



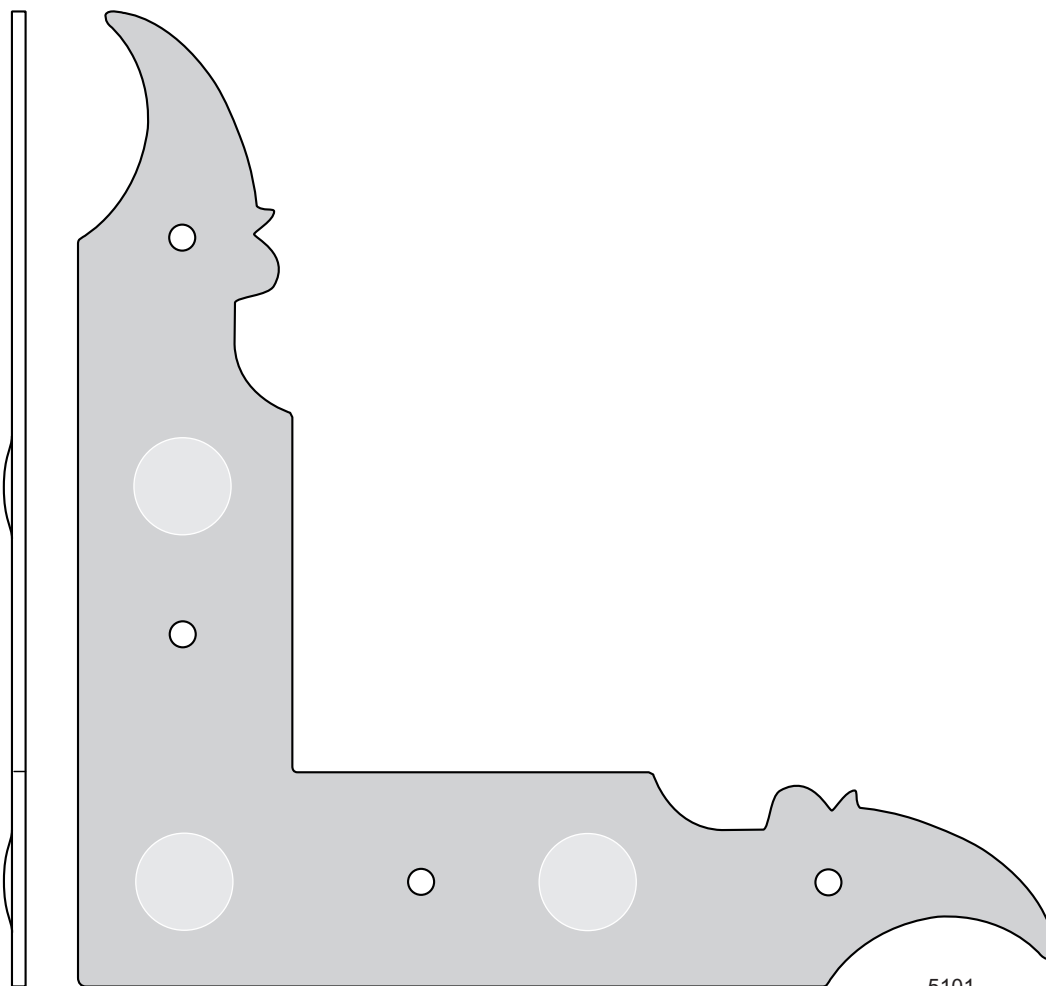

Hörnjärn 5101

Förebild: St Nyckelvikens gård, Nacka B

Tidsperiod: 1700-talet

Material: Kallvalsat höghållfast stål

Ytbehandling:

Lagerhålls: Obehandlad

Mot lev.tid: Förrent (T)

Storlek: 5" x 1 1/8"

Rek. skruv: TKS 5 x 1" obeh/T

Rek. spik: 7010 1/4" eller 7013 1/2" (pristillägg) obeh/T

Förpackning: 1 eller 20 st med eller utan skruv/spik

Övrigt: Används tillsammans med vinkelgångjärn 5102.

Detta är en maskintillverkad ekonomivariant av ett handsmitt hörnjärn och skall ej användas där höga antikvariska krav ställs. Handsmidda hörnjärn offereras.

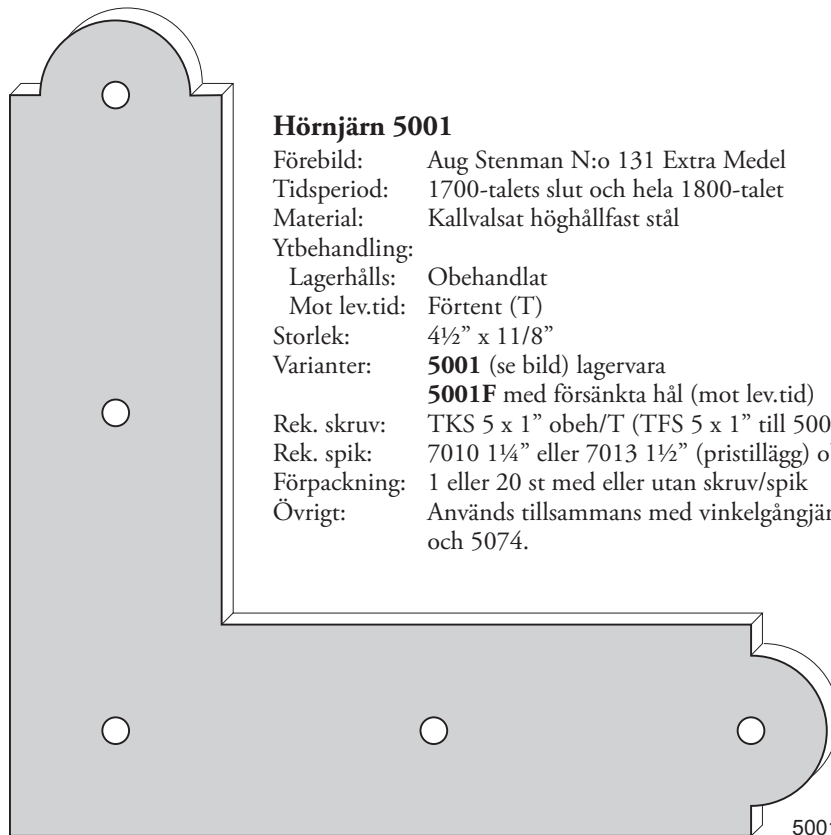

5001

Hörnjärn 5001

Förebild: Aug Stenman N:o 131 Extra Medel
 Tidsperiod: 1700-talets slut och hela 1800-talet
 Material: Kallvalsat höghållfast stål
 Ytbehandling:
 Lagerhålls: Obehandlat
 Mot lev.tid: Förtent (T)
 Storlek: 4½" x 11/8"
 Varianter: **5001** (se bild) lagervara
5001F med försänkta hål (mot lev.tid)
 Rek. skruv: TKS 5 x 1" obeh/T (TFS 5 x 1" till 5001F)
 Rek. spik: 7010 1¼" eller 7013 1½" (pristillägg) obeh/T
 Förpackning: 1 eller 20 st med eller utan skruv/spik
 Övrigt: Används tillsammans med vinkelgångjärn 5002 och 5074.

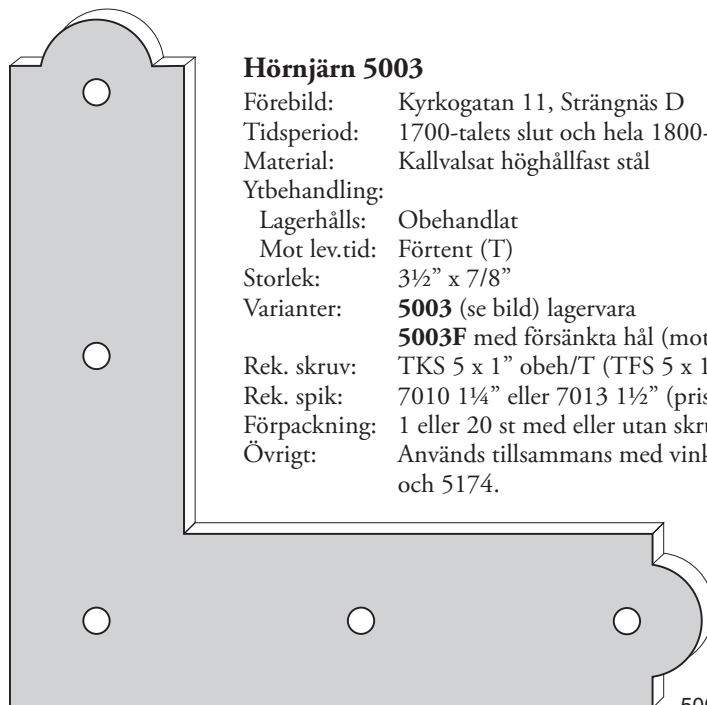

5003

Hörnjärn 5003

Förebild: Kyrkogatan 11, Strängnäs D
 Tidsperiod: 1700-talets slut och hela 1800-talet
 Material: Kallvalsat höghållfast stål
 Ytbehandling:
 Lagerhålls: Obehandlat
 Mot lev.tid: Förtent (T)
 Storlek: 3½" x 7/8"
 Varianter: **5003** (se bild) lagervara
5003F med försänkta hål (mot lev.tid)
 Rek. skruv: TKS 5 x 1" obeh/T (TFS 5 x 1" till 5003F)
 Rek. spik: 7010 1¼" eller 7013 1½" (pristillägg) obeh/T
 Förpackning: 1 eller 20 st med eller utan skruv/spik
 Övrigt: Används tillsammans med vinkelgångjärn 5004 och 5174.

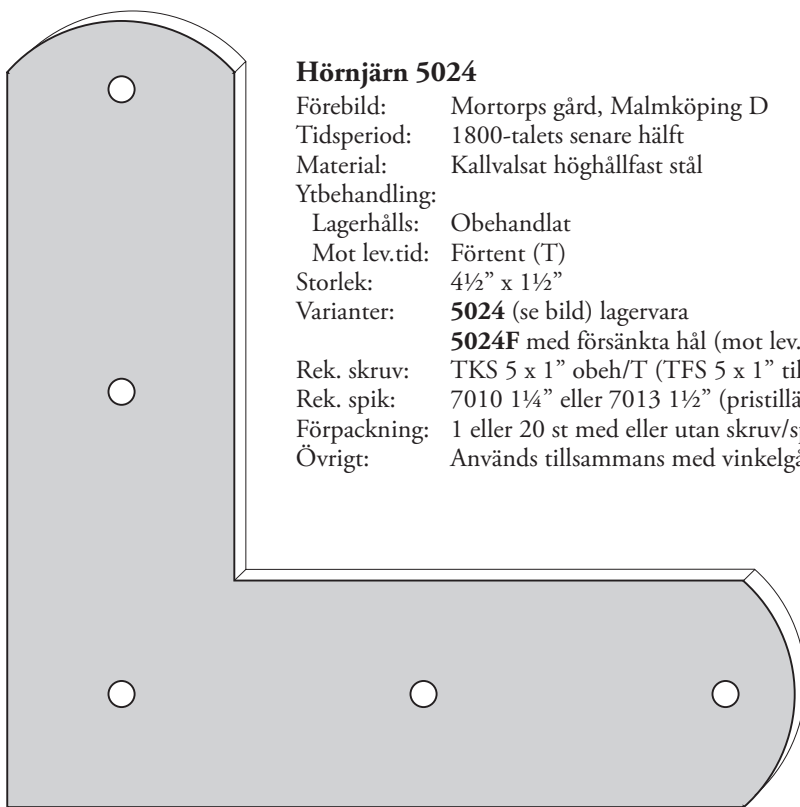

5024

Hörnjärn 5024

Förebild: Mortorps gård, Malmköping D

Tidsperiod: 1800-talets senare hälft

Material: Kallvalsat höghållfast stål

Ytbehandling:

Lagerhålls: Obehandlat

Mot lev.tid: Förtent (T)

Storlek: 4½" x 1½"

Varianter: **5024** (se bild) lagervara

5024F med försänkta hål (mot lev.tid)

Rek. skruv: TKS 5 x 1" obeh/T (TFS 5 x 1" till 5024F)

Rek. spik: 7010 1¼" eller 7013 1½" (pristillägg) obeh/T

Förpackning: 1 eller 20 st med eller utan skruv/spik

Övrigt: Används tillsammans med vinkelgångjärn 5025.



5019

Hörnjärn 5019

Förebild: Aug Stenman nr 132

Tidsperiod: 1880 - 1970

Material: Kallvalsat höghållfast stål

Ytbehandling:

Lagerhålls: Obehandlat och elförzinkat

Storlek/mått: 4½" x 7/8". Tjocklek 1,5 mm

Rek. skruv: TFS 5 x 1"

Förpackning: 1, 20 eller 100 st med eller utan skruv

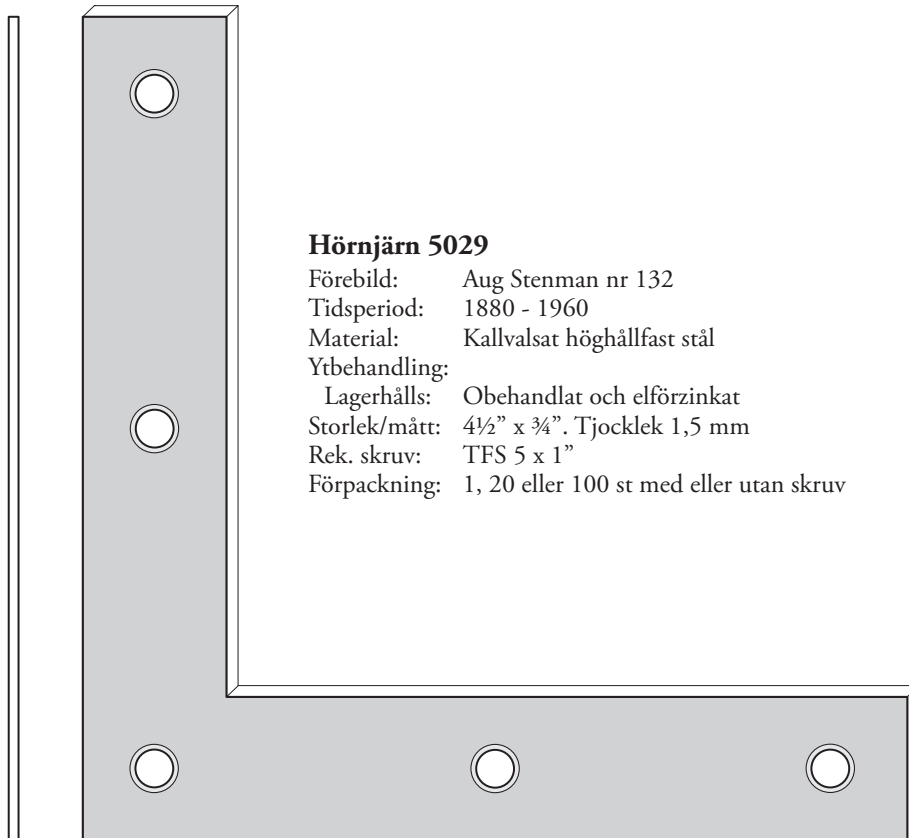

5029

Hörnjärn 5029

Förebild: Aug Stenman nr 132

Tidsperiod: 1880 - 1960

Material: Kallvalsat höghållfast stål

Ytbehandling:

Lagerhålls: Obehandlat och elförzinkat

Storlek/mått: $4\frac{1}{2}'' \times 3\frac{3}{4}''$. Tjocklek 1,5 mm

Rek. skruv: TFS 5 x 1"

Förpackning: 1, 20 eller 100 st med eller utan skruv

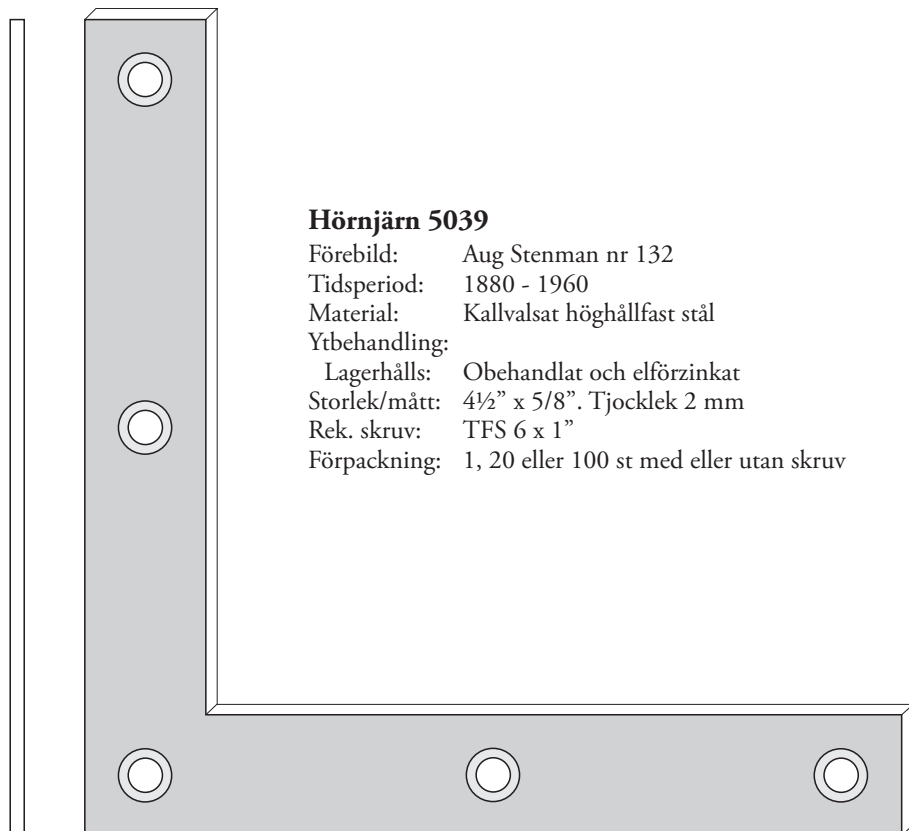

5039

Hörnjärn 5039

Förebild: Aug Stenman nr 132

Tidsperiod: 1880 - 1960

Material: Kallvalsat höghållfast stål

Ytbehandling:

Lagerhålls: Obehandlat och elförzinkat

Storlek/mått: $4\frac{1}{2}'' \times 5\frac{5}{8}''$. Tjocklek 2 mm

Rek. skruv: TFS 6 x 1"

Förpackning: 1, 20 eller 100 st med eller utan skruv

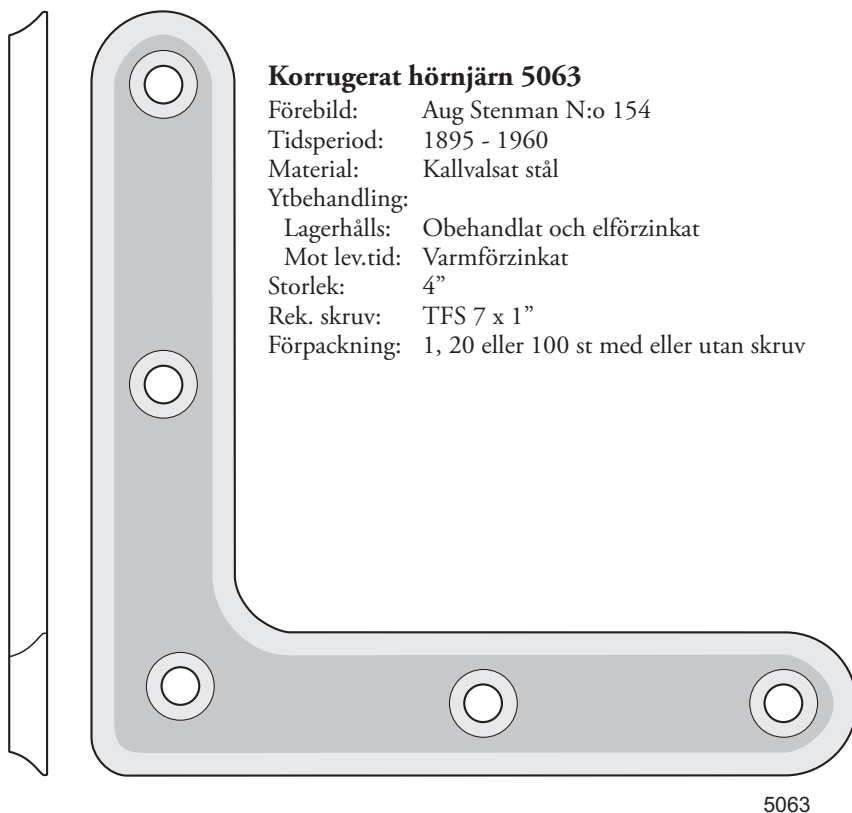

Korrugerat hörnjärn 5063

Förebild: Aug Stenman N:o 154
Tidsperiod: 1895 - 1960
Material: Kallvalsat stål
Ytbehandling:
Lagerhålls: Obehandlat och elförzinkat
Mot lev.tid: Varmförzinkat
Storlek: 4"
Rek. skruv: TFS 7 x 1"
Förpackning: 1, 20 eller 100 st med eller utan skruv

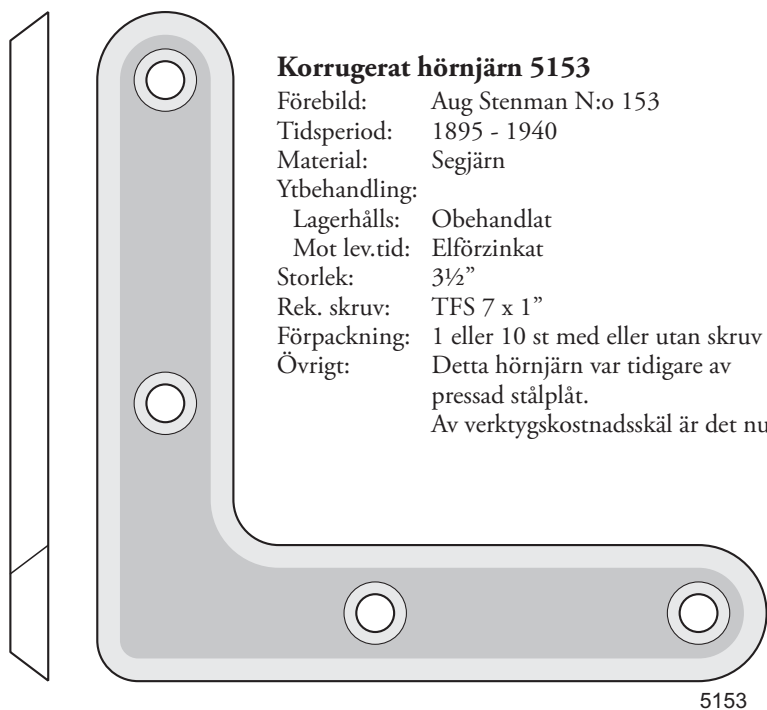

Korrugerat hörnjärn 5153

Förebild: Aug Stenman N:o 153
Tidsperiod: 1895 - 1940
Material: Segjärn
Ytbehandling:
Lagerhålls: Obehandlat
Mot lev.tid: Elförzinkat
Storlek: 3½"
Rek. skruv: TFS 7 x 1"
Förpackning: 1 eller 10 st med eller utan skruv
Övrigt: Detta hörnjärn var tidigare av
pressad stålplåt.
Av verktygskostnadsskäl är det nu gjutet.

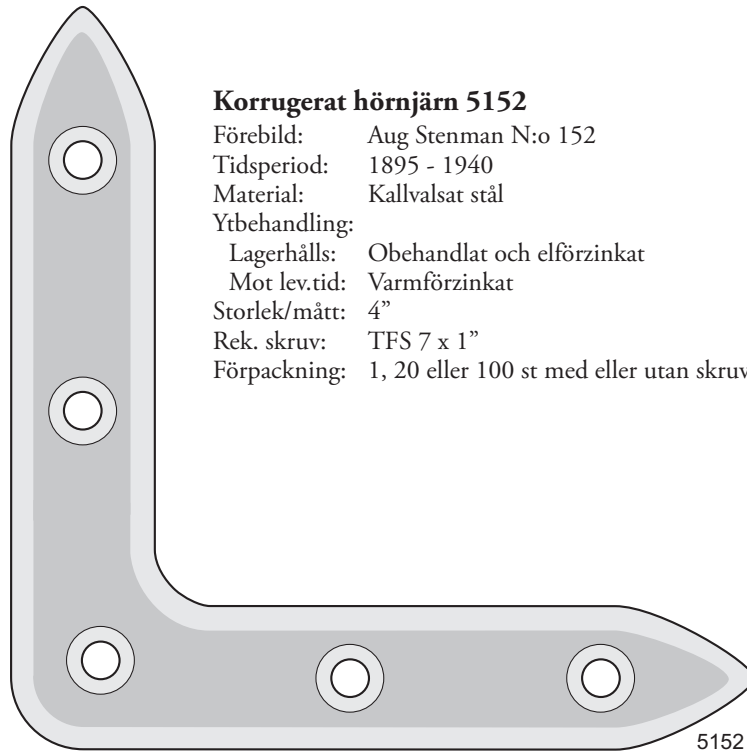

5152

Korrugerat hörnjärn 5152

Förebild: Aug Stenman N:o 152
 Tidsperiod: 1895 - 1940
 Material: Kallvalsat stål
 Ytbehandling:
 Lagerhålls: Obehandlat och elförzinkat
 Mot lev.tid: Varmförzinkat
 Storlek/mått: 4"
 Rek. skruv: TFS 7 x 1"
 Förpackning: 1, 20 eller 100 st med eller utan skruv

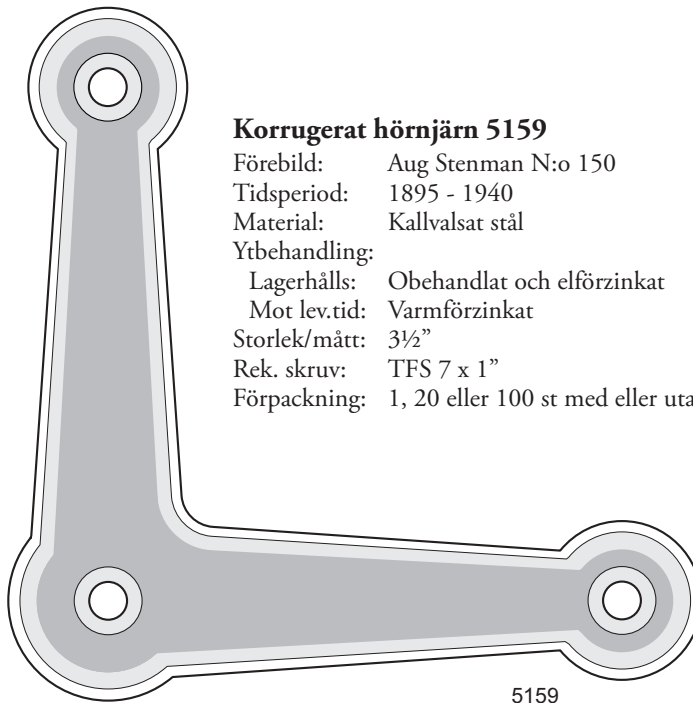

5159

Korrugerat hörnjärn 5159

Förebild: Aug Stenman N:o 150
 Tidsperiod: 1895 - 1940
 Material: Kallvalsat stål
 Ytbehandling:
 Lagerhålls: Obehandlat och elförzinkat
 Mot lev.tid: Varmförzinkat
 Storlek/mått: 3½"
 Rek. skruv: TFS 7 x 1"
 Förpackning: 1, 20 eller 100 st med eller utan skruv

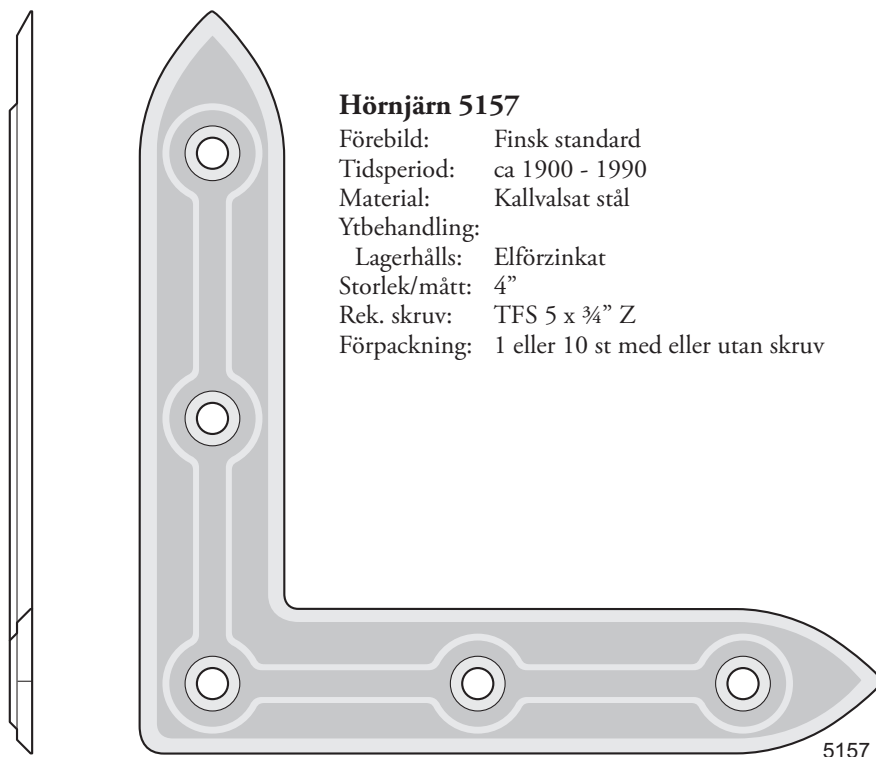

Hörnjärn 5157

Förebild: Finsk standard
Tidsperiod: ca 1900 - 1990
Material: Kallvalsat stål
Ytbehandling:
Lagerhålls: Elförzinkat
Storlek/mått: 4"
Rek. skruv: TFS 5 x 3/4" Z
Förpackning: 1 eller 10 st med eller utan skruv

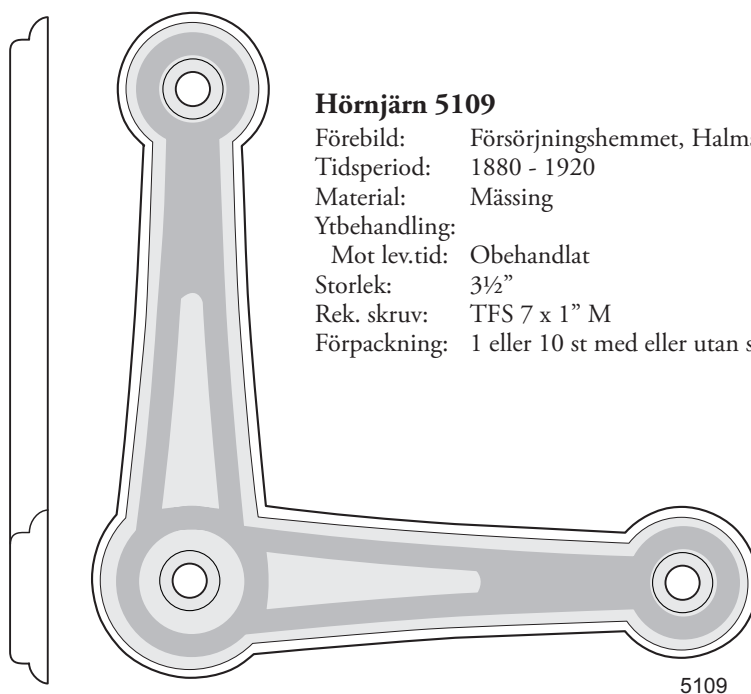

Hörnjärn 5109

Förebild: Försörjningshemmet, Halmstad N
Tidsperiod: 1880 - 1920
Material: Mässing
Ytbehandling:
Mot lev.tid: Obehandlat
Storlek: 3 1/2"
Rek. skruv: TFS 7 x 1" M
Förpackning: 1 eller 10 st med eller utan skruv

8. STÄNGNINGS- OCH UPPSTÄLLNINGSBESLAG FÖR UTÅTGÅENDE FÖNSTER

Beslag	1700-tal	Sid	Tidigt 1800-tal	Sid	Sent 1800-tal	Sid	Tidigt 1900-tal	Sid	1900-tal	Sid
Handvarpa	5734	70	5768	71	5007	72	5065, 5068, 6237	73		
Stormhaspe	5735	70	5769	71	5008	72	5066, 5067	73	5117, 5121	74
Märkla	5738	70	5729	71	5009	72	5009	72	5120	74
Hake, stjärthake	5737	70	5736	71	5006, 5012	72	5006	72		
Fönsterlås							5135	78	5135, 5177	78 75
									5179, 5098, 5099	75, 76, 77
									5377, 5378	75
Fönstervred							5140, 5142	83	5050, 5140, 5142	83
Espanolette							5617, 5618	79	5617, 5618	79
Spanjolett- handtag					4511H/V, 4539H/V	80			5652H/V	81
Vädringsbeslag									5042, 5334	74, 78
Skruvögla					5131	78	5131	78	5131	78

Gjutna handvarpor och stormhaspar.

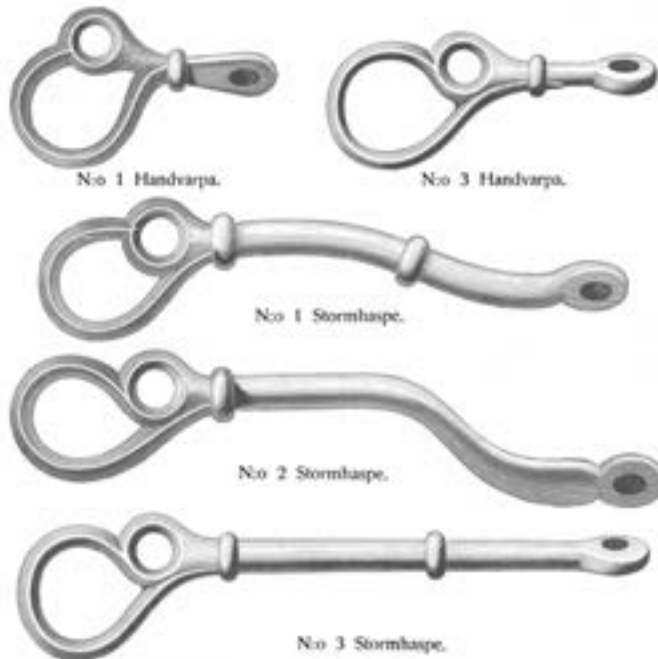

Fönsterlås

**No 137, 138
& 177**

Utförande: Blått, Färgsprått, Fönsterlås.
Om ej annat angives levereras No 137 och No 138 färgsprått,
samt No 177 blått.



Artikel	Pris pr 100 st.
No 1 Handvarpor	3: 25 Kr.
No 3 " "	4: 25 " "
No 1 Stormhaspar	6: 50 " "
No 2 " "	7: 50 " "
No 3 " "	7: 75 " "
Med fastsittande skruvögla ökas priset	3: 50 " "

Handvarpor packas i kartonger om 100 st., Stormhaspar i kartonger om 50 st.

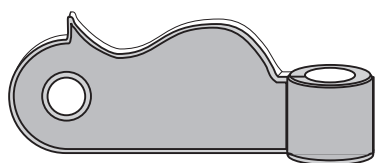

5734

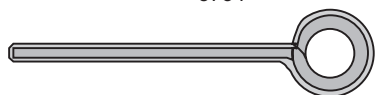

Handvarpa 5734 Handsmidd

Förebild: St Stallgården, Mariefred D
Tidsperiod: 1700-talet
Material: Stål
Ytbehandling:
Lagerhålls: Obehandlad smidesyta
Förpackning: 1 eller 10 st
Övrigt: Används tillsammans med märkla 5738 och fönsterhake 5737.

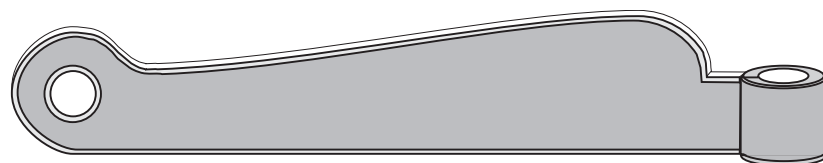

5735



Stormhaspe 5735 Handsmidd

Förebild: St Stallgården, Mariefred D
Tidsperiod: 1700-talet
Material: Stål
Ytbehandling:
Lagerhålls: Obehandlad smidesyta
Förpackning: 1 eller 10 st
Övrigt: Används tillsammans med märkla 5738 och fönsterhake 5737.

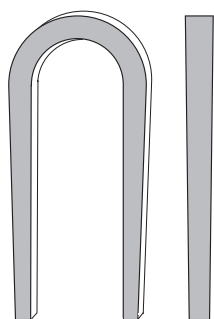

5738

Märkla 5738 Handsmidd

Förebild: St Stallgården, Mariefred D
Tidsperiod: 1700-talet
Material: Stål
Ytbehandling:
Lagerhålls: Obehandlad smidesyta
Storlek : 1½"
Förpackning: 1 eller 10 st
Övrigt: Används tillsammans med handvarpa 5734 och stormhaspe 5735.

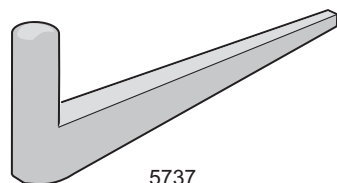

5737

Fönsterhake 5737 Handsmidd

Förebild: St Stallgården, Mariefred D
Tidsperiod: 1700-talet
Material: Stål
Ytbehandling:
Lagerhålls: Obehandlad smidesyta
Förpackning: 1 eller 10 st
Övrigt: Används tillsammans med handvarpa 5734 och stormhaspe 5735.

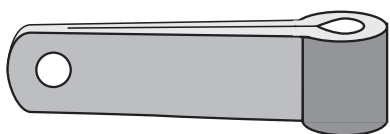

5768

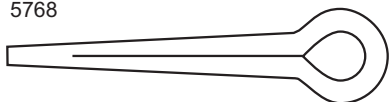

Handvarpa 5768 Handsmidd

Förebild: Nygatan 37, Eskilstuna D
 Tidsperiod: 1800-talets första hälft
 Material: Stål
 Ytbehandling:
 Lagerhålls: Obehandlad smidesyta
 Förpackning: 1 eller 10 st
 Övrigt: Används tillsammans med märkla 5729 1½” och stjärthake 5736.

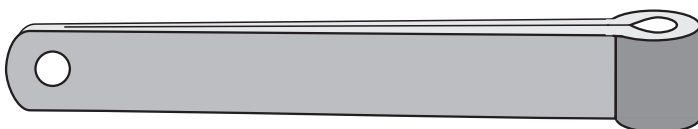

5769

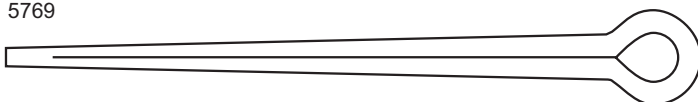

Stormhaspe 5769 Handsmidd

Förebild: Nygatan 37, Eskilstuna D
 Tidsperiod: 1800-talets första hälft
 Material: Stål
 Ytbehandling:
 Lagerhålls: Obehandlad smidesyta
 Förpackning: 1 eller 10 st
 Övrigt: Används tillsammans med märkla 5729 1½” och stjärthake 5736.

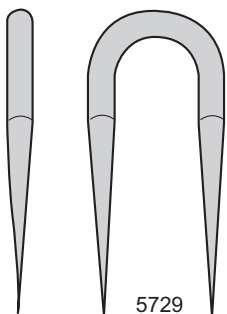

5729

Märkla 5729 Handsmidd

Förebild: Nygatan 37, Eskilstuna D
 Tidsperiod: 1800-talets första hälft
 Material: Stål
 Ytbehandling:
 Lagerhålls: Obehandlad smidesyta
 Storlek: 1½”
 Förpackning: 1 eller 10 st
 Övrigt: Används tillsammans med handvarpa 5768 och stormhaspe 5769.

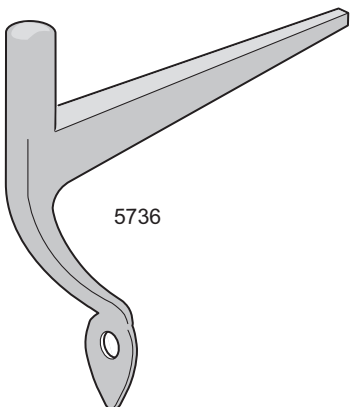

5736

Stjärthake 5736 Handsmidd

Förebild: St Stallgården, Mariefred D
 Tidsperiod: 1800-talets första hälft
 Material: Stål
 Ytbehandling:
 Lagerhålls: Obehandlad smidesyta
 Rek. spik: 7010 1”
 Förpackning: 1 eller 10 st med eller utan spik
 Övrigt: Används tillsammans med handvarpa 5768 och stormhaspe 5769.

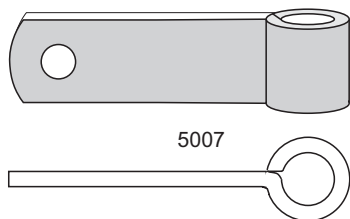

5007

Handvarpa 5007

Förebild: Aug Stenman N:o 131
 Tidsperiod: 1800-talets senare hälft
 Material: Kallvalsat stål
 Ytbehandling:
 Lagerhålls: Obehandlad
 Mot lev.tid: Elförzinkad
 Varianter: **5007** (se bild) lagervara
5007Ö med monterad skruvögla (ej lagervara)
 Förpackning: 1, 20 eller 100 st
 Övrigt: Används tillsammans med märkla 5009 och stjärthake 5006 eller fönsterhake 5012.

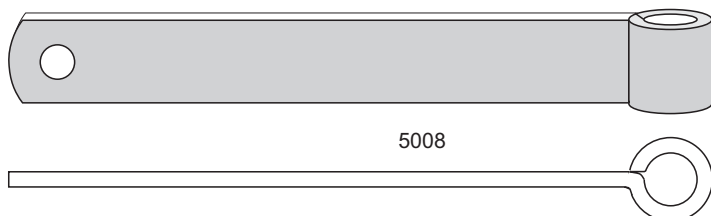

5008

Stormhaspe 5008

Förebild: Aug Stenman N:o 131
 Tidsperiod: 1800-talets senare hälft
 Material: Kallvalsat stål
 Ytbehandling:
 Lagerhålls: Obehandlad
 Mot lev.tid: Elförzinkad
 Varianter: **5008** (se bild) lagervara
5008Ö med monterad skruvögla (ej lagervara)
 Förpackning: 1, 20 eller 100 st
 Övrigt: Används tillsammans med märkla 5009 och stjärthake 5006 eller fönsterhake 5012.

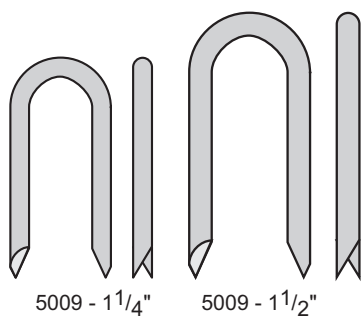

5009 - 1 1/4"

5009 - 1 1/2"

Märkla 5009

Förebild: Aug Stenman N:o 361
 Tidsperiod: 1800-talet senare hälft till ca 1950
 Material: Kalldraget stål
 Ytbehandling:
 Lagerhålls: Obehandlad
 Mot lev.tid: Elförzinkad
 Storlek: 1 1/4" och 1 1/2"
 Förpackning: 1, 20 eller 100 st
 Övrigt: Avsedd för 5007, 5008, 5042, 5065, 5066, 5067, 5068 och 6237.

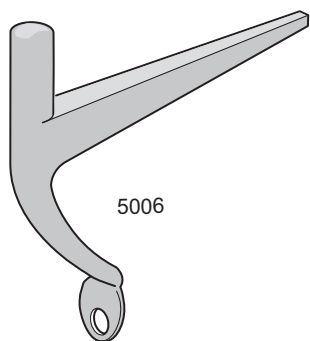

5006

Stjärthake 5006

Förebild: Aug Stenman N:o 131
 Tidsperiod: 1850 - 1950
 Material: Kallvalsat stål
 Ytbehandling:
 Lagerhålls: Obehandlat och elförzinkat
 Mot lev.tid: Förnicklat
 Rek. skruv: TKS 5 x 5/8"
 Rek. spik: 7010 1"
 Förpackning: 1, 20 eller 100 st med eller utan skruv/spik
 Övrigt: Passar 5007, 5008, 5042, 5065, 5066, 5067, 5068 och 6237.

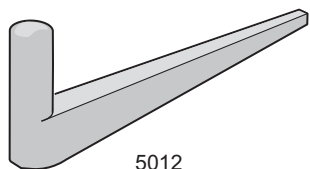

5012

Fönsterhake 5012

Förebild: Jernbolaget Nr 180
 Tidsperiod: 1800-talets senare hälft
 Material: Kallvalsat stål
 Ytbehandling:
 Lagerhålls: Obehandlat
 Mot lev.tid: Elförzinkat
 Förpackning: 1, 20 eller 100 st
 Övrigt: Passar 5007, 5008

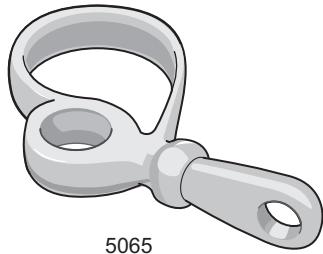

5065

Handvarpa 5065

Förebild: Aug Stenman N:o 1

Tidsperiod: 1890 - 1930

Material: Segjärn

Ytbehandling:

Lagerhålls: Obehandlat

Mot lev.tid: Elförzinkat, förnicklat

Varianter: **5065** (se bild)

5065Ö med monterad skruvögla

Förpackning: 1, 10 eller 100 st

Övrigt: Används tillsammans med märkla 5009 och stjärthake 5006.

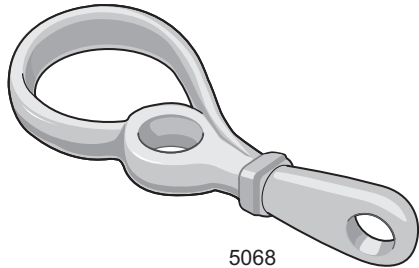

5068

Handvarpa 5068

Förebild: Aug Stenman N:o 3

Tidsperiod: 1890 - 1930

Material: Segjärn

Ytbehandling:

Lagerhålls: Obehandlat

Varianter: **5068** (se bild)

5068Ö med monterad skruvögla

Förpackning: 1, 10 eller 100 st

Övrigt: Används tillsammans med märkla 5009 och stjärthake 5006.

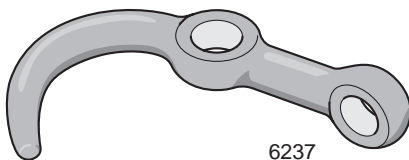

6237

Handvarpa 6237

Förebild: Aug Stenman N:o 133

Tidsperiod: 1890 - 1930

Material: Segjärn

Ytbehandling:

Lagerhålls: Obehandlat

Mot lev.tid: Elförzinkat

Förpackning: 1, 10 eller 100 st

Övrigt: Används tillsammans med märkla 5009 och stjärthake 5006.

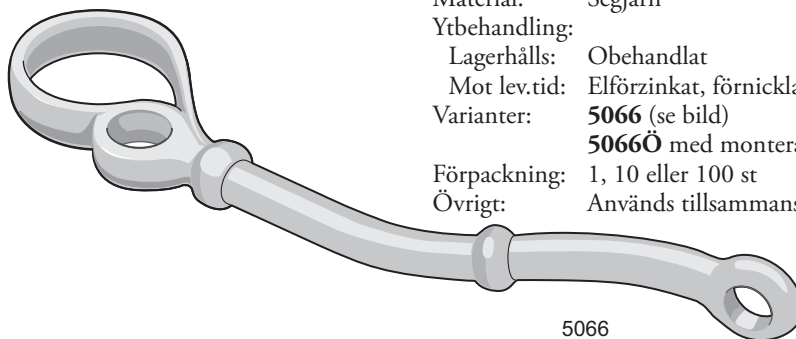

5066

Stormhaspe 5066

Förebild: Aug Stenman N:o 1

Tidsperiod: 1890 - 1930

Material: Segjärn

Ytbehandling:

Lagerhålls: Obehandlat

Mot lev.tid: Elförzinkat, förnicklat

Varianter: **5066** (se bild)

5066Ö med monterad skruvögla

Förpackning: 1, 10 eller 100 st

Övrigt: Används tillsammans med märkla 5009 och stjärthake 5006.

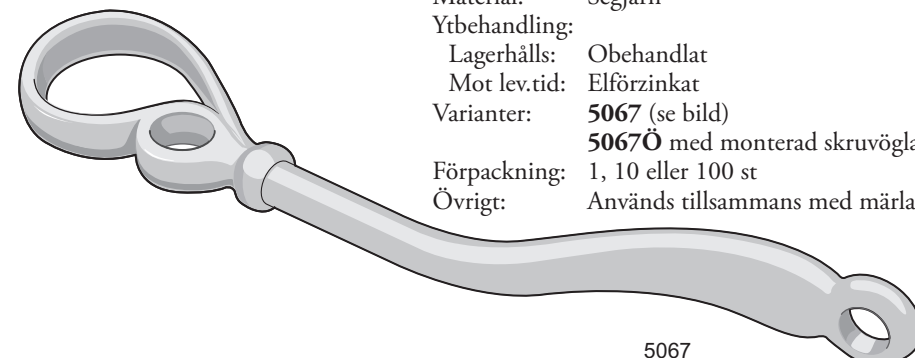

5067

Stormhaspe 5067

Förebild: Aug Stenman N:o 2

Tidsperiod: 1890 - 1930

Material: Segjärn

Ytbehandling:

Lagerhålls: Obehandlat

Mot lev.tid: Elförzinkat

Varianter: **5067** (se bild)

5067Ö med monterad skruvögla

Förpackning: 1, 10 eller 100 st

Övrigt: Används tillsammans med märkla 5009 och stjärthake 5006.

Naturlig storlek

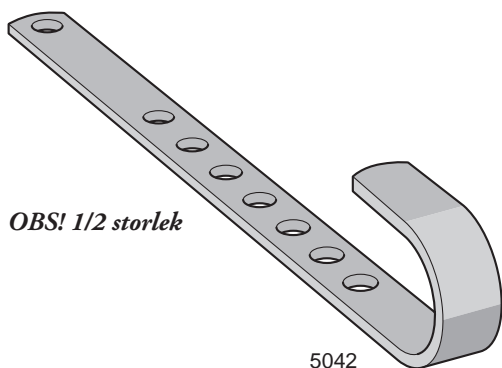

OBS! 1/2 storlek

5042

Vadringskrok 5042

Förebild: Biby gård, Gillberga s:n D
Tidsperiod: 1800-talet
Material: Kallvalsat höghållfast stål
Ytbehandling:
Lagerhålls: Obehandlad
Mot lev.tid: Elförzinkad
Varianter: **5042** (se bild) lagervara
5042Ö med monterad skruvögla (ej lagervara)
Förpackning: 1 eller 10 st
Övrigt: Används tillsammans med märla 5009 och stjärthake 5006.
Monteras på bågens öppningssida med stjärthaken på mittposten.

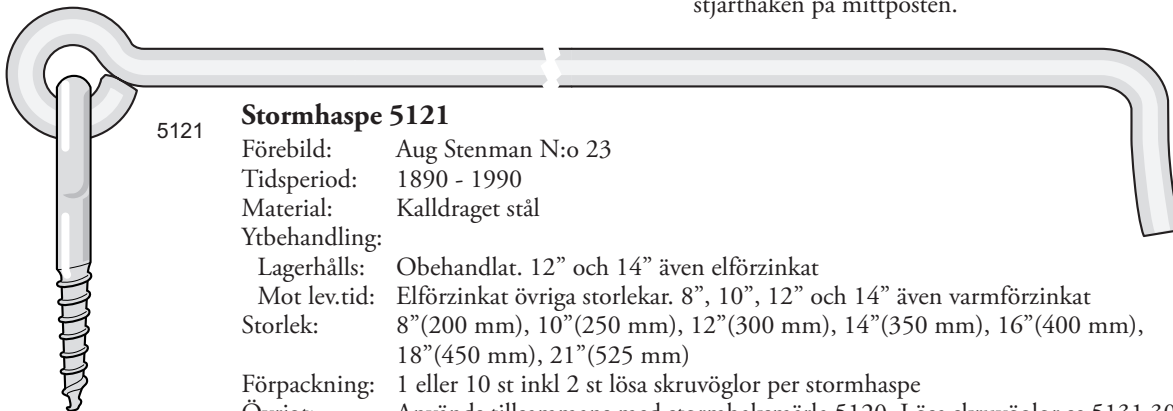

5121

Stormhaspe 5121

Förebild: Aug Stenman N:o 23
Tidsperiod: 1890 - 1990
Material: Kalldraget stål
Ytbehandling:
Lagerhålls: Obehandlat. 12" och 14" även elförzinkat
Mot lev.tid: Elförzinkat övriga storlekar. 8", 10", 12" och 14" även varmförzinkat
Storlek: 8"(200 mm), 10"(250 mm), 12"(300 mm), 14"(350 mm), 16"(400 mm), 18"(450 mm), 21"(525 mm)
Förpackning: 1 eller 10 st inkl 2 st lösa skruvögglor per stormhaspe
Övrigt: Används tillsammans med stormhaksmärla 5120. Lösa skruvögglor se 5131 30x8.

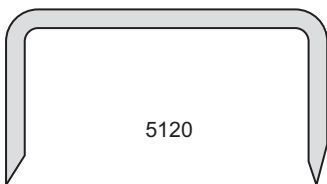

5120

Stormhaksmärla 5120

Förebild: Aug Stenman N:o 23
Tidsperiod: 1890 - 2000
Material: Kalldraget stål
Ytbehandling:
Lagerhålls: Obehandlat, elförzinkat och varmförzinkat
Förpackning: 1 eller 10 st
Övrigt: Används tillsammans med stormhaspe 5121. På 2-luftsfnöster används en stormhaksmärla gemensamt till två stormhaspar.

Stormhaspe 5117

Förebild: Hillerstorps Metallverk Trygg Nr 19
Tidsperiod: 1930 - 1980
Material: Kalldraget stål
Ytbehandling:
Lagerhålls: Elförzinkad
Storlek: 12"(300 mm), 14"(350 mm), 16"(400 mm)
Rek. skruv: TKS 9 x 1" Z
Förpackning: 1 eller 10 st med eller utan skruv
Övrigt: Stormhaspen kan inte ofrivilligt haka ur lekaren.
Monteringsanvisning finns på hemsidan.

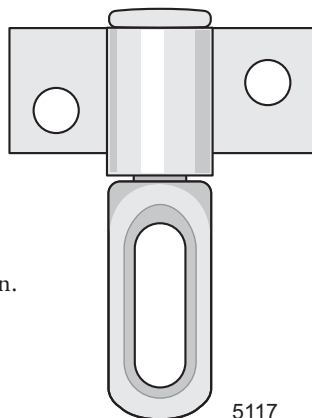

5117

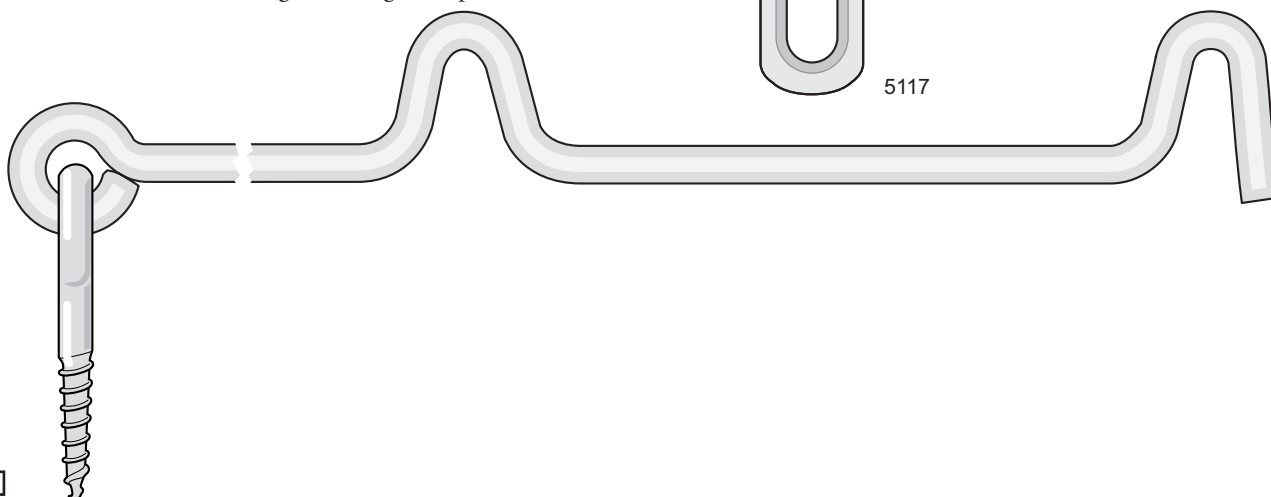

Fönsterlås 5177

Förebild: Aug Stenman N:o 177
 Tidsperiod: 1910-tal till ca 1950
 Material: Segjärn
 Ytbehandling:
 Lagerhålls: Obehandlat och förnicklat
 Rek. skruv: TFS 6 x 3/4"
 Förpackning: 1, 10 eller 100 st med eller utan skruv
 Övrigt: Avsett för ej kopplade fönster.
 För kopplade fönster rekommenderas 5179.
 Hake ingår men kan även fås separat.
 5177 bör ej användas i fuktiga utrymmen
 såsom kök, badrum, tvättstugor mm, där
 istället fönsterlås 5377 rekommenderas.

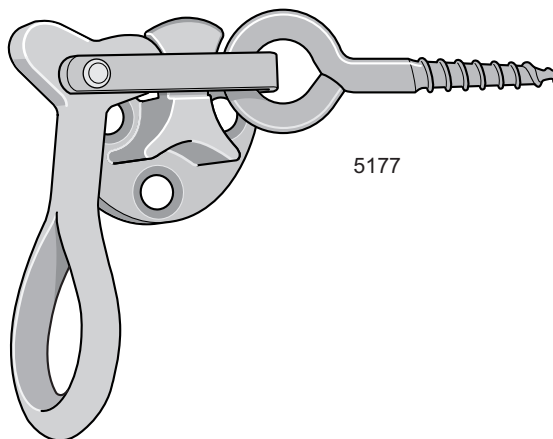

5177

Fönsterlås 5179

Förebild: Aug Stenman N:o 277
 Tidsperiod: 1930-tal till ca 1960
 Material: Segjärn
 Ytbehandling:
 Lagerhålls: Obehandlat och förnicklat
 Rek. skruv: TFS 6 x 3/4"
 Förpackning: 1, 10 eller 100 st med eller utan skruv
 Övrigt: Används i st f 5177 på kopplade fönster
 eller på fönster med mindre karmdjup
 Hake ingår men kan även fås separat,
 t ex som ersättning för trasiga hakar av
 undermåligt material till modernare fönsterlås.
 5179 bör ej användas i fuktiga utrymmen
 såsom kök, badrum, tvättstugor mm, där
 istället fönsterlås 5378 rekommenderas.

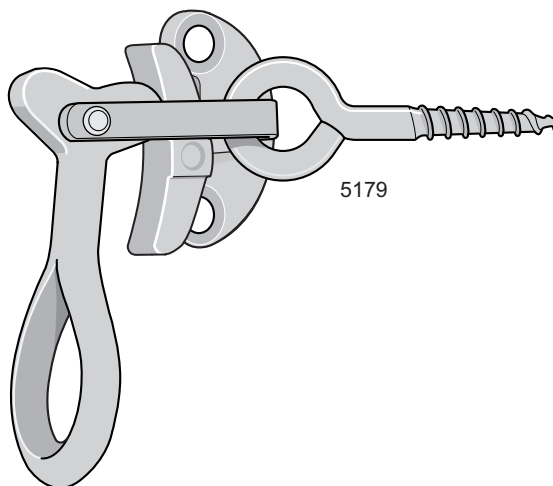

5179

Fönsterlås 5377

Förebild: Aug Stenman N:o 177
 Tidsperiod: 1930-tal till ca 1960-tal
 Material: Mässing
 Ytbehandling:
 Lagerhålls: Förnicklat
 Rek. skruv: TFS 6 x 3/4" MN
 Förpackning: 1 st, 10 st eller 100 st med eller utan skruv
 Övrigt: Avsett för ej kopplade fönster.
 Används i st f 5177 i fuktiga utrymmen
 såsom kök, badrum, tvättstugor mm.

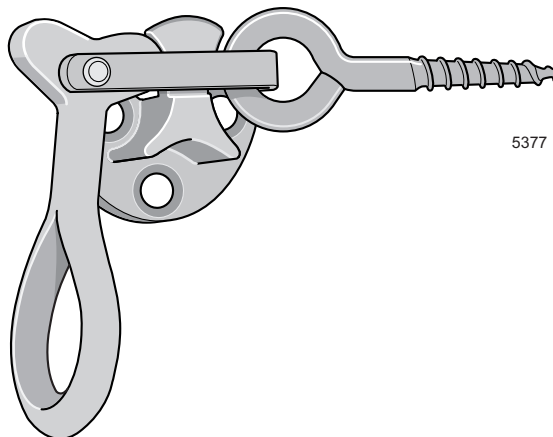

5377

Fönsterlås 5378

Förebild: Aug Stenman N:o 177
 Tidsperiod: 1930-tal till ca 1960-tal
 Material: Mässing
 Ytbehandling:
 Lagerhålls: Förnicklat
 Rek. skruv: TFS 6 x 3/4" MN
 Förpackning: 1 st, 10 st eller 100 st med eller utan skruv
 Övrigt: Avsett för kopplade fönster eller på fönster
 med mindre karmdjup
 Används i st f 5179 i fuktiga utrymmen
 såsom kök, badrum, tvättstugor mm.

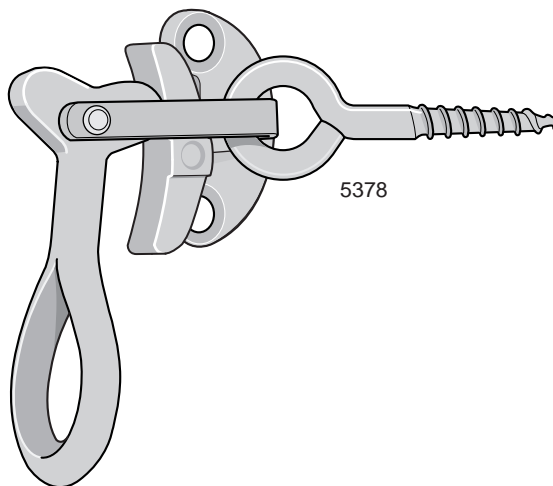

5378

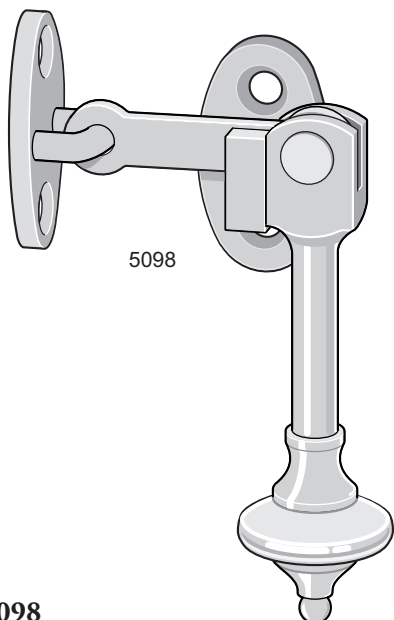

5098

Fönsterlås 5098

Förebild: Låsfabriks AB EA Næsmän & Co N:o 1332
 Tidsperiod: 1900 - 1930
 Material: Mässing
 Ytbehandling:
 Lagerhålls: Obehandlad och förnicklad
 Rek. skruv: TFS 6 x 3/4" M/MN
 Förpackning: 1 eller 10 st med eller utan skruv
 Övrigt: Hake ingår. Fönsterlås 5098 kan även erhållas med kort länk (5098K) för att passa till fönster med kopplade bågar eller mindre karmdjup. Både 5098 och 5098K kan dessutom erhållas med skruvögla (5098Ö och 5098KÖ) för att medge justering av stängningskraft och listtryck.

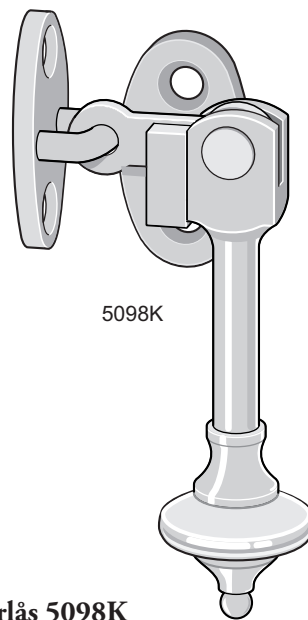

5098K

Fönsterlås 5098K

Förebild: Låsfabriks AB Nr 1332
 Tidsperiod: 1920 - 1930
 Material: Mässing
 Ytbehandling:
 Mot lev.tid: Obehandlad och förnicklad
 Rek. skruv: TFS 6 x 3/4" M/MN
 Förpackning: 1 eller 10 st med eller utan skruv
 Övrigt: Hake ingår. Denna variant av 5098 har kortare länk, för att kunna användas på kopplade bågar.

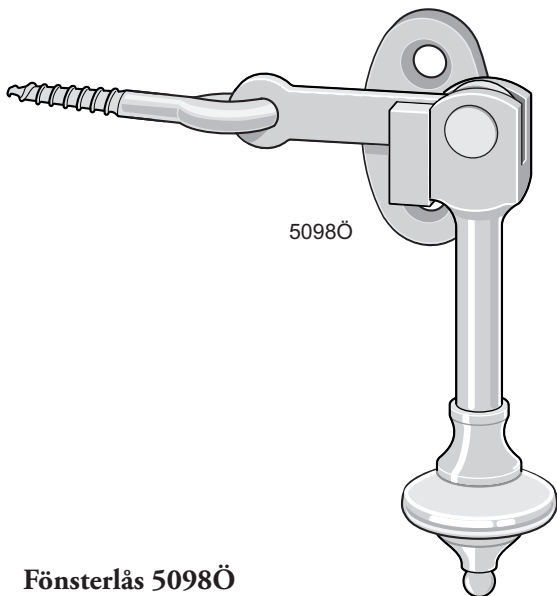

5098Ö

Fönsterlås 5098Ö

Förebild: Bårebo Metallvarufabrik N:o 10
 Tidsperiod: 1930 - 1950
 Material: Mässing
 Ytbehandling:
 Lagerhålls: Obehandlad
 Mot lev.tid: Förnicklad
 Rek. skruv: TFS 6 x 3/4" M/MN
 Förpackning: 1 eller 10 st med eller utan skruv
 Övrigt: Hake ingår. Denna variant av 5098 har skruvögla, som medger justering av stängningskraft och listtryck.

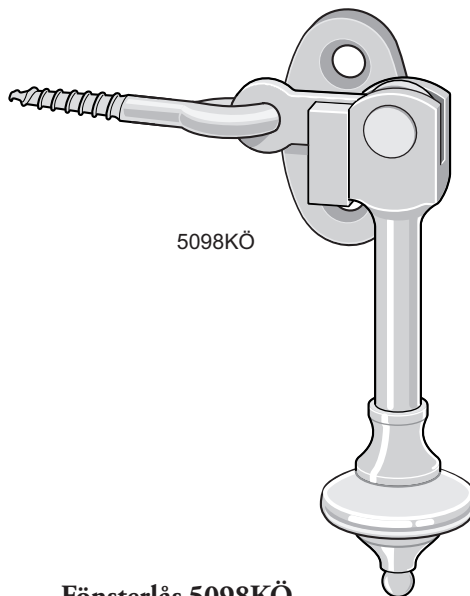

5098KÖ

Fönsterlås 5098KÖ

Förebild: Bårebo Metallvarufabrik N:o 10
 Tidsperiod: 1930 - 1950
 Material: Mässing
 Ytbehandling:
 Lagerhålls: Obehandlad
 Mot lev.tid: Förnicklad
 Rek. skruv: TFS 6 x 3/4" M/MN
 Förpackning: 1 eller 10 st med eller utan skruv
 Övrigt: Hake ingår. Denna variant av 5098 har kortare länk, för att kunna användas på kopplade bågar och skruvögla, som medger justering av stängningskraft och listtryck.

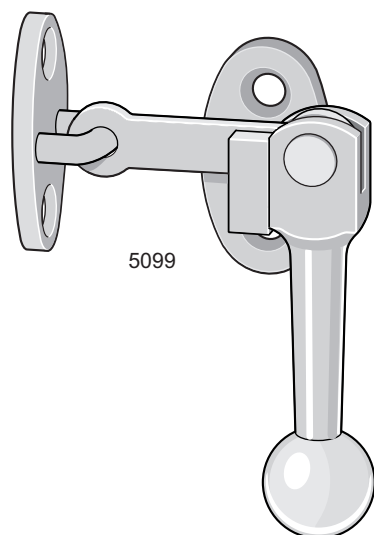

5099

Fönsterlås 5099

Förebild: Låsfabriks AB EA Näsman & Co N:o 799

Tidsperiod: 1920 - 1950

Material: Mässing

Ytbehandling:

Lagerhålls: Obehandlad och förnicklad

Rek. skruv: TFS 6 x 3/4" M/MN

Förpackning: 1 eller 10 st med eller utan skruv

Övrigt: Hake ingår. Fönsterlås 5099 kan även erhållas med kort länk (5099K) för att passa till fönster med kopplade bågar eller mindre karmdjup. Både 5099 och 5099K kan dessutom erhållas med skruvögla (5099Ö och 5099KÖ) för att medge justering av stängningskraft och listtryck.

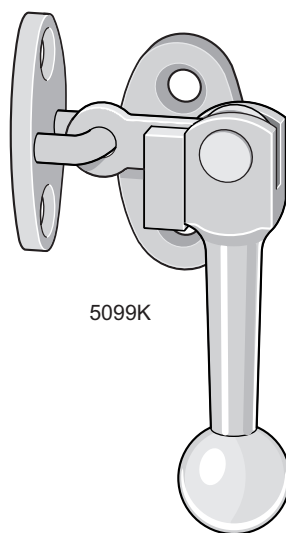

5099K

Fönsterlås 5099K

Förebild: Låsfabriks AB EA Näsman & Co N:o 799

Tidsperiod: 1920 - 1950

Material: Mässing

Ytbehandling:

Mot lev.tid: Obehandlad och förnicklad

Rek. skruv: TFS 6 x 3/4" M/MN

Förpackning: 1 eller 10 st med eller utan skruv

Övrigt: Hake ingår. Denna variant av 5099 har kortare länk, för att kunna användas på kopplade bågar.

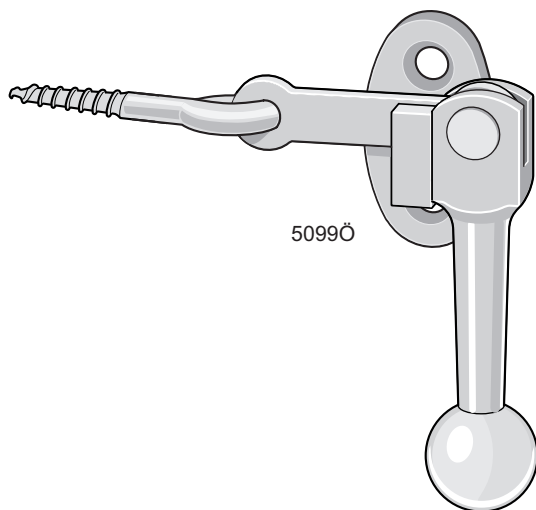

5099Ö

Fönsterlås 5099Ö

Förebild: Låsfabriks AB Nr 799

Tidsperiod: 1930 - 1950

Material: Mässing

Ytbehandling:

Lagerhålls: Obehandlad

Mot lev.tid: Förnicklad

Rek. skruv: TFS 6 x 3/4" M/MN

Förpackning: 1 eller 10 st med eller utan skruv

Övrigt: Hake ingår. Denna variant av 5099 har skruvögla, som medger justering av stängningskraft och listtryck.

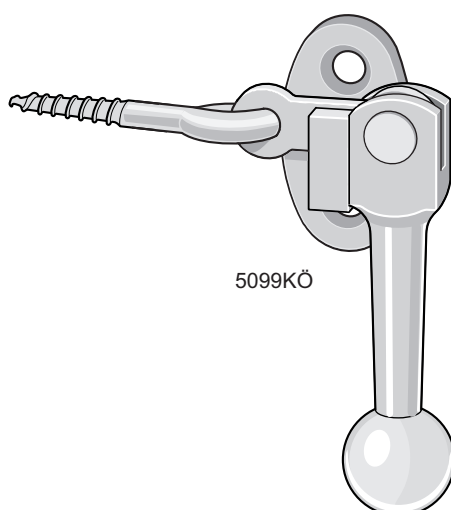

5099KÖ

Fönsterlås 5099KÖ

Förebild: Låsfabriks AB Nr 799

Tidsperiod: 1930 - 1960

Material: Mässing

Ytbehandling:

Lagerhålls: Obehandlad och förnicklad

Rek. skruv: TFS 6 x 3/4" M/MN

Förpackning: 1 eller 10 st med eller utan skruv

Övrigt: Hake ingår. Denna variant av 5099 har kortare länk, för att kunna användas på kopplade bågar och skruvögla, som medger justering av stängningskraft och listtryck.

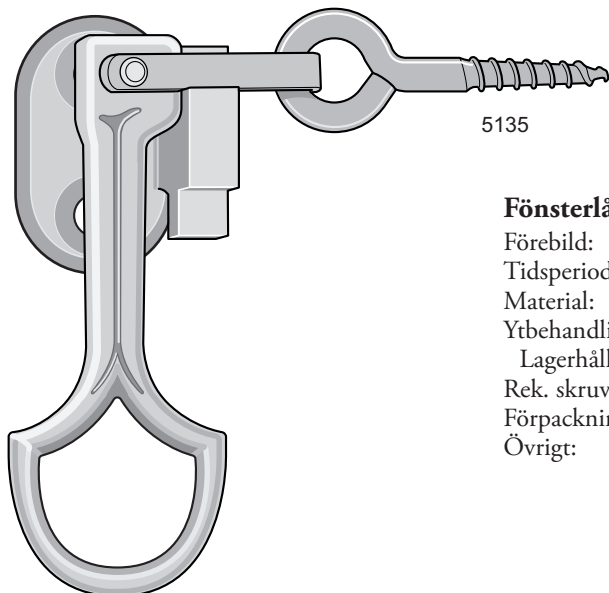

Fönsterlås 5135 med hake

Förebild: Priorverken N:o 138
Tidsperiod: ca 1905 - 1930
Material: Segjärn
Ytbehandling:
Lagerhålls: Obehandlat och förnicklat
Rek. skruv: TFS 10 x ¾"
Förpackning: 1 eller 10 st med eller utan skruv
Övrigt: Avsett för ej kopplade fönster.
Kan användas till kopplade fönster,
om haken vänds bakfram.

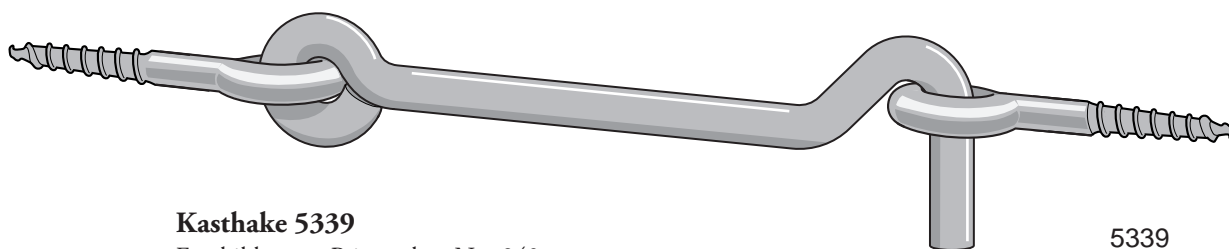

Kasthake 5339

Förebild: Priorverken N:o 340
Tidsperiod: 1900 - 1980
Material: Kalldraget stål
Ytbehandling:
Lagerhålls: Obehandlat
Mot lev.tid: Elförzinkat
Storlek: 4"
Förpackning: 1 eller 10 st
Övrigt: Levereras med en fastsittande och en lös skruvögla.
Används som vädringsbeslag på fönster. Haken monteras i karm/mittpost och skruvöglan på bågans insida. Lösa skruvöglor se 5131 30 x 8.

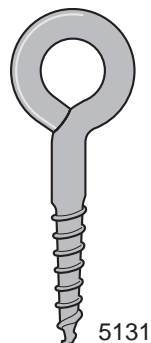

Skruvögla 5131

Förebild: Borggårds Bruk Art. 3.
Tidsperiod: 1875 - 2000
Material: Kalldraget stål
Ytbehandling:
Mot lev.tid: Obehandlad, elförzinkad
Storlek/mått: Tråddiam. x skaftlängd x öglans innerdiam.
Varianter: 4x25x8, 4,8x30x8
Förpackning: 1, 10 eller 100 st

Espagnolette 5617

Förebild: Låsbolaget N:o 1310
 Tidsperiod: 1890 - 1935
 Material: Stänger, lager och karmdubb av stål
 Handtag och hake av mässing

Ytbehandling:

Mot lev.tid: Förnicklad

Storlek: Stång $\varnothing 9$ mm
 Varianter: Höger och vänster (H visas).
 Rek. skruv: TKS 6 x $\frac{3}{4}$ " N
 TKS 6 x 1" MN till haken

Förpackning: 1 st komplett med tillbehör med eller utan skruv

Övrigt: Passar endast för utåtgående fönster och fönsterdörrar med mötesbågar.
 Måttbeställs. Vid beställning anges längd X eller karmdagmått.
 Om handtaget inte skall vara symmetriskt placerat, anges handtagshöjd H.
 Levereras som standard hopsatt komplett med karmdubb 5693 och 22 mm hake. Om haken placeras på inre täcklist på passiv båge krävs grundare hake. Alternativa hakar se art.nr 5694, 5695 sid 85.
 Höger- och vänsterutförande räknas sett från rummet.
 Kan även fås i lösa delar för egen kapning och hopmontering (rekommenderas ej annat än för den mycket händige med egna verkstadsresurser).

Espagnolette 5618

Förebild: Låsbolaget N:o 1310
 Tidsperiod: 1890 - 1935
 Material: Alla delar utom karmdubb av mässing
 Karmdubb av stål

Ytbehandling:

Mot lev.tid: Obehandlad. Karmdubb förgylld

Storlek: Stång $\varnothing 10$ mm
 Varianter: Höger och vänster (H visas).
 Rek. skruv: TKS 6 x $\frac{3}{4}$ " M
 TKS 6 x 1" M till haken

Förpackning: 1 st komplett med tillbehör med eller utan skruv

Övrigt: Bild se 5617

Passar endast för utåtgående fönster och fönsterdörrar med mötesbågar.
 Måttbeställs. Vid beställning anges längd X eller karmdagmått.
 Om handtaget inte skall vara symmetriskt placerat, anges handtagshöjd H.
 Levereras hopsatt komplett med karmdubb 5693 och 22 mm hake.
 Om haken placeras på inre täcklist på passiv båge krävs grundare hake.
 Alternativa hakar se art.nr 5694, 5695 sid 85.
 Höger- och vänsterutförande räknas sett från rummet.

Espagnolette 5617K

Förebild: Aug. Stenman N:o 124
 Tidsperiod: 1890 - 1915
 Utförande: Helt lika espagnolette 5617 förutom handtagskulan (se bild 5612K på sid 89)
 Varianter: **5617K** med handtagsknopp av förnicklad mässing.
5617KE med handtagsknopp av ebenholz.

Espagnolette 5618K

Förebild: Aug. Stenman N:o 127
 Tidsperiod: 1890 - 1915
 Utförande: Helt lika espagnolette 5618 förutom handtagskulan (se bild 5612K på sid 89)
 Varianter: **5618K** med handtagsknopp av mässing.
5618KE med handtagsknopp av ebenholz.

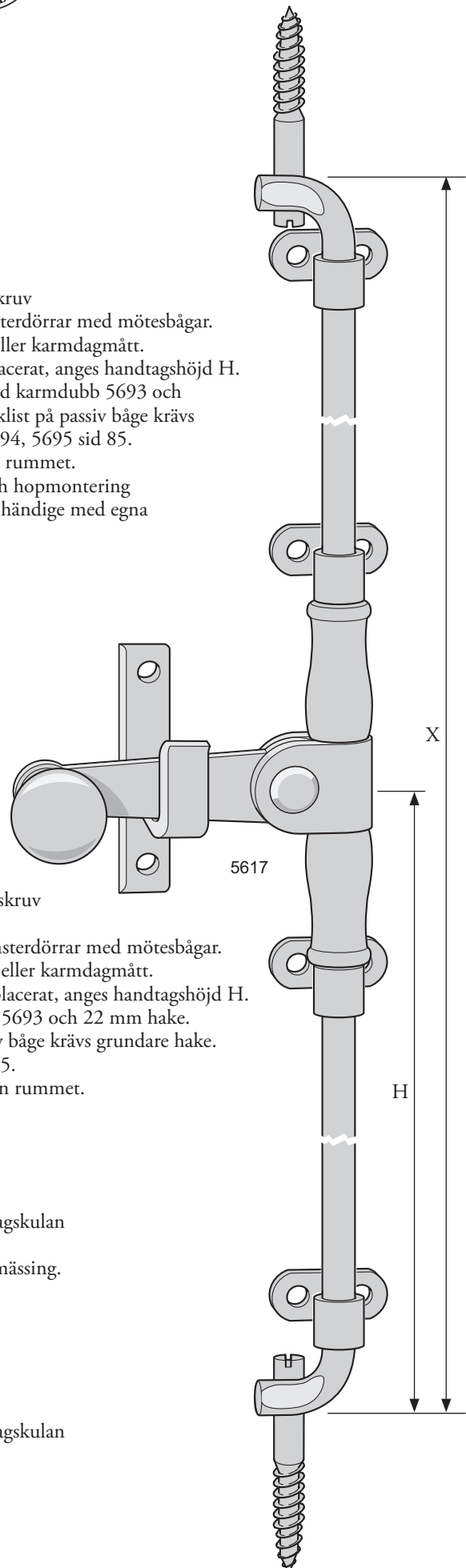

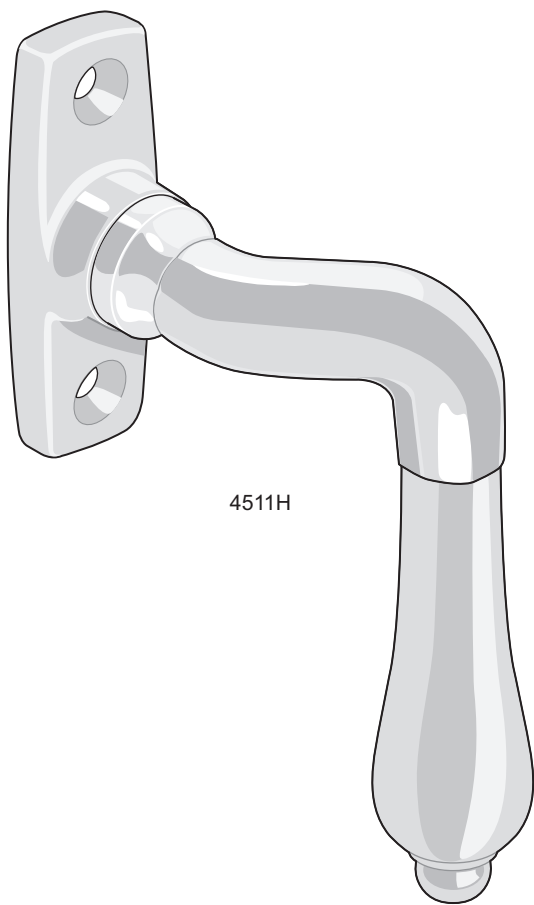

4511H

Spanjoletthandtag 4511H/V

Förebild: Saknas.
Tänkt tidsperiod: Mässing 1880 - 1920,
förnicklat 1895 - 1920

Material: Mässing

Ytbehandling:
Lagerhålls: Obehandlat och förnicklat

Storlek/mått: Tapplängd 43 mm. Hålavstånd 43 mm

Varianter: Högersvängt (4511H) och vänstersvängt (4511V). H visas.

Rek. skruv: TKFS 7 x 1" M/MN

Förpackning: 1 st med eller utan skruv

Övrigt: Passar alla infällda spanjoletter (även moderna) med fyrkanthål 8 mm (7 mm på beställning).
Används på insidan av utåtgående fönster/
Fönsterdörrar eller utsidan av inåtgående fönsterdörrar.
Till inåtgående fönster används 4511R.

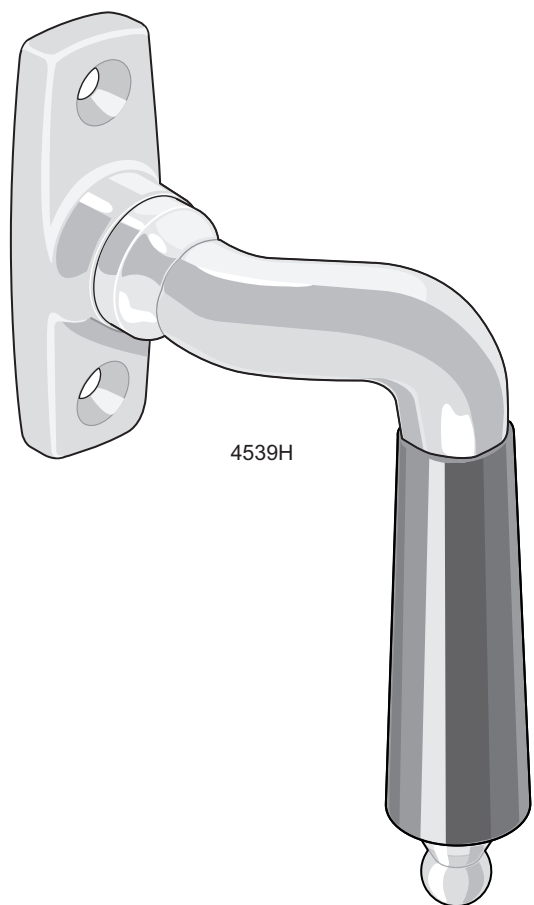

4539H

Spanjoletthandtag 4539H/V

Förebild: Saknas. Harmonierar med dörrtrycke 5539.

Tänkt tidsperiod: Mässing 1880 - 1910,
förnicklat 1895 - 1910

Material: Mässing med svart trägrepp

Ytbehandling:
Lagerhålls: Obehandlat och förnicklat

Storlek/mått: Tapplängd 43 mm. Hålavstånd 43 mm

Varianter: Högersvängt (4539H) och vänstersvängt (4539V). H visas.

Rek. skruv: TKFS 7 x 1" M/MN

Förpackning: 1 st med eller utan skruv

Övrigt: Passar alla infällda spanjoletter (även moderna) med fyrkanthål 8 mm. (7 mm på beställning.)
Används på utåtgående fönster/
fönsterdörrar.
Till inåtgående fönster används 4539R
Spanjoletthandtag med trägrepp bör ej användas på fönsterdörrs utsida (ej väderbeständigt).

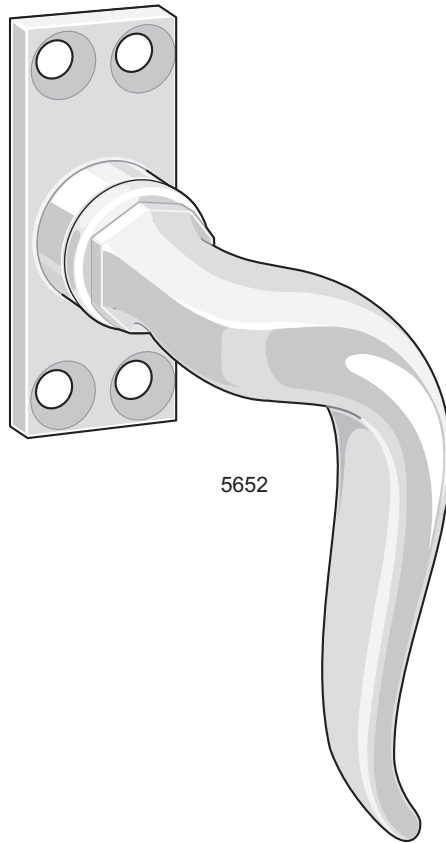

5652

Spanjolett-handtag 5652

Förebild:	Espagnolettfabriken Fix nr 2
Tidsperiod:	1920-tal - ca 1940
Material:	Mässing
Ytbehandling:	
Lagerhålls:	Obehandlat och förnicklat
Storlek/mått:	Tapplängd 43 mm
Varianter:	Högersvänt (5652H) och vänstersvänt (5652V). (H visas).
Rek. skruv:	TFS 6 x 3/4" M/MN
Förpackning:	1 st med eller utan skruv
Övrigt:	För utåtgående bågar. Passar alla infällda spanjoletter (även moderna) med fyrkanthål 8 mm (7 mm på beställning).

Fönsterklinka 5050

Förebild: Eskilstuna-Magasinet Nr 550
 Tidsperiod: ca 1910 - 1960
 Material: Mässing
 Ytbehandling:
 Lagerhålls: Obehandlad och förnicklad
 Rek. skruv: TFS 7 x 1" M/MN
 Förpackning: 1 eller 10 st med eller utan skruv
 Övrigt: För inåtgående fönster och skåpluckor.
 Används på fönster med hake 5694, 5695
 eller 5143M (sid 85) beroende på överfalsens
 tjocklek.
 Passar även på utåtgående fönster tillsammans
 med slutbleck 5144.

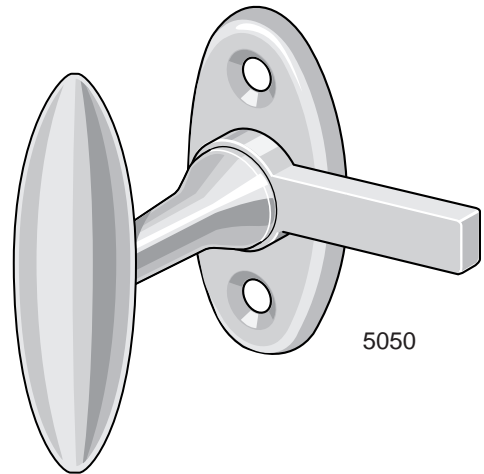

5050

Fönsterklinka 5140

Förebild: Aug Stenman N:o 140
 Tidsperiod: 1900-talets första hälft
 Material: Stål
 Ytbehandling:
 Lagerhålls: Obehandlat och förnicklat
 Mot lev.tid: Elförzinkat
 Rek. skruv: TFS 7 x 1"
 Förpackning: 1, 10 eller 100 st med eller utan skruv
 Övrigt: För inåtgående fönster och skåpluckor.
 Används med hake 5143 (sid 85). Då dubbla
 klinkor monteras motvända, används
 dubbelhake 5146 (sid 85).
 Passar även på utåtgående fönster tillsammans
 med slutbleck 5144.

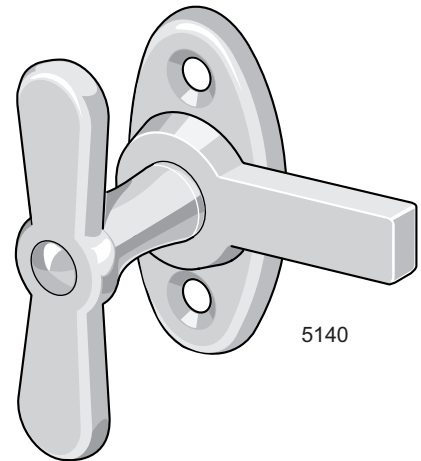

5140

Fönsterklinka 5142

Förebild: Aug Stenman N:o 142
 Tidsperiod: 1900-talets första hälft
 Material: Stål
 Ytbehandling:
 Lagerhålls: Obehandlat
 Mot lev.tid: Elförzinkat
 Rek. skruv: TFS 7 x 1"
 Förpackning: 1, 10 eller 100 st med eller utan skruv
 Övrigt: För inåtgående fönster och skåpluckor.
 Används med hake 5143 (sid 85). Då dubbla
 klinkor monteras motvända, används
 dubbelhake 5146 (sid 85). Passar även på
 utåtgående fönster tillsammans med
 slutbleck 5144.

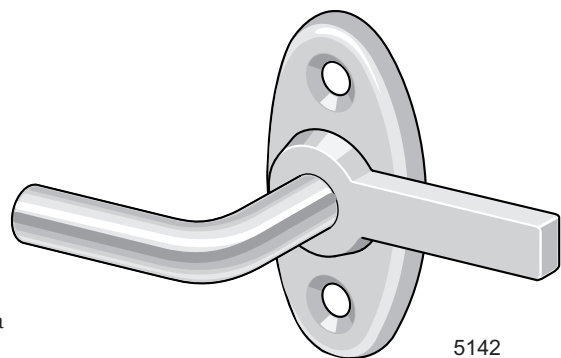

5142

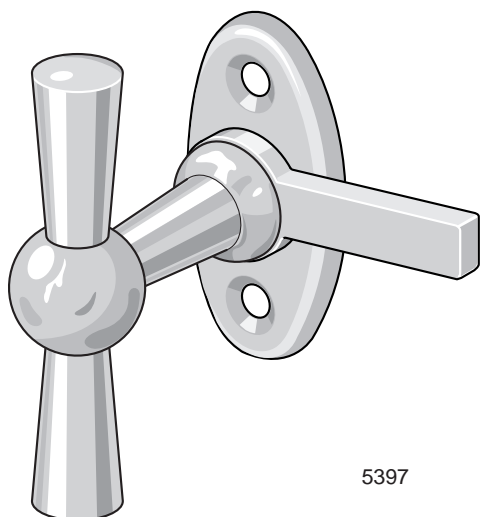

5397

Fönsterklinka 5397

Förebild: Låsfabriksaktiebolaget E A Näsman & Co N:o 797
Tidsperiod: ca 1900 - 1940
Material: Mässing
Ytbehandling:
Lagerhålls: Obehandlad och förnicklad
Rek. skruv: TFS 7 x 1" M/MN
Förpackning: 1 eller 10 st med eller utan skruv
Övrigt: För inåtgående fönster. Används med hake 5694, 5695 eller 5143M (sid 85) beroende på överfalsens tjocklek. Passar även på utåtgående fönster tillsammans med slutbleck 5144.

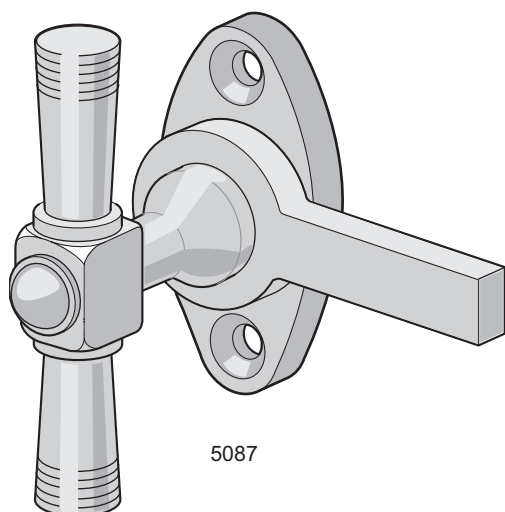

5087

Fönsterklinka 5087

Förebild: Låsfabriks AB E A Näsman & Co N:o 487
Tidsperiod: 1880 - 1930
Material: Mässing
Ytbehandling:
Lagerhålls: Obehandlad och förnicklad
Rek. skruv: TFS 7 x 1" M/MN
Förpackning: 1 eller 10 st med eller utan skruv
Övrigt: För inåtgående fönster. Passande hake: 5694-12 på ofalsade och 5695-22, -25 alt -28 på överfalsade bågar beroende på överfalsens tjocklek. Hakar se sid 85.

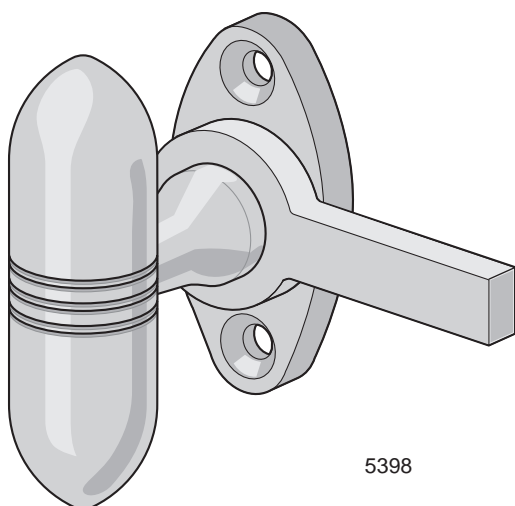

5398

Fönsterklinka 5398

Förebild: Narvavägen 32, Stockholm A
Tidsperiod: 1900 - 1925
Material: Mässing
Ytbehandling:
Lagerhålls: Obehandlad och förnicklad
Rek. skruv: TFS 7 x 1" M/MN
Förpackning: 1 eller 10 st med eller utan skruv
Övrigt: För inåtgående fönster. Passande hake: 5694-12 på ofalsade och 5695-22, -25 alt -28 på överfalsade bågar beroende på överfalsens tjocklek. Hakar se sid 85.

Hake 5143

Förebild: Aug Stenman N:o 140
 Tidsperiod: 1900-talets första hälft
 Material: Varmvalsat höghållfast stål
 Ytbehandling:
 Lagerhålls: Obehandlat och förnicklat
 Mot lev.tid: Elförzinkat
 Storlek/mått: Djup 10 alt. 20 mm
 Varianter: Kan även fås i mässing **5143M**
 Rek. skruv: TKS 7 x 1"
 Förpackning: 1, 10 eller 100 st med eller utan skruv
 Övrigt: 5143-10 används på inåtgående fönster utan överfals och infällda köksluckor.
 5143-20 används på inåtgående fönster och överfalsade skåpluckor med 10 mm överfals.
 Passar fönsterklinka 5050, 5140, 5142, 5397.

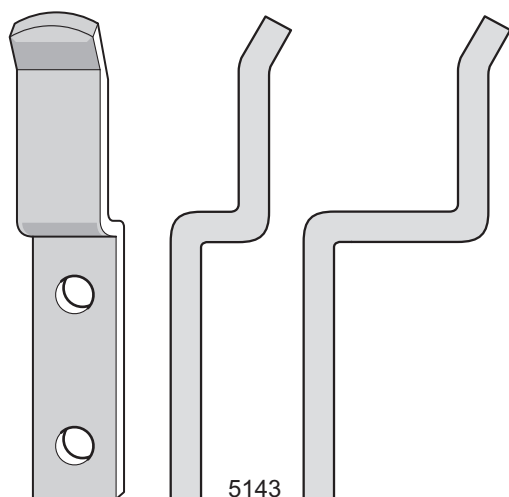

Dubbelhake 5146

Förebild: Aug Stenman N:o 140
 Tidsperiod: 1900-talets första hälft
 Material: Varmvalsat höghållfast stål
 Ytbehandling:
 Lagerhålls: Obehandlat och förnicklat
 Mot lev.tid: Elförzinkat
 Storlek/mått: Djup 10 mm
 Rek. skruv: TKS 7 x 1"
 Förpackning: 1, 10 eller 100 st med eller utan skruv
 Övrigt: Används som gemensam hake för motvända fönsterklinkor på inåtgående fönster utan överfals och infällda skåpluckor.
 Passar fönsterklinka 5050, 5140, 5142, 5397.

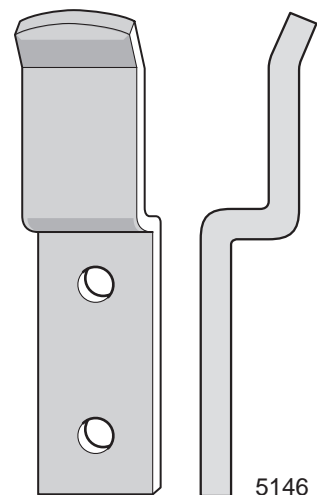

Hake 5694

Förebild: Låsbolaget N:o 1310
 Tidsperiod: Efter 1880
 Material: Mässing
 Ytbehandling:
 Lagerhålls: Obehandlad och förnicklad
 Storlek/djup: 10, 12, 15 och 20 mm
 Varianter: För större djup se 5695
 Rek. skruv: TKS 6 x 1" M/MN
 Förpackning: 1 eller 10 st med eller utan skruv
 Övrigt: Används till alla espagnoletter samt fönstervred 5050, 5087, 5397 och 5398
 Kan kompletteras med distansplatta 5696 för att få exakt det djup som eftersträvas.

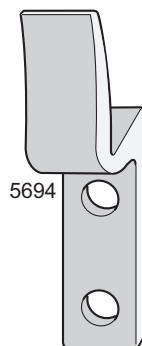

Hake 5695

Förebild: Låsbolaget N:o 1310
 Tidsperiod: Efter 1880
 Material: Mässing
 Ytbehandling:
 Lagerhålls: Obehandlad och förnicklad
 Storlek/djup: 22, 25, 28 och 34 mm
 Varianter: För mindre djup se 5694
 Rek. skruv: TKS 6 x 1" M/MN
 Förpackning: 1 eller 10 st med eller utan skruv
 Övrigt: Används till alla espagnoletter samt fönstervred 5050, 5087, 5397 och 5398
 Kan kompletteras med distansplatta 5696 för att få exakt det djup som eftersträvas.

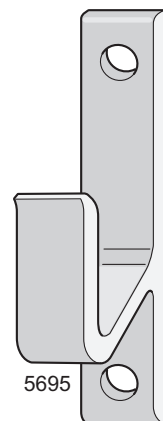

Fönsterklinka 5057

Förebild: Eskilstuna-Magasinet Nr 58
 Tidsperiod: ca 1930 - 1960
 Material: Mässing. Fyrkantpinne, regel, styrbleck och slutbleck av stål
 Ytbehandling:
 Lagerhålls: Förnicklad
 Mot lev.tid: Obehandlad
 Rek. skruv: TFS 7 x 1" M/MN. TFS 5 x 3/4" till blecken
 Förpackning: 1 eller 10 st med eller utan skruv.
 Styrbleck och slutbleck ingår.
 Övrigt: Med infälld regel.

Fönsterklinka 5057 används då dold regel önskas och regeln placeras i innerbågen. Är speciellt lämplig på t ex inåtgående treluftsfönsters ena sidobåge, eftersom en utanpåliggande klinkas hake är i vägen när mittbågen öppnas.

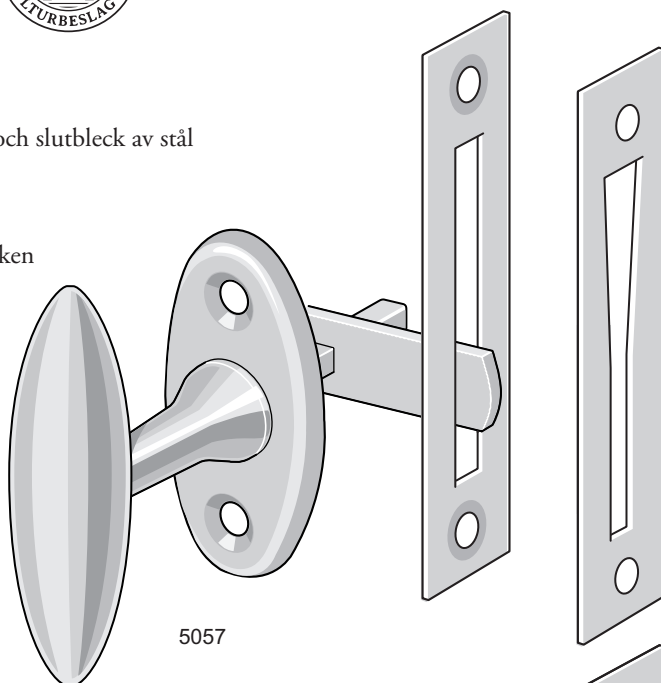

5057

Fönsterklinka 5058

Förebild: Eskilstuna-Magasinet Nr 58
 Tidsperiod: ca 1930 - 1960
 Material: Mässing. Fyrkantpinne, regel och slutbleck av stål
 Ytbehandling:
 Lagerhålls: Förnicklad
 Mot lev.tid: Obehandlad
 Rek. skruv: TFS 7 x 1" M/MN. TFS 5 x 3/4" till bleck
 Förpackning: 1 eller 10 st med eller utan skruv. Slutbleck ingår.
 Övrigt: Med infälld regel.

Fönsterklinka 5058 används då dold regel önskas och regeln placeras i koppelspringan. Är speciellt lämplig på t ex inåtgående treluftsfönsters ena sidobåge, eftersom en utanpåliggande klinkas hake är i vägen när mittbågen öppnas.

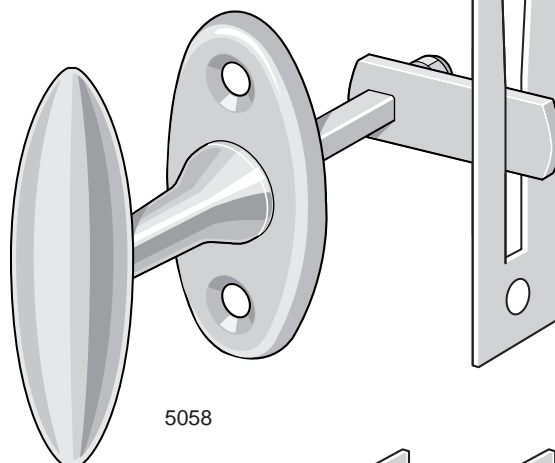

5058

Slutbleck 5144

Förebild: Låsbolaget, Eskilstuna D
 Tidsperiod: 1900-talets första hälft
 Material: Kallvalsat stål
 Ytbehandling:
 Lagerhålls: Obehandlat
 Mot lev.tid: Elförzinkat och förnicklat
 Rek. skruv: TFS 5 x 3/4"
 Förpackning: 1, 10 eller 100 st med eller utan skruv
 Övrigt: Används som slutbleck till fönsterklinka 5050, 5140, 5142, 5397 på utåtgående fönster och 5057, 5058 på inåtgående fönster.

Styrbleck 5145

Förebild: Bårebo Metallvarufabrik N:o 2
 Tidsperiod: 1900-talets första hälft
 Material: Kallvalsat stål
 Ytbehandling:
 Lagerhålls: Obehandlat
 Mot lev.tid: Elförzinkat
 Rek. skruv: TFS 5 x 3/4"
 Förpackning: 1 eller 10 st med eller utan skruv
 Övrigt: Används för att styra regeln till fönsterklinka 5057

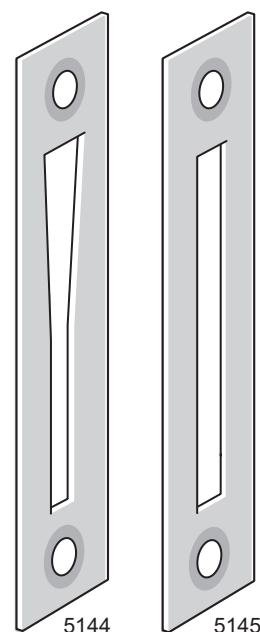

5144

5145

Espagnolette 5612

Förebild: Låsbolaget N:o 1310
 Tidsperiod: 1890 - 1935
 Material: Stänger, lager och karmkrok av stål
 Handtag och hake av mässing

Ytbehandling:

Mot lev.tid: Förnicklad
 Storlek: Stång $\varnothing 9$ mm
 Varianter: Höger och vänster (H visas)
 Rek. skruv: TKS 6 x $\frac{3}{4}$ " N
 TKS 6 x 1" MN till haken

Förpackning: 1 st komplett med tillbehör med eller utan skruv

Övrigt: Passar endast för inåtgående fönster och fönsterdörrar med mötesbågar.
 Måttbeställs. Vid beställning anges längd X eller fönsterbågens totalhöjd.
 Om handtaget inte skall vara symmetriskt placerat, anges handtagshöjd H.
 Levereras som standard hopsatt komplett med 65 mm karmkrokar och 12 mm hake. Vid placering på inre täcklist krävs djupare hake och längre karmkrokar. Alternativa hakar se art.nr 5694, 5695 sid 85.
 Vid låg tröskel på fönsterdörr kan karmdubb 5693 sid 89 placerad i golv, vara att föredra framför karmkrok.
 Då två espagnoletter placeras ovanför varandra (på t ex fyrluftsfönster) används en gemensam T-krok 5691 på tvärposten i st f dubbla karmkrokar. Alternativa T- och karmkrokar se sid 89.
 Kan även fås i lösa delar för egen kapning och hopmontering (rekommenderas ej annat än för den mycket händige med egna verkstadsresurser).

Espagnolette 5613

Förebild: Låsbolaget N:o 1310
 Tidsperiod: 1890 - 1935
 Material: Alla delar utom karmkrok av mässing
 Karmkrok av stål

Ytbehandling:

Mot lev.tid: Obehandlad. Karmkrok förgylld
 Storlek: Stång $\varnothing 10$ mm
 Varianter: Höger och vänster (H visas)
 Rek. skruv: TKS 6 x $\frac{3}{4}$ " M
 TKS 6 x 1" M till haken

Förpackning: 1 st komplett med tillbehör med eller utan skruv

Övrigt: Bild se 5612
 Passar endast för inåtgående fönster och fönsterdörrar med mötesbågar.
 Måttbeställs. Vid beställning anges längd X eller fönsterbågens totalhöjd.
 Om handtaget inte skall vara symmetriskt placerat, anges handtagshöjd H.
 Levereras hopsatt komplett med 75 mm karmkrokar och 15 mm hake.
 Vid placering på inre täcklist krävs djupare hake och längre karmkrokar. Alternativa hakar se art.nr 5694, 5695 sid 85.
 Vid låg tröskel på fönsterdörr kan karmdubb 5693 (sid 89) placerad i golv, vara att föredra framför karmkrok.
 Då två espagnoletter placeras ovanför varandra (på t ex fyrluftsfönster) används en gemensam T-krok 5691 på tvärposten i st f dubbla karmkrokar. Alternativa T- och karmkrokar se sid 89.

Espagnolette 5612K

Förebild: Aug. Stenman N:o 124
 Tidsperiod: 1890 - 1915
 Utförande: Helt lika espagnolette 5612 förutom handtagskulan (se bild på sid 89)
 Varianter: **5612K** med handtagsknopp av förnicklad mässing.
5612KE med handtagsknopp av ebenholz.

Espagnolette 5613K

Förebild: Aug. Stenman N:o 127
 Tidsperiod: 1890 - 1915
 Utförande: Helt lika espagnolette 5613 förutom handtagskulan (se bild 5612K på sid 89)
 Varianter: **5613K** med handtagsknopp av mässing.
5613KE med handtagsknopp av ebenholz.

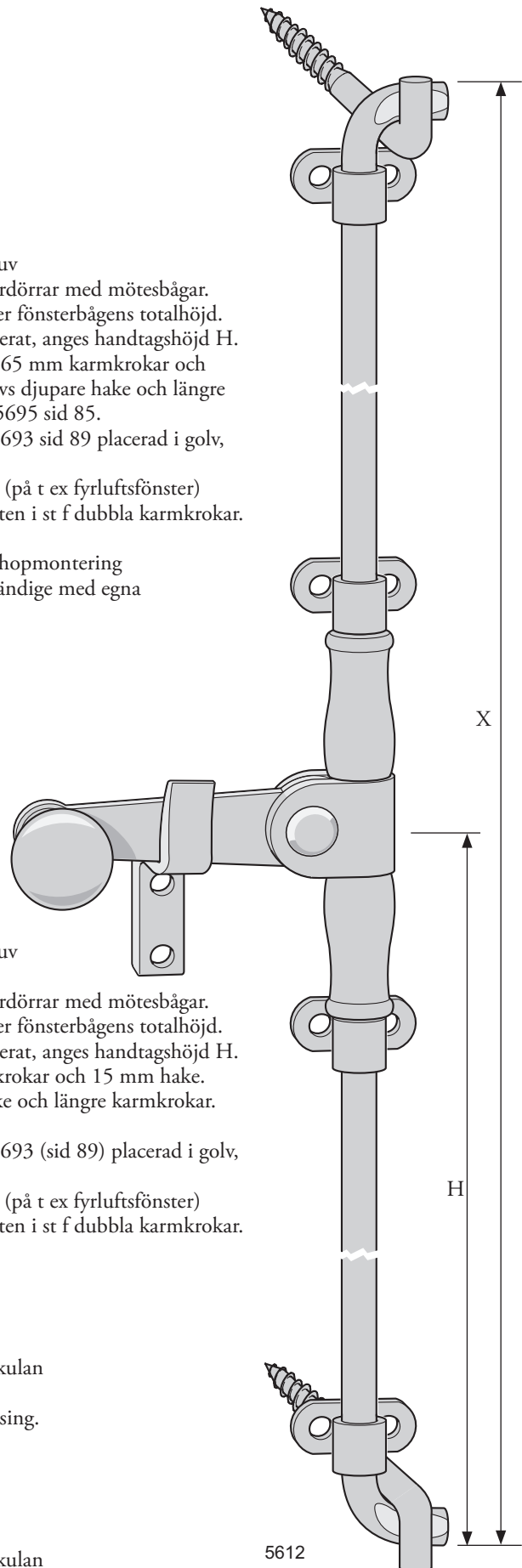

Espagnolette 5646

Förebild: Forsbergs Metallfabrik, Mariefred
 Tidsperiod: 1925 - 1965
 Material: Stänger, lager och karmkrok av stål
 Handtag och hake av mässing

Ytbehandling:

Mot lev.tid: Förnicklad
 Storlek: Stång \varnothing 9 mm
 Varianter: Höger och vänster (H visas)
 Rek. skruv: TKS 6 x $\frac{3}{4}$ " N

TKS 6 x 1" MN till haken

Förpackning: 1 st komplett med tillbehör med eller utan skruv

Övrigt: Passar för inåtgående fönster och fönsterdörrar både med mötesbågar och med enkelbåge.

Måttbeställs. Vid beställning anges längd X eller fönsterbågens totalhöjd. Om handtaget inte skall vara symmetriskt placerat, anges handtagshöjd H. Levereras som standard komplett med 65 mm karmkrokar och 15 mm hake. Vid placering på inre täcklist krävs djupare hake och längre karmkrokar. Vid överfalsad enkelbåge krävs djupare hake. Vid 10 mm överfalsstjocklek rekommenderas 25 mm hake. Alternativa hakar se 5694, 5695 sid 85.

Vid låg tröskel på fönsterdörr kan karmdubb 5693 (sid 89) placerad i golv, vara att föredra framför karmkrok.

Då två espagnoletter placeras ovanför varandra (på t ex fyrluftsfönster), används en gemensam T-krok 5691 på tvärposten i st f dubbla karmkrokar.

Alternativa T- och karmkrokar se sid 89.

Kan även fås i lösa delar för egen kapning och hopmontering (rekommenderas ej annat än för den mycket händige med egna verkstadsresurser).

Espagnolette 5648

Förebild: Forsbergs Metallfabrik, Mariefred
 Tidsperiod: 1925 - 1965
 Material: Alla delar utom karmkrok av mässing
 Karmkrok av stål

Ytbehandling:

Mot lev.tid: Obehandlad. Karmkrok förgylld
 Storlek: Stång \varnothing 10 mm
 Varianter: Höger och vänster (H visas)
 Rek. skruv: TKS 6 x $\frac{3}{4}$ " M

TKS 6 x 1" M till haken

Förpackning: 1 st komplett med tillbehör med eller utan skruv

Övrigt: Bild se 5646.

Passar för inåtgående fönster och fönsterdörrar både med mötesbågar och med enkelbåge.

Måttbeställs. Vid beställning anges längd X eller fönsterbågens totalhöjd. Om handtaget inte skall vara symmetriskt placerat, anges handtagshöjd H. Levereras som standard komplett med 75 mm karmkrokar och 15 mm hake + 3 mm distansplatta. Vid placering på inre täcklist krävs djupare hake och längre karmkrokar.

Vid överfalsad enkelbåge krävs djupare hake. Vid 10 mm överfalsstjocklek rekommenderas 28 mm hake. Alternativa hakar se 5694, 5695 sid 85.

Vid låg tröskel på fönsterdörr kan karmdubb 5693 (sid 89) placerad i golv, vara att föredra framför karmkrok.

Då två espagnoletter placeras ovanför varandra (på t ex fyrluftsfönster), används en gemensam T-krok 5691 på tvärposten i st f dubbla karmkrokar. Alternativa T- och karmkrokar se sid 89.

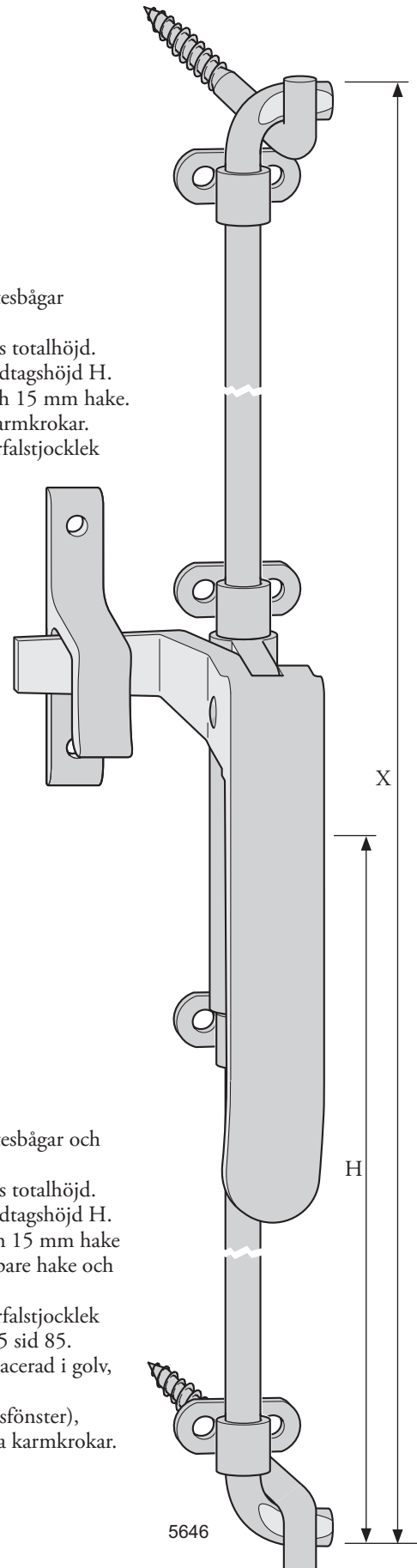

Karmkrok 5690

Förebild: Låsbolaget N:o 1310
 Tidsperiod: 1890 - 1970
 Material: Kalldraget stål
 Ytbehandling:
 Lagerhålls: Förnicklad
 Mot lev.tid: Förgylld
 Storlek: 65, 75, 82, 90 och 100 mm
 Varianter: Förekommer även som s k T-krok se 5691
 Förpackning: 1 eller 10 st
 Övrigt: Används till espagnolette 5612, 5612K, 5613, 5613K, 5646 och 5648.
 Placeras uppåtvänd på karmöverstycket och nedåtvänd på karmunderstycket.

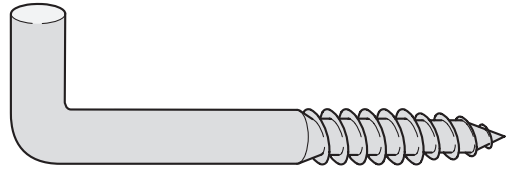

5690

T-Krok 5691

Förebild: Låsbolaget N:o 1310
 Tidsperiod: 1890 - 1970
 Material: Kalldraget stål
 Ytbehandling:
 Lagerhålls: Förnicklad
 Mot lev.tid: Förgylld
 Storlek: 65, 75, 82, 90 och 100 mm
 Förpackning: 1 eller 10 st
 Övrigt: Används till espagnolette 5612, 5612K, 5613, 5613K, 5646 och 5648 i de fall, då två espagnoletter placeras ovanför varandra (på både över- och underluft). Monteras på tvärposten.

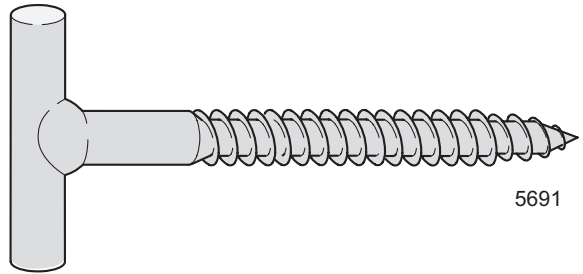

5691

Karmdubb 5693

Förebild: Låsbolaget N:o 1310
 Tidsperiod: 1900 - 1970
 Material: Kalldraget stål
 Ytbehandling:
 Lagerhålls: Förnicklad
 Mot lev.tid: Förgylld
 Storlek: $\varnothing 7 \times 50$ mm
 Förpackning: 1 eller 10 st
 Övrigt: Används till espagnolette 5617, 5617K, 5618 och 5618K monterad i karmunderstyckets ovansida och i karmöverstyckets undersida.
 Används även till espagnolette 5612, 5612K, 5613, 5613K, 5646 och 5648 vid platsbrist under eller ovan bäge och monterar då i fönsterbänk (vid fönsterdörr i golv) eller smyg.

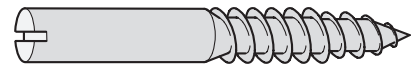

5693



5696

Distansplatta 5696

Material: Mässing
 Ytbehandling:
 Lagerhålls: Obehandlad och förnicklad
 Storlek/mått: 30 x 1, 2, 3 mm, 35 x 1 mm
 55 x 1, 2, 3, 4, 5, 10 mm
 Förpackning: 1 eller 10 st
 Övrigt: Används som underläggsplatta till hakar 5694 och 5695 för att åstadkomma djup på varje mm.

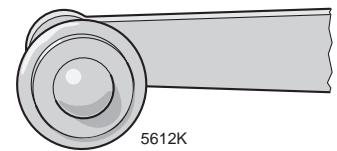

5612K

Espagnolette 5612K och 5613K

Beskrivning se sid 87.

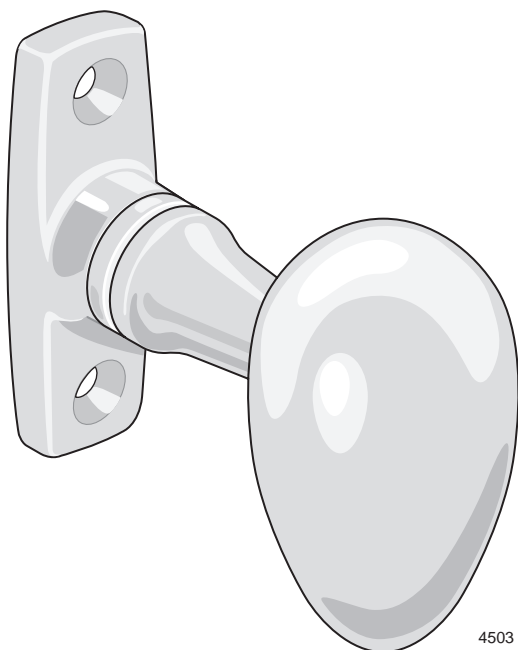

4503

Spanjolethandtag 4503

Förebild: Saknas. Harmonierar med dörrvred 5503.
Tänkt tidsperiod: Mässing 1870 - 1940, förnicklat 1895 - 1940
Material: Mässing
Ytbehandling:
Mot lev.tid: Obehandlat och förnicklat
Storlek/mått: Tapplängd 43 mm. Hålavstånd 43 mm
Rek. skruv: TKFS 7 x 1" M/MN
Förpackning: 1 st med eller utan skruv
Övrigt: Passar alla infällda spanjoletter (även moderna) med fyrkanthål 8 mm. (7 mm på beställning.)
För inåtgående fönster.

Spanjolethandtag 4539R

Förebild: Saknas. Harmonierar med dörrtrycke 5539
Tänkt tidsperiod: Mässing 1880 - 1910, förnicklat 1895 - 1910
Material: Mässing med svart trägrepp

Ytbehandling:

Lagerhålls: Obehandlat och förnicklat
Storlek/mått: Tapplängd 43 mm. Hålavstånd 43 mm
Rek. skruv: TKFS 7 x 1" M/MN
Förpackning: 1 st med eller utan skruv
Övrigt: Passar alla infällda spanjoletter (även moderna) med fyrkanthål 8 mm. (7 mm på beställning.)
Används på inåtgående fönster/fönsterdörrar.
Till utåtgående fönster används 4539H/V.
Spanjolethandtag med trägrepp bör ej användas på fönsterdörrs utsida (ej väderbeständigt).

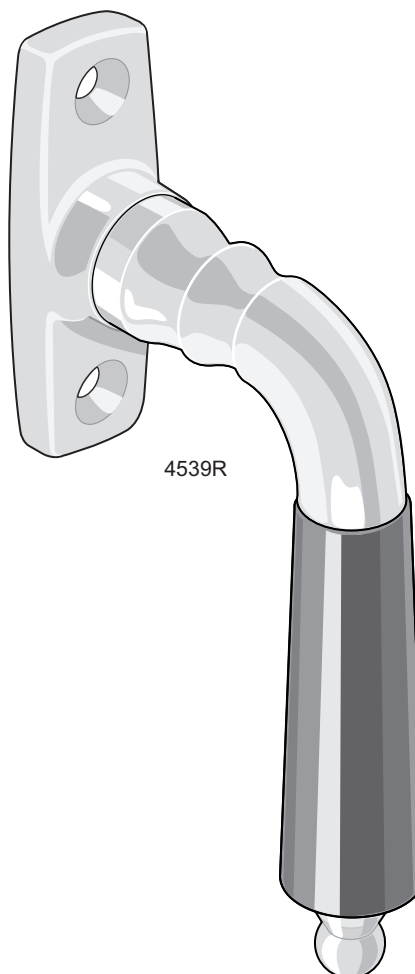

4539R

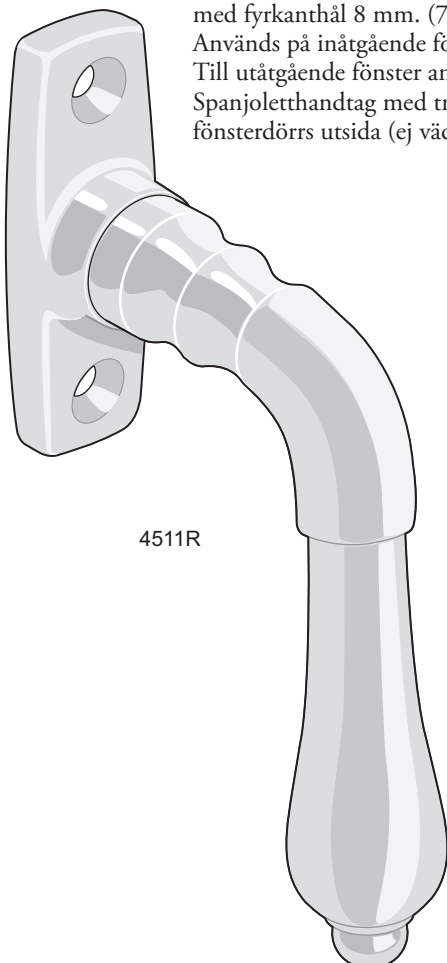

4511R

Spanjolethandtag 4511R

Förebild: Saknas.
Tänkt tidsperiod: Mässing 1880 - 1920, förnicklat 1895 - 1920
Material: Mässing
Ytbehandling:
Lagerhålls: Obehandlat och förnicklat
Storlek/mått: Tapplängd 43 mm. Hålavstånd 43 mm
Rek. skruv: TKFS 7 x 1" M/MN
Förpackning: 1 st med eller utan skruv
Övrigt: Passar alla infällda spanjoletter (även moderna) med fyrkanthål 8 mm (7 mm på beställning).
Används på insidan av inåtgående fönster/fönsterdörrar eller utsidan av utåtgående fönsterdörrar.
Till utåtgående fönster används 4511H/V.

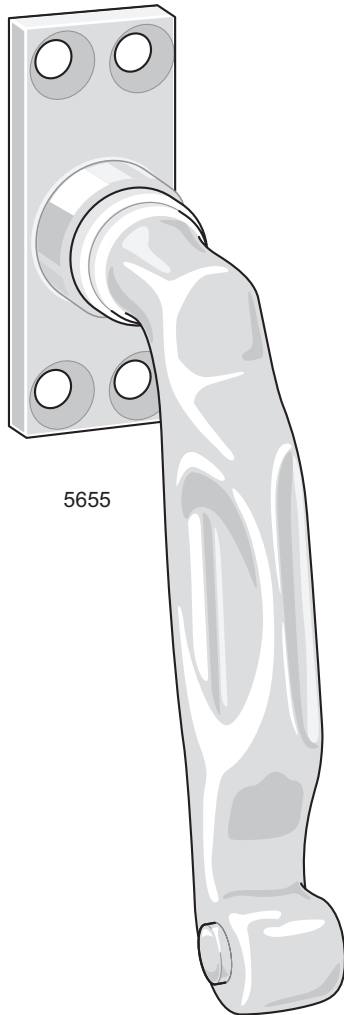

5655

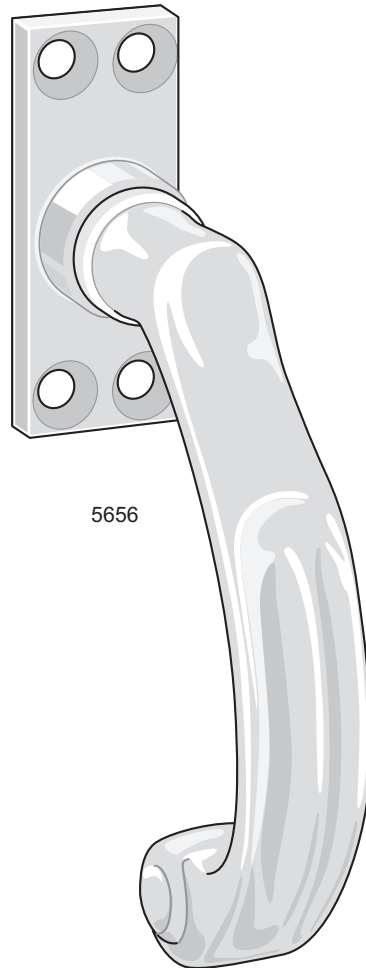

5656

Spanjoletthandtag 5655

Förebild: Espagnolettfabriken Fix nr 5
 Tidsperiod: 1920-tal - ca 1940
 Material: Mässing
 Ytbehandling:
 Lagerhålls: Obehandlat och förnicklat
 Storlek/mått: Tapplängd 43 mm
 Rek. skruv: TFS 6 x 3/4" M/MN
 Förpackning: 1 st med eller utan skruv
 Övrigt: För inåtgående bågar.
 Passar alla infällda spanjoletter
 (även moderna) med fyrkanthål 8 mm
 (7 mm på beställning).

Spanjoletthandtag 5656

Förebild: Espagnolettfabriken Fix nr 6
 Tidsperiod: 1920-tal - ca 1940
 Material: Mässing
 Ytbehandling:
 Lagerhålls: Obehandlat och förnicklat
 Storlek/mått: Tapplängd 43 mm
 Rek. skruv: TFS 6 x 3/4" M/MN
 Förpackning: 1 st med eller utan skruv
 Övrigt: För inåtgående bågar.
 Passar alla infällda spanjoletter
 (även moderna) med fyrkanthål 8 mm
 (7 mm på beställning).

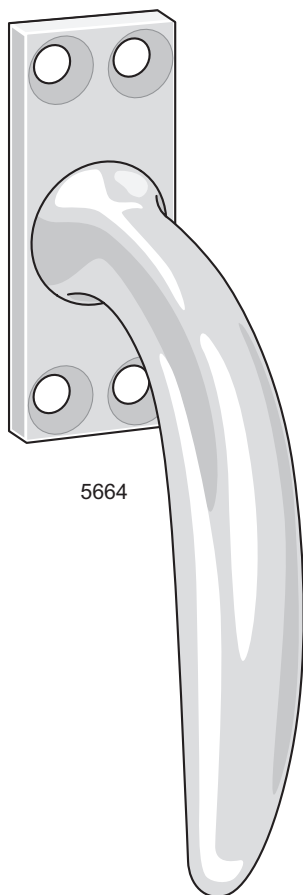

5664

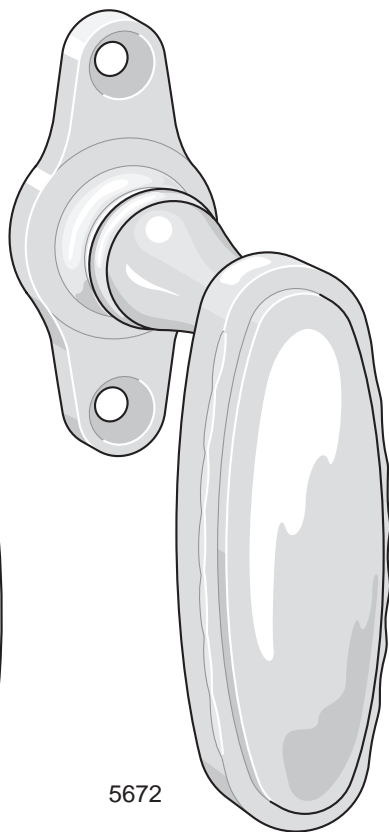

5672

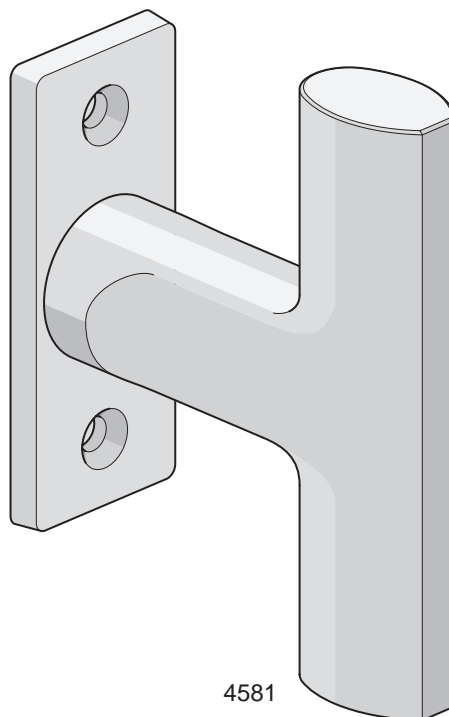

4581

Spanjoletthandtag 5664

Förebild: Espagnolettfabriken Fix nr 14
 Tidsperiod: ca 1930 - 1965
 Material: Mässing
 Ytbehandling:
 Lagerhålls: Obehandlat och förnicklat
 Storlek/mått: Tapplängd 43 mm
 Rek. skruv: TFS 6 x 3/4" M/MN
 Förpackning: 1 st med eller utan skruv
 Övrigt: För inåtgående bågar.
 Passar alla infällda spanjoletter (även moderna) med fyrkanthål 8 mm (7 mm på beställning).

Spanjoletthandtag 5672

Förebild: Espagnolettfabriken Fix nr 1 pärl
 Tidsperiod: 1920-tal - 1940
 Material: Mässing
 Ytbehandling:
 Lagerhålls: Obehandlat och förnicklat
 Storlek/mått: Tapplängd 43 mm. Hålavstånd 43 mm
 Rek. skruv: TFS 7 x 1" M/MN
 Förpackning: 1 st med eller utan skruv
 Övrigt: För inåtgående bågar.
 Passar alla infällda spanjoletter (även moderna) med fyrkanthål 8 mm (7 mm på beställning).

Spanjoletthandtag 4581

Förebild: Saknas. Harmonierar med dörrtrycke 5581
 Tidsperiod: ca 1930 - 1960
 Material: Mässing
 Ytbehandling:
 Lagerhålls: Förnicklat
 Storlek/mått: Tapplängd 43 mm. Hålavstånd 43 mm
 Rek. skruv: TKFS 7 x 1" MN eller skruv 7020 (utan nippel)
 Förpackning: 1 st med eller utan skruv
 Övrigt: Används på inåtgående fönster. Kan även användas för utåtgående fönster med mötesbågar.
 Passar alla infällda spanjoletter (även moderna) med fyrkanthål 8 mm (7 mm på beställning).

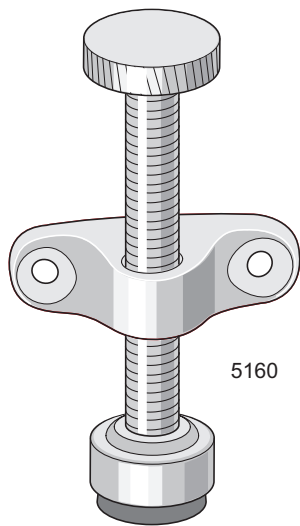

5160

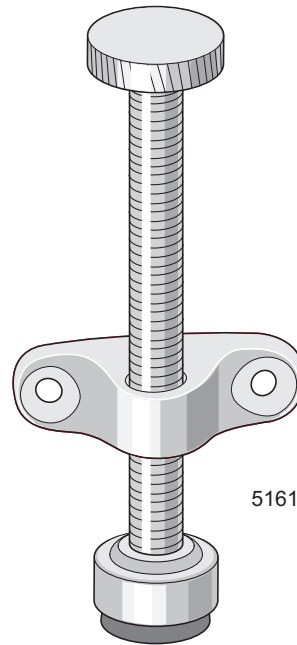

5161

Fönsterhållare 5160

Förebild: Ferlins Handels- & Fabriks AB N:o 190
 Tidsperiod: 1930 - 1950-tal
 Material: Mässing
 Ytbehandling:
 Lagerhålls: Obehandlad och förnicklad
 Rek. skruv: TFS 7 x 1" M/MN
 Förpackning: 1 eller 10 st med eller utan skruv
 Övrigt: Används som vädringsbeslag på inåtgående fönster.
 Lämplig för fönster med mötesbågar.
 Kräver stabil fönsterbänk, helst av sten.

Fönsterhållare 5161

Förebild: Ferlins Handels- & Fabriks AB N:o 190
 Tidsperiod: 1930 - 1950-tal
 Material: Mässing
 Ytbehandling:
 Lagerhålls: Obehandlad och förnicklad
 Rek. skruv: TFS 7 x 1" M/MN
 Förpackning: 1 eller 10 st med eller utan skruv
 Övrigt: Används som vädringsbeslag på inåtgående fönster, där 5160 är för kort.
 Lämplig för fönster med mötesbågar.
 Kräver stabil fönsterbänk, helst av sten.

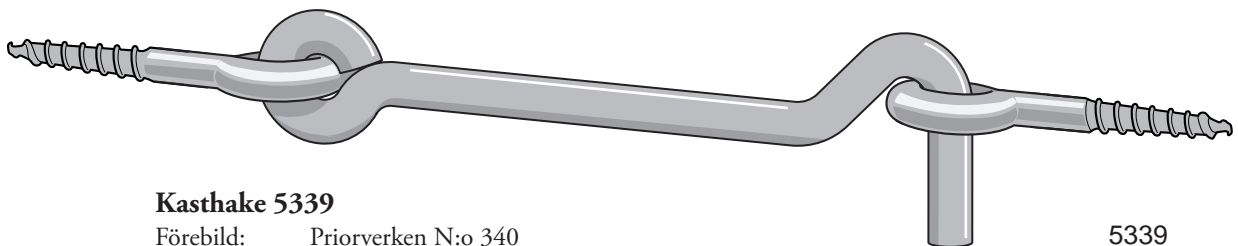

5339

Kasthake 5339

Förebild: Priorverken N:o 340
 Tidsperiod: 1900 - 1980
 Material: Kalldraget stål
 Ytbehandling:
 Lagerhålls: Obehandlat
 Mot lev.tid: Elförzinkat
 Storlek: 4"
 Förpackning: 1 eller 10 st
 Övrigt: Levereras med en fastsittande och en lös skruvögla.
 Används som vädringsbeslag på fönster. Haken monteras i karm/mittpost och skruvögla på bågens utsida.
 Lösa skruvögla se 5131 30 x 8 sid 78.

10. INNANFÖNSTERBESLAG

Beslag	Artikelnummer	Sid
Innanfönsterskruv	5064	96
Gångjärn	5030, 5031, 5107, 5108	95
Stängningsbeslag 2-luft	5070, 5080, 5081, 5176D	96, 97, 101
Stängningsbeslag 1-luft	5081, 5169, 5176	97, 96, 100
Reglar	5072, 5078, 5110, 5188	97, 98
Vervlar	5190, 5191, 5192, 5193, 5197, 5198	99, 100
Handtag	5118S, 5126S, 5835, 5897	101, 193, 195
Gångjärnspinne	5030P	100

N:o 610 Bladreglar, blanka.



2 1/2".

Dimension	Pris pr duss., kronor	
	Med krampor	Utan krampor
1 1/2"	1: 20	1: 10
2"	1: 20	1: 10
2 1/2"	1: 30	1: 20
3"	1: 45	1: 35
3 1/2"	1: 60	1: 50
4"	2: 25	2: 10

Packas i kartonger om 3 duss.

N:o 611 Bladreglar, blanka.

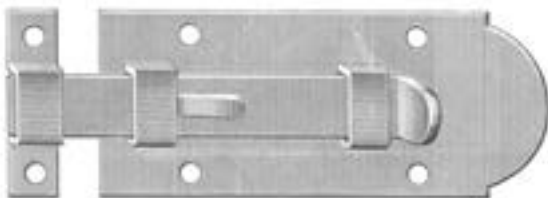

3".

Dimension	Pris pr duss.
2"	1: 50 Kr.
2 1/2"	1: 75 *
3"	2: — *
4"	2: 75 *
5"	3: 75 *
6"	5: — *

Packas i kartonger om 1 duss.

Fönsteraespar.

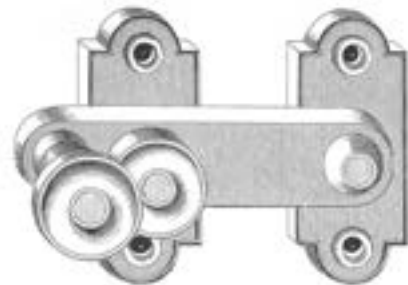

N:o 157, af messing.
* 158, förnicklade.

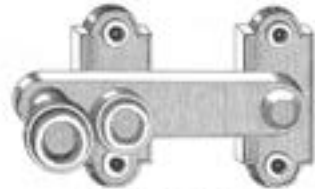

N:o 159, af messing.
* 160, förnicklade.



N:o 458, af messing.

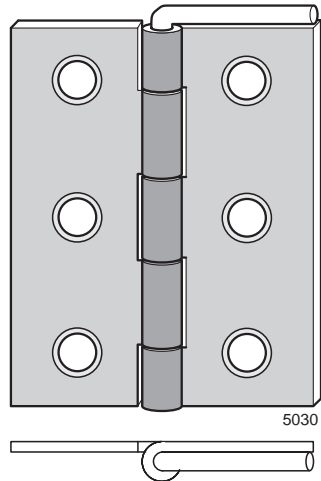

Gångjärn 5030

Förebild: Eskilstuna Jernmanufaktur N:o 75ls halvbredda
 Tidsperiod: ca 1870 - 1950
 Material: Kallvalsat höghållfast stål
 Ytbehandling:
 Lagerhålls: Obehandlat och elförzinkat
 Storlek: 2" x 1½" med lös pinne
 Varianter: Med stålpinne **5030**
 Med mässingpinne **5030M**
 Rek. skruv: TFS 5 x 1"
 Förpackning: 1, 20 eller 100 st med eller utan skruv
 Övrigt: Reservpinnar se 5030P sid 100.

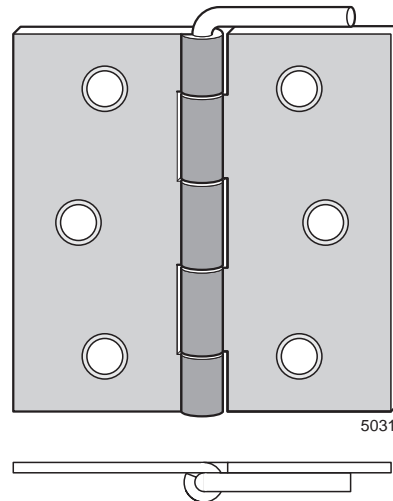

Gångjärn 5031

Förebild: Eskilstuna Jernmanufaktur N:o 75ls fyrkantiga
 Tidsperiod: ca 1870 - 1950
 Material: Kallvalsat höghållfast stål
 Ytbehandling:
 Lagerhålls: Obehandlat och elförzinkat
 Storlek: 2" x 2" med lös pinne
 Varianter: Med stålpinne **5031**
 Med mässingpinne **5031M**
 Rek. skruv: TFS 5 x 1"
 Förpackning: 1, 20 eller 100 st med eller utan skruv
 Övrigt: Reservpinnar se 5030P sid 100.

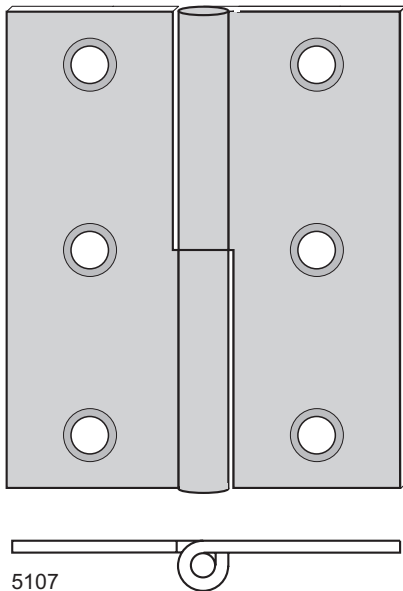

Innanfönstergångjärn 5107

Förebild: Aug Stenman N:o 5004-2½"
 Tidsperiod: 1870 - 1940
 Material: Kallvalsat höghållfast stål
 Ytbehandling:
 Lagerhålls: Obehandlat
 Mot lev.tid: Elförzinkat
 Storlek: 2½"
 Varianter: Höger och vänster (H visas)
 Rek. skruv: TFS 6 x 1"
 Förpackning: 1 eller 10 st med eller utan skruv

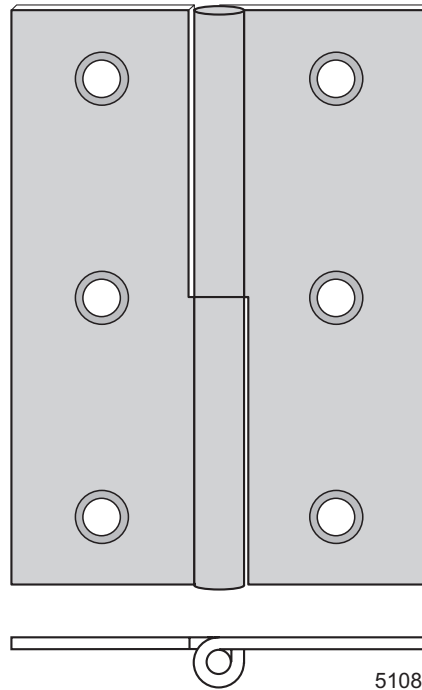

Innanfönstergångjärn 5108

Förebild: Aug Stenman N:o 5004-3"
 Tidsperiod: 1870 - 1940
 Material: Kallvalsat höghållfast stål
 Ytbehandling:
 Lagerhålls: Obehandlat
 Mot lev.tid: Elförzinkat
 Storlek: 3"
 Varianter: Höger och vänster (H visas)
 Rek. skruv: TFS 6 x 1"
 Förpackning: 1 eller 10 st med eller utan skruv

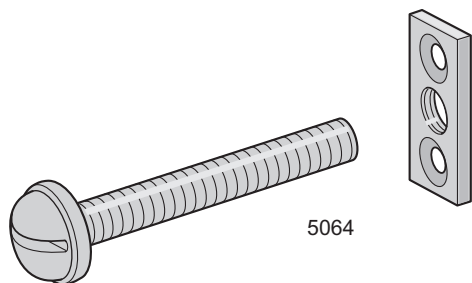

5064

Innanfönsterskruv 5064 inkl bricka

Förebild: E A Näsman & Co Nr 197 och 198
 Tidsperiod: ca 1850 - 1970
 Material: Mässing
 Ytbehandling:
 Lagerhålls: Obehandlad och förnicklad
 Storlek: ¼" x 2"
 Rek. skruv: TFS 5 x 5/8" M/MN
 Förpackning: 1, 10 eller 100 st med eller utan skruv för brickan
 Övrigt: Används för innerbågar som möts stumt på mittpostens rumssida

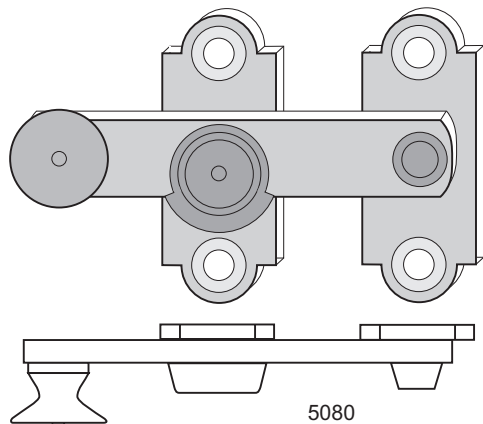

5080

Fönsterlinka 5080

Förebild: E A Näsman & Co nr 159
 Tidsperiod: ca 1860 - 1950
 Material: Mässing
 Ytbehandling:
 Lagerhålls: Obehandlad och förnicklad
 Rek. skruv: TFS 6 x ¾" M/MN
 Förpackning: 1 eller 10 st med eller utan skruv

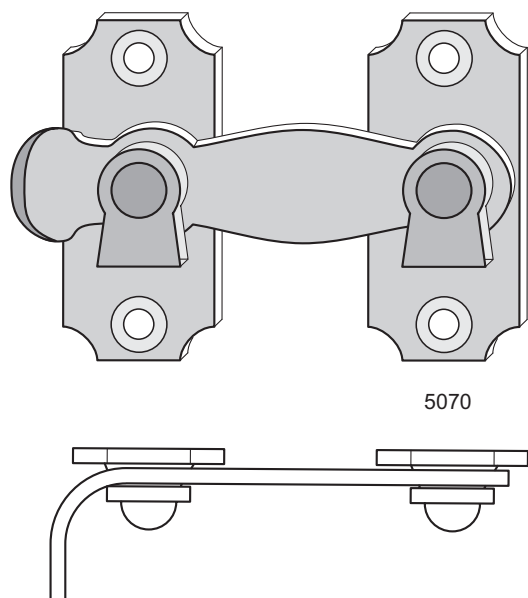

5070

Fönsterlinka 5070

Förebild: Aug Stenman Nr 146
 Tidsperiod: ca 1900 - 1960
 Material: Kallvalsat höghållfast stål
 Ytbehandling:
 Lagerhålls: Obehandlat
 Mot lev.tid: Elförzinkat
 Rek. skruv: TFS 5 x ¾"
 Förpackning: 1 eller 10 st med eller utan skruv

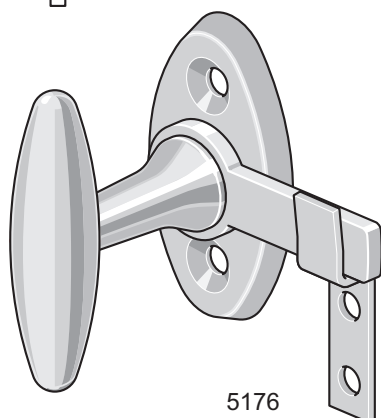

5176

Fönsterlinka 5176

Förebild: Låsbolaget N:o 676
 Tidsperiod: 1910 - 1970
 Material: Mässing
 Ytbehandling:
 Lagerhålls: Obehandlad och förnicklad
 Varianter: **5176** standard
 5176D med kort arm och bred hake i par, se sid 101
 Rek. skruv: TFS 6 x ¾" M/MN
 TKS 5 x 5/8" M/MN till haken
 Förpackning: 1 eller 10 st med eller utan skruv
 Övrigt: Hake ingår men kan även fås separat.
 Används även som skåpbeslag.

Lösrutsvred 5081

Förebild: Låsfabriks AB E A Näsman & Co Nr 181
 Tidsperiod: 1850 - 1930
 Material: Kallvalsat höghållfast stål
 Grepp av mässing
 Ytbehandling:
 Lagerhålls: Obehandlat
 Rek. skruv: TFS 4 x 3/4"
 Förpackning: 1 eller 10 st med eller utan skruv
 Övrigt: Används förutom som innanfönsterlås även som stängningsbeslag för s k lätttrutor.

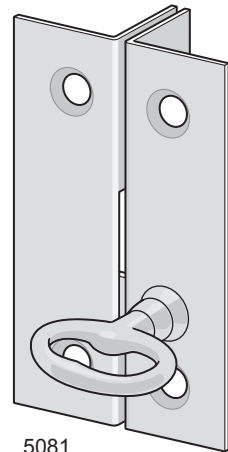

5081

Bladregel 5110

Förebild: Aug Stenman N:o 610
 Tidsperiod: 1880 - 1975
 Material: Kallvalsat stål
 Ytbehandling:
 Lagerhålls: Obehandlat
 Mot lev.tid: Elförzinkat
 Storlek: 2"
 Varianter: Med krampa eller bleck
 Rek. skruv: TKS 2 x 1/2" till regel och krampa,
 TFS 2 x 1/2" till bleck
 Förpackning: 1 eller 10 st med eller utan skruv
 Övrigt: Används med krampa då innerbågen ligger i liv med karmens insida.
 Används med bleck när karmen går utanför bågen.
 Varje del kan erhållas separat.

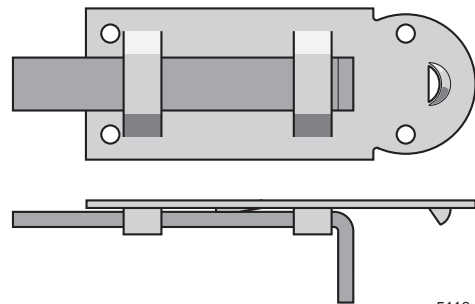

5110

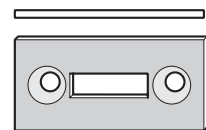

5110

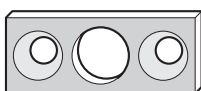

5188

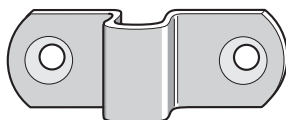

5188

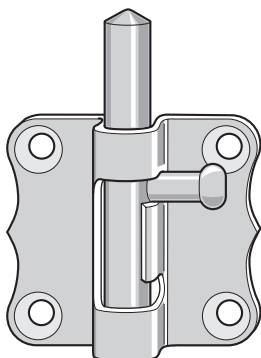

5188

Fönsterregel 5188

Förebild: Aug. Stenman N:o 33
 Tidsperiod: ca 1930 - 1970
 Material: Mässing
 Ytbehandling:
 Lagerhålls: Obehandlad och förnicklad
 Varianter: Med krampa eller bleck
 Rek. skruv: TFS 5 x 5/8" M/MN
 Förpackning: 1 eller 10 st med eller utan skruv
 Övrigt: Används med krampa då innerbågen ligger i liv med karmens insida.
 Används med bleck när karmen går utanför bågen.
 Varje del kan erhållas separat.

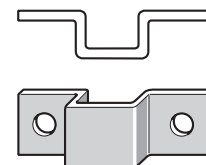

5110

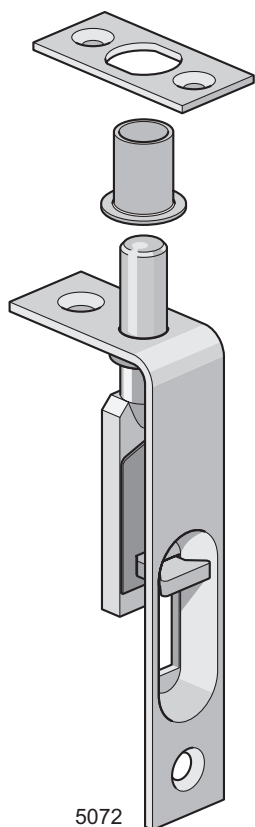

Kantregel 5072

Förebild: Aug Stenman Nr 72

Tidsperiod: ca 1890 - 1960

Material: Kallvalsat stål

Ytbehandling:

Lagerhålls: Obehandlat

Mot lev.tid: Elförzinkat

Storlek: 2½"

Rek. skruv: Regel TFS 5 x 5/8"

Bleck TFS 2 x ½"

Förpackning: 1 eller 10 st med eller utan skruv

Övrigt: Kan erhållas med bleck eller hylsa (eller både-och)

Till hylsan finns islagsdorn **5072D**.

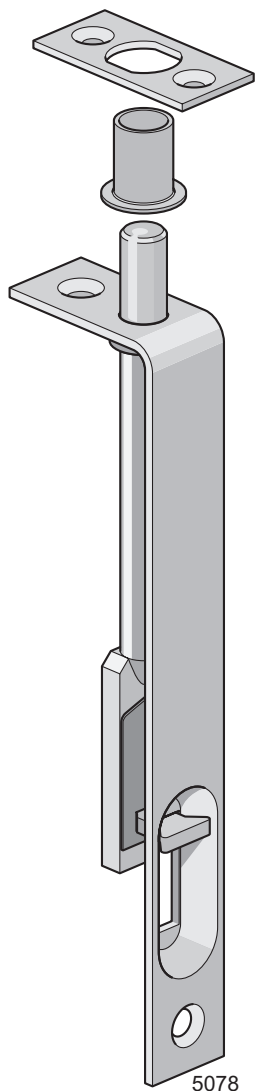

Kantregel 5078

Förebild: Aug Stenman Nr 72

Tidsperiod: ca 1890 - 1960

Material: Kallvalsat stål

Ytbehandling:

Lagerhålls: Obehandlat

Mot lev.tid: Elförzinkat

Storlek: 4"

Rek. skruv: Regel TFS 5 x 5/8"

Bleck TFS 2 x ½"

Förpackning: 1 eller 10 st med eller utan skruv

Övrigt: Kan erhållas med bleck eller hylsa (eller både-och)

Till hylsan finns islagsdorn **5072D**.

Vervel 5190

Förebild: Aug. Stenman N:o 294

Tidsperiod: ca 1880 - 1950

Material: Segjärn

Ytbehandling:

Lagerhålls: Obehandlad

Mot lev.tid: Elförzinkad

Rek. skruv: TFS 8 x 1¼"

Förpackning: 1 eller 10 st med eller utan skruv

Övrigt: Slittråd 5191 rekommenderas som tillbehör. Till varje vervel 5190 används 2 slittrådar.

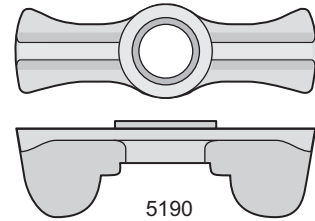

5190

Vervel 5192

Förebild: Aug. Stenman N:o 292

Tidsperiod: 1880 - 1950

Material: Segjärn

Ytbehandling:

Lagerhålls: Obehandlad

Mot lev.tid: Elförzinkad

Rek. skruv: TFS 9 x 1"

Förpackning: 1 eller 10 st med eller utan skruv

Övrigt: Används på 2-lufts innerbågar som är falsade i mittposten. Slittråd 5191 rekommenderas som tillbehör. Till varje vervel 5192 används 2 slittrådar.

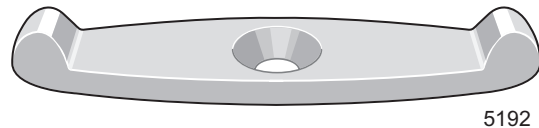

5192

Vervel 5193

Förebild: Aug. Stenman N:o 293

Tidsperiod: 1880 - 1950

Material: Segjärn

Ytbehandling:

Lagerhålls: Obehandlad

Mot lev.tid: Elförzinkad

Rek. skruv: TFS 9 x 1"

Förpackning: 1 eller 10 st med eller utan skruv

Övrigt: Används på 1-lufts innerbåge som är falsad i karmen. Slittråd 5191 rekommenderas som tillbehör. Till varje vervel 5193 används en slittråd.

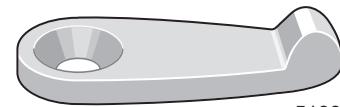

5193

Vervel 5197

Förebild: Aug. Stenman N:o 297

Tidsperiod: 1880 - 1950

Material: Segjärn

Ytbehandling:

Lagerhålls: Obehandlad

Mot lev.tid: Elförzinkad

Rek. skruv: TFS 9 x 1½"

Förpackning: 1 eller 10 st med eller utan skruv

Övrigt: Används på överfalsade 2-lufts innerbågar med mittpost. Slittråd 5191 rekommenderas som tillbehör. Till varje vervel 5197 används 2 slittrådar.

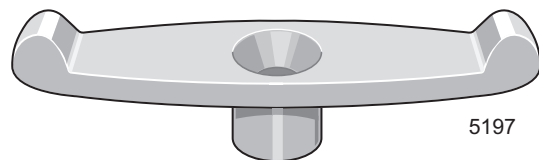

5197

Vervel 5198

Förebild: Aug. Stenman N:o 298

Tidsperiod: 1880 - 1950

Material: Segjärn

Ytbehandling:

Lagerhålls: Obehandlad

Mot lev.tid: Elförzinkad

Rek. skruv: TFS 9 x 1½"

Förpackning: 1 eller 10 st med eller utan skruv

Övrigt: Används på överfalsad 1-lufts innerbåge. Slittråd 5191 rekommenderas som tillbehör. Till varje vervel 5198 används en slittråd.

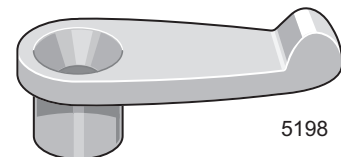

5198

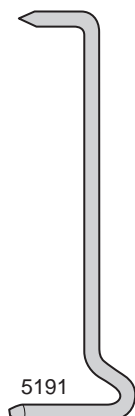

Slittråd 5191

Förebild: Borggårds Bruk Art. 118
 Tidsperiod: ca 1885 - 1970
 Material: Kalldraget stål
 Ytbehandling:
 Lagerhålls: Obehandlad
 Mot lev.tid: Elförzinkad
 Förpackning: 1, 10 eller 100 st
 Övrigt: Används tillsammans med vervel
 5190, 5192, 5193, 5197 och 5198.

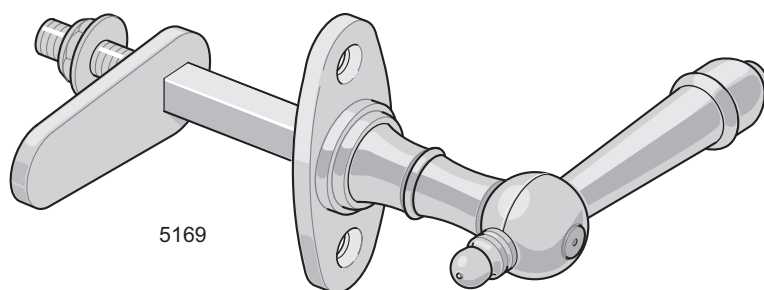

Innanfönsterlinka 5169

Förebild: Låsfabriks AB E A Näsman & Co Nr 269
 Tidsperiod: ca 1890 - 1940
 Material: Mässing, regel av stål
 Ytbehandling:
 Lagerhålls: Obehandlad
 Mot lev.tid: Förnicklad
 Rek. skruv: TFS 5 x 5/8" M/MN
 Förpackning: 1 eller 10 st med eller utan skruv
 Övrigt: Om slutbleck önskas, väljs 5144.
 Om styrbleck önskas, väljs 5145.
 Används för innanfönster med enkelbåge (enlufts) med
 tjocklek 24-33 mm.
 Vid tunnare båge används 5168, sid 197.

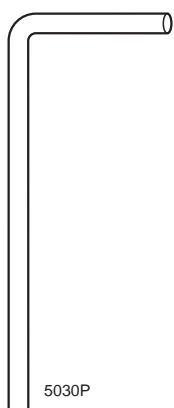

Gångjärnspinne 5030P

Förebild: Eskilstuna Jernmanufaktur N:o 75ls
 Tidsperiod: ca 1870 - 1950
 Material: Kalldraget stål, mässing
 Ytbehandling:
 Lagerhålls: Obehandlat
 Mot lev.tid: Elförzinkat
 Storlek/mått: Diameter 2,6 mm. Längd 50 mm
 Varianter: Stål: **5030P**
 Mässing: **5030P M**
 Förpackning: 1 eller 10 st
 Övrigt: Passar gångjärn 5030, 5031
 Tips: Låt alltid pinnen sitta kvar i den delen av gångjärnet
 som sitter på karmen, när innerbågen tas ner,
 så kommer pinnen inte bort.

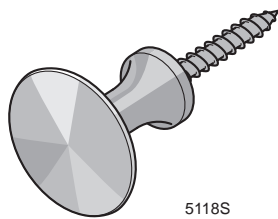

5118S

Innanfönsterknopp 5118S

Förebild: Landshövdingehus, Majorna, Göteborg, O
 Tidsperiod: 1880 - 1950
 Material: Mässing (skruv av stål)
 Ytbehandling:
 Lagerhålls: Obehandlad och förnicklad
 Storlek/mått: \varnothing 22 mm
 Förpackning: 1 eller 10 st
 Övrigt: Används på innanfönster tillsammans med vervel (5190, 5192, 5193, 5197 eller 5198) som handtag. Kan även användas som låd- och luckknopp i massivträ eller som handdukskrok. Finns även utan skruvgänga (5118) för genomgående montering, se Kap. 17.

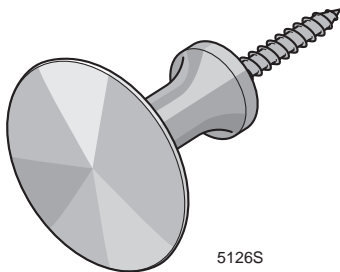

5126S

Innanfönsterknopp 5126S

Förebild: Landshövdingehus, Majorna, Göteborg, O
 Tidsperiod: 1880 - 1950
 Material: Mässing (skruv av stål)
 Ytbehandling:
 Lagerhålls: Obehandlad och förnicklad
 Storlek/mått: \varnothing 32 mm
 Förpackning: 1 eller 10 st
 Övrigt: Används på innanfönster tillsammans med vervel (5190, 5192, 5193, 5197 eller 5198) som handtag. Kan även användas som låd- och luckknopp i massivträ, som handdukskrok eller knapp för gardinomtag. Finns även utan skruvgänga (5126) för genomgående montering, se Kap. 17.

Fönsterklinka 5176D

Förebild: Låsbolaget N:o 676
 Tidsperiod: 1910 - 1970
 Material: Mässing
 Ytbehandling:
 Lagerhålls: Obehandlad och förnicklad
 Rek. skruv: TFS 6 x $\frac{3}{4}$ " M/MN
 TKS 5 x $\frac{5}{8}$ " M/MN till haken
 Förpackning: 1 par (2 klinkor med 1 hake) med eller utan skruv
 Övrigt: Hake ingår men kan även fås separat. Rekommenderas för parmontage på fönster med smal mittpost. Används även som skåpbeslag.

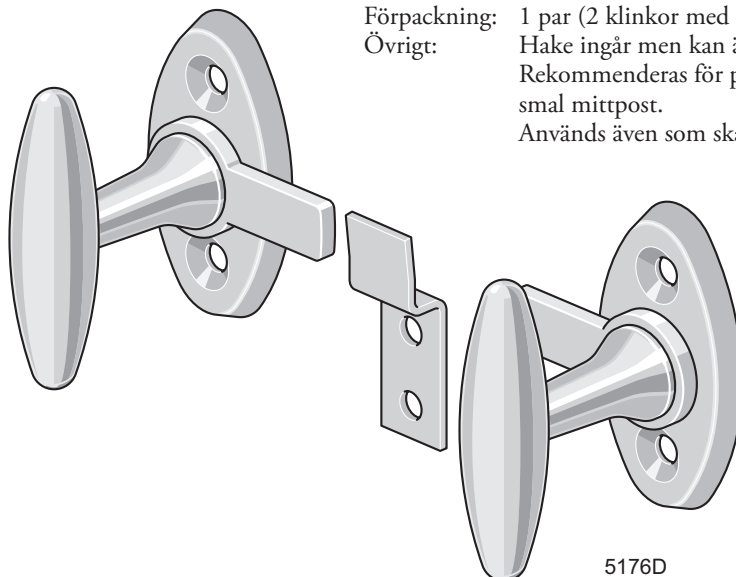

5176D

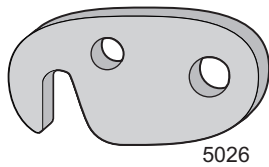

5026

Koppelhake 5026

Förebild: Aug Stenman N:o 26
 Tidsperiod: 1890 - 1950
 Material: Kallvalsat stål
 Ytbehandling:
 Lagerhålls: Obehandlat och elförzinkat
 Rek. skruv: TKS 7 x 1"
 Förpackning: 1, 10 eller 100 st med eller utan skruv
 Övrigt: Används tillsammans med bärtapp 5125

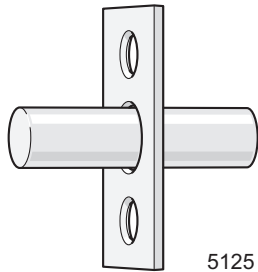

5125

Bärtapp 5125

Förebild: Aug Stenman N:o 25
 Tidsperiod: 1890 - 1950
 Material: Kallvalsat och kalldraget stål
 Ytbehandling:
 Lagerhålls: Obehandlat
 Mot lev.tid: Elförzinkat
 Rek. skruv: TFS 4 x 3/4"
 Förpackning: 1 eller 10 st tapp + bricka
 Övrigt: Används tillsammans med koppelhake 5026

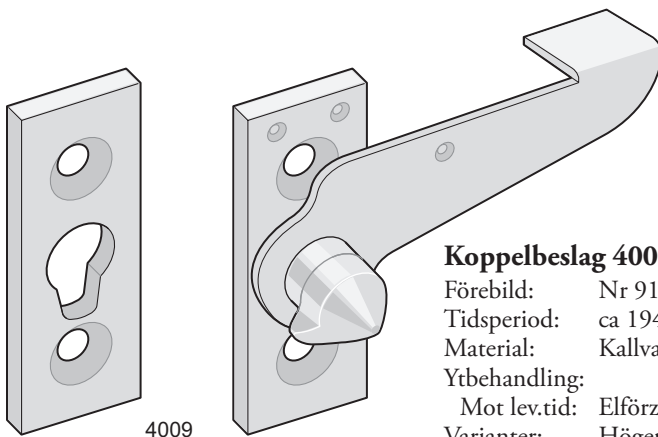

4009

Koppelbeslag 4009

Förebild: Nr 911, "Grönlunds Patent"
 Tidsperiod: ca 1940 - 1970
 Material: Kallvalsat höghållfast stål
 Ytbehandling:
 Mot lev.tid: Elförzinkat
 Varianter: Höger och vänster (H visas)
 Rek. skruv: TFS 7x3/4"
 Förpackning: 1 alt 10 st med eller utan skruv
 Övrigt: Används främst på pivotfönster

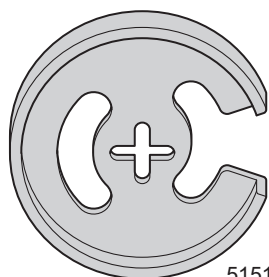

5151

Koppelhake 5151

Förebild: Aug. Stenman Nr 51
 Tidsperiod: 1950 - 1980-tal
 Material: Kallvalsat höghållfast stål
 Ytbehandling:
 Lagerhålls: Elförzinkat
 Rek. skruv: TKS 7 x 3/4"
 Förpackning: 1,10 eller 100 st med eller utan skruv
 Övrigt: Kan ersätta många andra svåranskaffade koppelhakar från 1930- till 1950-tal.

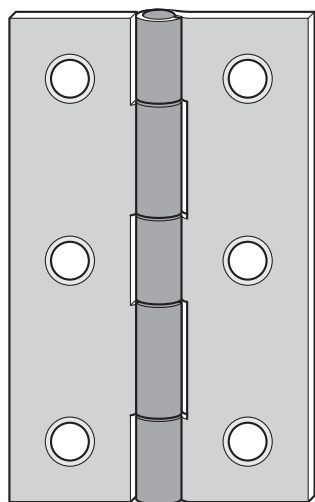

5321

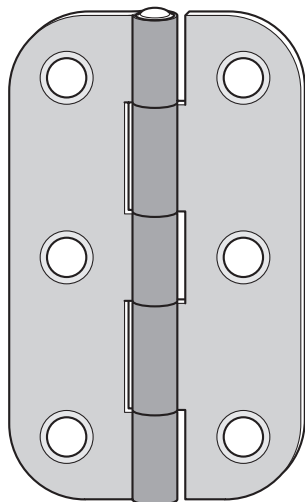

5325



Koppelgångjärn 5321

Förebild: Aug Stenman N:o 201
Tidsperiod: 1900 - 1975
Material: Kallvalsat höghållfast stål
Ytbehandling:
Lagerhålls: Obehandlat
Storlek: 2½"
Rek. skruv: TFS 5 x 1"
Förpackning: 1 eller 10 st med eller utan skruv

Koppelgångjärn 5325

Förebild: Aug Stenman N:o 1201
Tidsperiod: Efter 1945
Material: Kallvalsat höghållfast stål
Ytbehandling:
Lagerhålls: Elförzinkat
Storlek: 2½"
Rek. skruv: TFS 6 x 1"
Förpackning: 1 eller 10 st med eller utan skruv

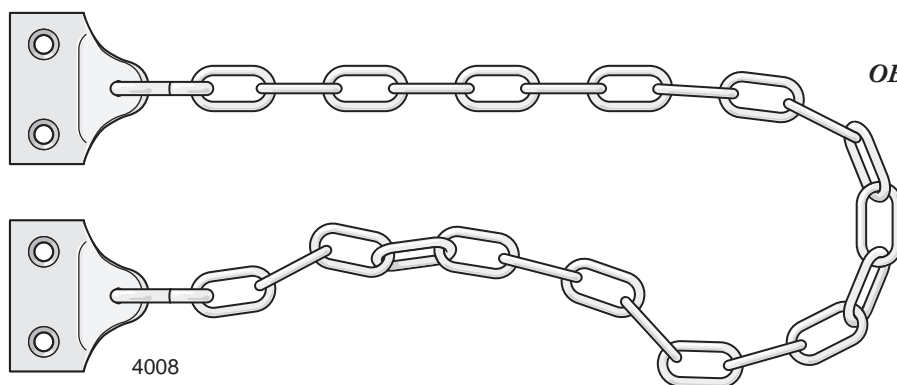

4008

OBS! 1/2 storlek

Fönsterkätting 4008

Förebild: L M Ericssons f d huvudfabrik
Telefonplan, Hägersten B
Tidsperiod: 1930 - 1970
Material: Stål
Ytbehandling:
Lagerhålls: Elförzinkad
Storlek/mått: Längd 450 mm
Varianter: Andra längder offereras
Rek. skruv: TFS 7x1" Z
Förpackning: 1 st med eller utan skruv
Övrigt: Används som öppningsbegränsare på underkantshängda inåtgående fönster.
Hakas av vid fönsterputsning

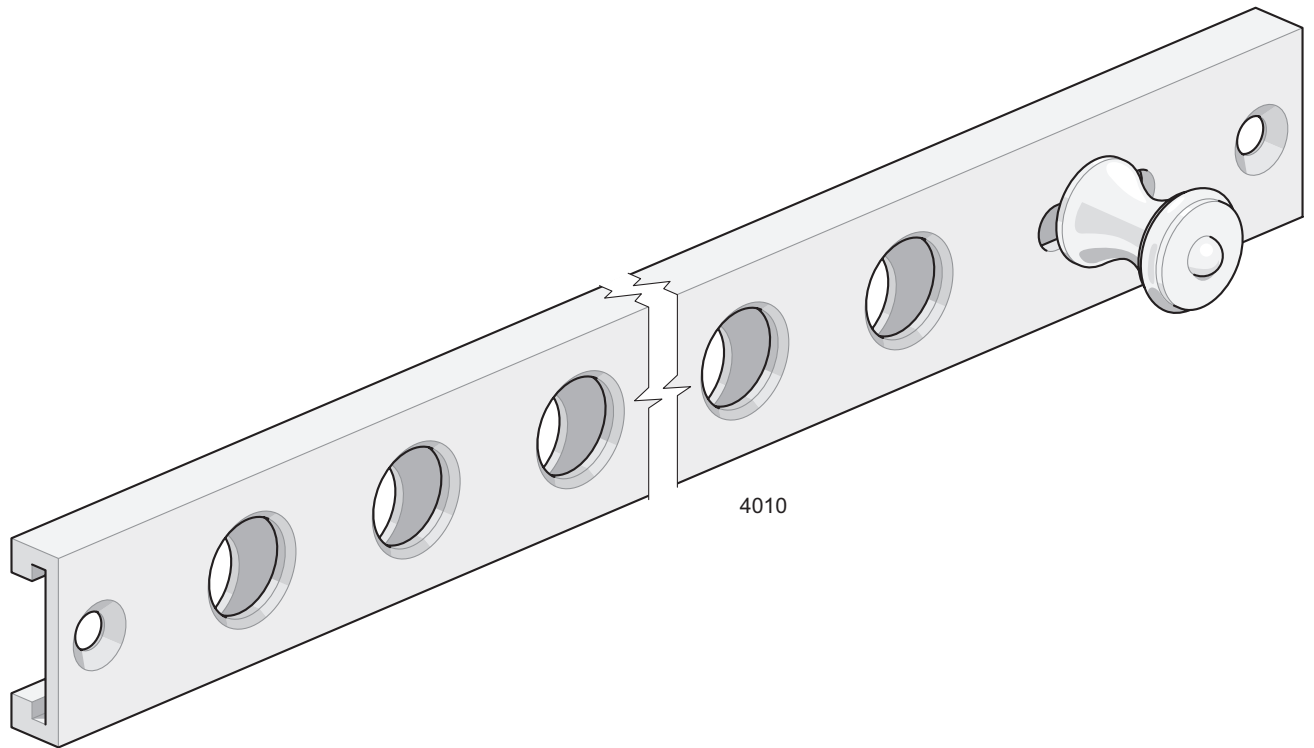

Friskluftsventil 4010

Förebild: AB J G Ljungbergs Metallfabrik E 93 Aeolusventil

Tidsperiod: ca 1935 - 1965

Material: Mässing

Ytbehandling:

Mot lev.tid: Obehandlad och förnicklad

Storlekar: Standardlängder: 380, 408, 464, 520 mm

Varianter: Längd 352, 436, 492 mm offereras

Rek. skruv: TFS 9 x 1" M/MN

Förpackning: 1 st med eller utan skruv

Övrigt: Skall fällas in helt i karm eller båge.

Längd = L

Genomluftningsarea vid full öppning = A

Kapacitet vid 10Pa och full öppning = K

L	A	K
352 mm	13,3 cm ²	2,9 l/s
380 mm	14,6 cm ²	3,2 l/s
408 mm	15,9 cm ²	3,5 l/s
436 mm	17,2 cm ²	3,8 l/s
464 mm	18,5 cm ²	4,1 l/s
492 mm	19,9 cm ²	4,4 l/s
520 mm	21,2 cm ²	4,7 l/s

Anmärkning: Endast innerdon. Används tillsammans med på marknaden förekommande ytterdon.

12. DÖRRTRYCKEN OCH TILLBEHÖR

Dörrtrycken och dörrknoppar

Alla dörrtrycken utan tilläggsbeteckning är avsedda att monteras med träskruv.

Dörrtrycken med tilläggsbeteckning A levereras med skruv och nippel för genomgående fastsättning.

Teckenförklaring: P=Parytterdörr, E=Enkelytterdörr, I=Innerrörr o=lämplig nyckelskylt i A-utförande saknas

Användning	Art.nr	Sid	1850-tal	1860-tal	1870-tal	1880-tal	1890-tal	1900-tal	1910-tal	1920-tal	1930-tal	1940-tal	1950-tal	1960-tal	Std skylt	Sid	Nyckelskylt	Sid
P, I	5503	112													5401	140	5407	143
P, I	5503A	112													5401A	140	5431A	143
I	5504	118													5458	139	5403	145
I	5508	114													5419	138	5407	143
I	5508A	114													6405A	139	5431A	143
I	5509	119													5419	138	5407	143
I	5509A	119													6405A	139	5431A	143
I	5511	117													5419	138	5407	143
I	5511A	117													6405A	139	5431A	143
P, I	5513	113													5419	138	5407	143
P, I	5513A	113													6405A	139	5431A	143
P, I	5515	111													5419	138	5407	143
P, I	5515A	111													6405A	139	5431A	143
E	5516	126													5493	138	6401	144
E	5516A	126													5493A	138	5434KKA	144
P, I	5517	125													5401	140	5407	143
P, I	5517A	125													5401A	140	5431A	143
I	5519	116													5419	138	5407	143
I	5519A	116													6405A	139	5431	143
I	5528	126													-		5421	146
I	5532	127													5498	141	5421	146
I	5537	117													-		5438	145
I	5538	115													5419	138	5407	143
I	5538A	115													6405A	139	5431A	143
I	5539	116													5401	140	5407	143
I	5539A	116													5401A	140	5431A	143
E, I	5542	132													5446	142	5416	147
E, I	5542A	132													5441A	142	o	

Forts.»



No 161, af brons, Cuivre pöli eller förnicklade.

Handtaget af a, c, d, e, f eller g.

Härtill skylt No: g. Se sid. 111.

forts. 12. DÖRRTRYCKEN OCH TILLBEHÖR

Teckenförklaring: P=Parytterdörr, E=Enkelytterdörr, I=Innerdörr o=lämplig nyckelskylt i A-utförande saknas

Användning	Art.nr	Sid	1850-tal	1860-tal	1870-tal	1880-tal	1890-tal	1900-tal	1910-tal	1920-tal	1930-tal	1940-tal	1950-tal	1960-tal	Std skylt	Sid	Nyckelskylt	Sid
P, I	5545	110													5444	138	5442	143
P, I	5545A	110													5493A	138	5431A	143
P, I	5547	123													5401	140	5407	143
P, I	5547A	123													5401A	140	5431A	143
E, I	5554	134													5490	142	5416	147
E, I	5554A	134													5490A	142	o	
E	5557	124													5493	138	6401	144
E	5557A	124													5493A	138	5434KKA	144
P, I	5559	131													5425	140	5424	146
P, I	5559A	131													5425A	140	o	
I	5561	118													5461	139	5408	144
P, I	5565	128													5425	140	5424	146
P, I	5565A	128													5425A	140	o	
I	5568	119													5468	139	5410	145
P, E, I	5571	122													5445	140	5407	143
P, E, I	5572	121													-		-	
P, E, I	5572A	121													-		-	
I	5578	135													5406	141	5411	147
I	5579	135													5406	141	5411	147
I	5580	136													5479	141	5411	147
E, I	5581	133													5481	142	5480	147
E, I	5581A	133													5481	142	o	
P, I	5587	129													5498	141	5421	146
P, I	5587A	129													5401A	140	5431A	143
E	5588	130													5493	138	6401	144
E	5588A	130													5493A	138	5434KKA	144
I	5591	136													5479	141	5411	147
I	5595	120													5401	140	5407	143
I	5595A	120													5401A	140	5431A	143
I	5597	131													5497	141	5491	146
I	5598	127													5498	141	5421	146

Tillbehör		Sid	
Insexnyckel	5500IN	155	
Roddarpinne	5500RP	154	
Roddarbussning	5599	154	
Stoppskruv	5500SS	155	
Spärring	5500SR	155	
Stift	5500TS	155	
Täckbricka	5400	154	
Styrbricka	5500SY	155	



forts. 12. DÖRRTRYCKEN OCH TILLBEHÖR

12a. Skyltar för träskruvsfastsättning

Tabellen visar vilka kombinationer av dörrtrycken och tillhörande skyltar, som i första hand rekommenderas. Eftersom alla dörrtrycken har samma halsdiameter (ø15 mm), kan de flesta kombinationer erhållas.

Artnr. Trycke	Sid	Std skylt	Sid	Nyckelskylt	Sid	Kombinerad	Sid	WC-behör	Sid	WC-behör	Sid
		Rund		Rund		Längskylt		Runt		Längskylt	
5503	112	5401	140	5407	143			3457	151		
5504	118	5458	139	5403	145						
5508	114	5419	138	5407	143			3457	151		
5509	119	5419	138	5407	143			3457	151		
5511	117	5419	138	5407	143			3457	151		
5513	113	5419	138	5407	143			3457	151		
5515	111	5419	138	5407	143			3457	151		
5516	126	5493	138	6401	144	5451	149				
5517	125	5401	140	5407	143	5467, 5451	149	3457	151	5451T	153
5519	116	5419	138	5407	143			3457	151		
5528	126	Ingår		5421	146			3457	151		
5532	127	5498	141	5421	146	5467	149	3457	151		
5537	117	Ingår		5438	145						
5538	115	5419	138	5407	143			3457	151		
5539	116	5401	140	5407	143			3457	151		
5542	132	5446	142	5416	147	5451	149			5451T	153
5545	110	5444	138	5442	143			3457	151		
5547	123	5401	140	5407	143	5467, 5451	149	3457	151	5451T	153
5554	134	5490	142	5416	147	5451	149			5451T	153
5557	124	5493	138	6401	144	5451	149				
5559	131	5425	140	5424	146	5477	148	3457	151		
5561	118	5461	139	5408	144						
5565	128	5425	140	5424	146	5477	148	3457	151		
5568	119	5468	139	5410	145						
5571	122	5445	140	5407	143	5471	148	3457	151		
5572	121	-		-		Ingår					
5578	135	5406	141	5411	147	5455, 5495	150, 151	5463, 5464	152		
5579	135	5406	141	5411	147	5455, 5495	150, 151	5463, 5464	152		
5580	136	5479	141	5411	147	5450, 5495	150, 151	5463, 5464	152		
5581	133	5481	142	5480	147	5451	149	3457	151	5451T	153
5587	129	5498	141	5421	146			3457	151		
5588	130	5493	138	6401	144						
5591	136	5479	141	5411	147	5450, 5495	150, 151	5463, 5464	152		
5595	120	5401	140	5407	143			3457	151		
5597	131	5497	141	5491	146						
5598	127	5498	141	5421	146	5467	149	3457	151		

Forts.»

forts. 12. DÖRRTRYCKEN OCH TILLBEHÖR

12b. Skyltar för genomgående fastsättning

Tabellen visar vilka kombinationer av dörrtrycken och tillhörande skyltar, som i första hand rekommenderas. Eftersom alla dörrtrycken har samma halsdiameter (ø15 mm), kan de flesta kombinationer erhållas.

Art.nr				Innerdörr				Ytterdörr	
Trycke	Sid	Std skylt	Sid	Nyckelskylt	Sid	WC-behör	Sid	Nyckelskylt	Sid
		Rund		Rund		Runt		Rund	
5503A	112	5401A	140	5431A	143	3457A	151	5434KKA	144
5508A	114	6405A	139	5431A	143	3457A	151		
5509A	119	6405A	139	5431A	143	3457A	151		
5511A	117	6405A	139	5431A	143	3457A	151		
5513A	113	6405A	139	5431A	143	3457A	151	5434KKA	144
5515A	111	6405A	139	5431A	143	3457A	151	5434KKA	144
5516A	126	5493A	138	5431A	143			5434KKA	144
5517A	125	5401A	140	5431A	143	3457A	151	5434KKA	144
5519A	116	6405A	139	5431A	143	3457A	151		
5538A	115	6405A	139	5431A	143	3457A	151		
5539A	116	5401A	140	5431A	143	3457A	151		
5542A	132	5441A	142	o					
5545A	110	5493A	138	5431A	143	3457A	151	5434KKA	144
5547A	123	5401A	140	5431A	143	3457A	151	5434KKA	144
5554A	134	5490A	142	o					
5557A	124	5493A	138	5431A	143			5434KKA	144
5559A	131	5425A	140	o		3457A	151		
5565A	128	5425A	140	o		3457A	151		
5572A	121								
5581A	133	5481	142			3457A	151	5434KKA	144
5587A	129	5401A	140	5431A	143	3457A	151	5434KKA	144
5588A	130	5493A	138	5431A	143			5434KKA	144
5595A	120	5401A	140	5431A	143	3457A	151		

o) Till dessa trycken saknas passande nyckelskylt för genomgående fastsättning. Plugga 40 mm hålen i dörren med täckplugg 5400 och använd nyckelskylt för träskruv.

LÅSFABRIKS AKTIEBOLAGET E. A. NÆSMAN & Co, ESKILSTUNA.



Skylt N:o 1.



Skylt N:o 8.



Skylt N:o 9.

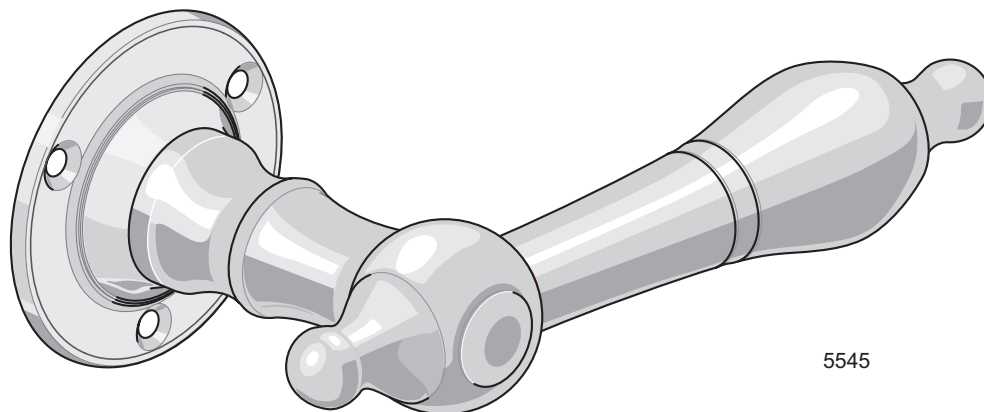

5545

Dörrtrycke 5545

Förebild: Låsfabriks AB E A Næsman & Co N:o 145

Tidsperiod: Mässing ca 1850 - 1920

Förnicklat 1895 - 1920

Material: Mässing

Ytbehandling:

Lagerhålls: Obehandlat

Mot lev.tid: Förnicklat

Varianter: **5545** för fastsättning med träskruv

5545A för genomgående fastsättning

Rek. skruv: 5545: TKFS 5x5/8" M/MN

5545A: Genomgående skruv 7020 med nippel

Förpackning: 5545: 1 par med eller utan skruv

5545A: 1 par inkl skruv och nipplar

Övrigt:

5545 levereras inklusive tryckesbrickor 5444, 8 mm fyrkantpinne och bussning

5599 för att passa både äldre och moderna lås.

5545A levereras med tryckesbrickor 5493A för fastsättning med genomgående

skruv samt 8 mm fyrkantpinne för att passa moderna lås.

Passande nyckelskylt se 5442 för träskruvsfastsättning och 5431A eller 5431KA

för genomgående fastsättning.

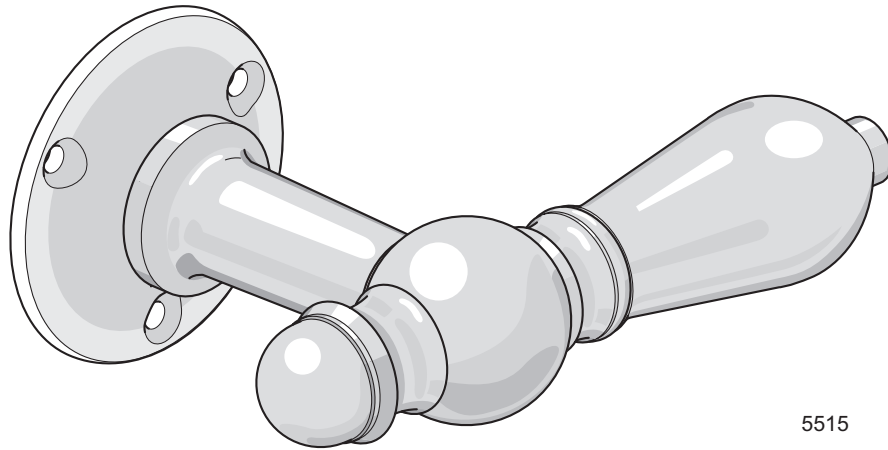

5515

Dörrtrycke 5515

- Förebild: Låsfabriksaktiebolaget E A Näsman & Co N:o 438
 Tidsperiod: ca 1860 - 1920
 Material: Mässing
 Ytbehandling:
 Lagerhålls: Obehandlat och förnicklat
 Varianter: **5515** för fastsättning med träskruv
 5515A för genomgående fastsättning
 Rek. skruv: 5515: TKFS 5 x 5/8" M/MN
 5515A: Genomgående skruv 7020 med nippel
 Förpackning: 5515: 1 par med eller utan skruv
 5515A: 1 par inkl skruv och nipplar
 Övrigt: 5515 levereras med tryckesbrickor 5419, 8 mm fyrkantpinne och bussning
 5599 för att passa både äldre och moderna lås.
 5515A levereras med tryckesbrickor 6405A för fastsättning med genomgående
 skruv och 8 mm fyrkantpinne för att passa moderna lås.
 Passande nyckelskylt se 5407 eller 5407K för fastsättning med träskruv och
 5431A eller 5431KA för genomgående fastsättning.

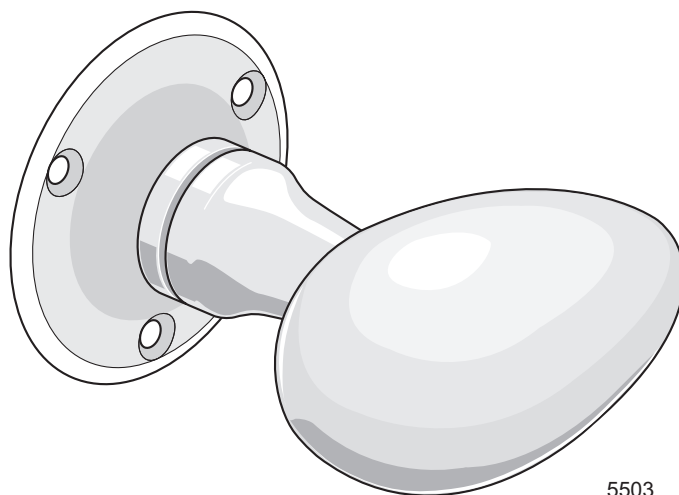

5503

Dörrvred 5503

Förebild: E A Näsman & Co N:o 103

Tidsperiod: Mässing 1870 - 1940
Förnicklat 1895 - 1940

Material: Mässing

Ytbehandling:

Lagerhålls: Obehandlat

Mot lev.tid: Förnicklat

Varianter: **5503** för fastsättning med träskruv
5503A för genomgående fastsättning
Kan även erhållas fast (ej vridbar) se 5803

Rek. skruv: 5503: TKFS 5x5/8" M/MN
5503A: Genomgående skruv 7020 med nippel

Förpackning: 5503: 1 par med eller utan skruv
5503A: 1 par inkl skruv och nipplar

Övrigt: 5503 levereras inklusive tryckesbrickor 5401, 8 mm fyrkantpinne och bussning 5599 för att passa både äldre och moderna lås.
5503A levereras med tryckesbrickor 5401A för fastsättning med genomgående skruv samt 8 mm fyrkantpinne för att passa moderna lås.
Passande nyckelskylt se 5407 eller 5407K för träskruvsfastsättning och 5431A eller 5431KA (ev 5434KKA) för genomgående fastsättning.

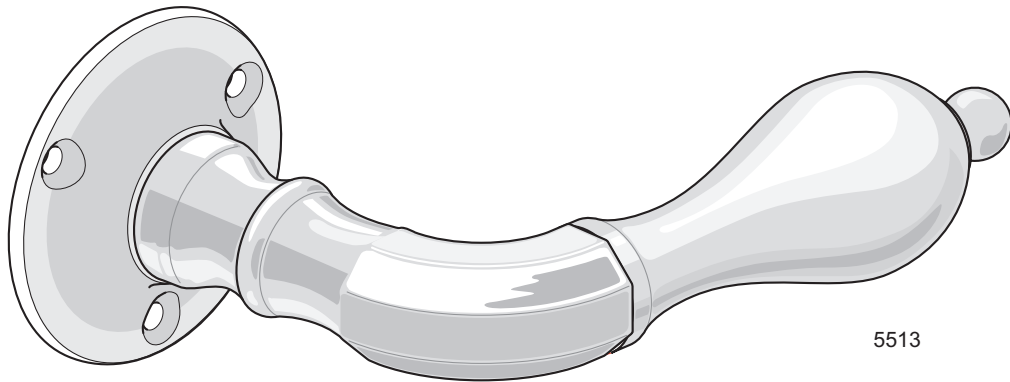

5513

Dörrtrycke 5513

Förebild: Låsfabriksaktiebolaget E A Näsman & Co N:o 113

Tidsperiod: Mässing 1870 - 1930
Förnicklat 1895 - 1930

Material: Mässing.

Ytbehandling:

Lagerhålls: Obehandlat och förnicklat

Varianter: **5513** för fastsättning med träskruv
5513A för genomgående fastsättning

Rek. skruv: 5513: TKFS 5x5/8" M/MN
5513A: Genomgående skruv 7020 med nippel

Förpackning: 5513: 1 par med eller utan skruv
5513: 1 par inkl skruv och nipplar

Övrigt: 5513 levereras med tryckesbrickor 5419, 8 mm fyrkantpinne och bussning
5599 för att passa både äldre och moderna lås.
5513A levereras med tryckesbrickor 6405A för fastsättning med genomgående
samt 8 mm fyrkantpinne för att passa moderna lås.
Passande nyckelskylt se 5407 eller 5407K för fastsättning med träskruv och
5431A eller 5431KA för genomgående fastsättning.

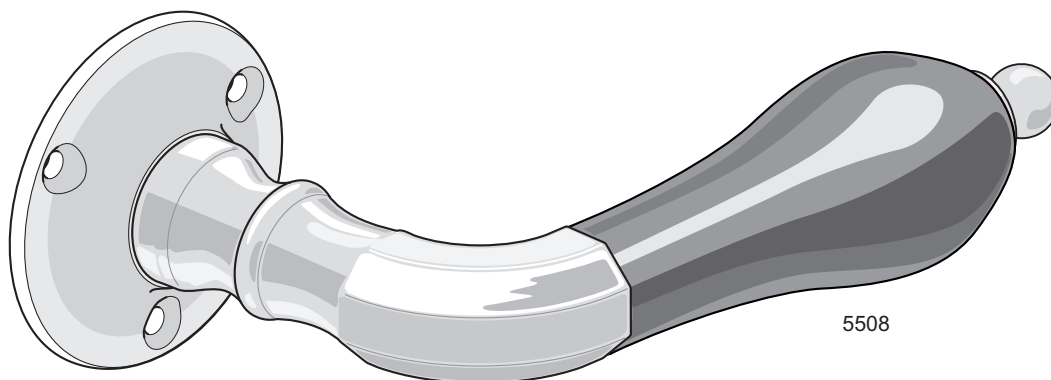

5508

Dörrtrycke 5508

Förebild: Låsbolaget N:o 108

Tidsperiod: Mässing 1880 - 1930

Förnicklat 1895 - 1930

Material: Mässing. Grepp av infärgad björk

Ytbehandling:

Lagerhålls: Obehandlat och förnicklat

Varianter: **5508** med grepp av svartfärgad björk

5508E med grepp av ebenholz (mot lev.tid)

5508A för genomgående fastsättning

5508AE med grepp av ebenholz (mot lev.tid)

Rek. skruv: 5508, 5508E: TKFS 5x5/8" M/MN

5508A, 5508AE: Genomgående skruv 7020 med nippel

Förpackning: 5508, 5508E: 1 par med eller utan skruv

5508A, 5508AE: 1 par inkl skruv och nipplar

Övrigt:

5508 och 5508E levereras med tryckbrickor 5419, 8 mm fyrkantpinne och bussning 5599 för att passa både äldre och moderna lås.

5508A och 5508AE levereras med tryckbrickor 6405A för fastsättning med genomgående skruv samt 8 mm fyrkantpinne för att passa moderna lås.

Passande nyckelskylt se 5407 eller 5407K för träskruvsfastsättning och 5431A eller 5431KA för genomgående fastsättning.

Dörrtrycke 5519

Se beskrivning på nästa sida

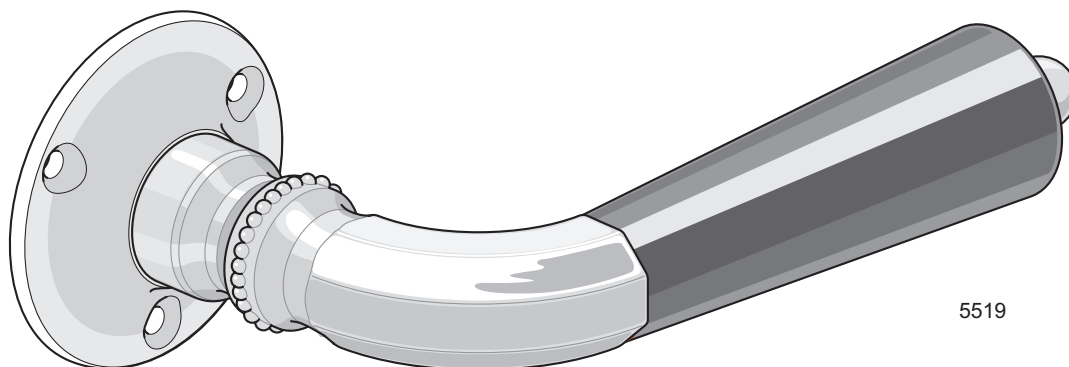

5519

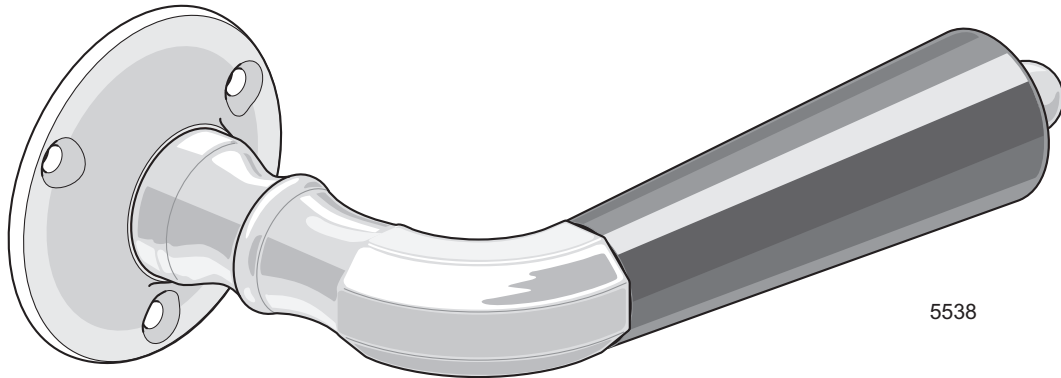

5538

Dörrtrycke 5538

- Förebild: Låsbolaget N:o 238
 Tidsperiod: Mässing 1880 - 1930
 Förnicklät 1895 - 1930
- Material: Mässing. Grepp av infärgad björk
 Ytbehandling:
 Lagerhålls: Obehandlat och förnicklät
- Varianter: **5538** med grepp av svartfärgad björk
5538E med grepp av ebenholz (mot lev.tid)
5538A för genomgående fastsättning
5538AE med grepp av ebenholz (mot lev.tid)
- Rek. skruv: 5538, 5538E: TKFS 5x5/8" M/MN
 5538A, 5538AE: Genomgående skruv 7020 med nippel
- Förpackning: 5538, 5538E: 1 par med eller utan skruv
 5538A, 5538AE: 1 par inkl skruv och nipplar
- Övrigt: 5538 och 5538E levereras med tryckesbrickor 5419, 8 mm fyrkantpinne och busning 5599 för att passa både äldre och moderna lås.
 5538A och 5538AE levereras med tryckesbrickor 6405A för fastsättning med genomgående skruv samt 8 mm fyrkantpinne för att passa moderna lås.
 Passande nyckelskylt se 5407 eller 5407K för träskruvsfastsättning och 5431A eller 5431KA för genomgående fastsättning.

Dörrtrycke 5519, Se bild på föregående sida

- Förebild: Sigfrid Jansson N:o 19
 Tidsperiod: Mässing 1880 - 1930
 Förnicklät 1895 - 1930
- Material: Mässing. Grepp av infärgad björk
 Ytbehandling:
 Lagerhålls: Obehandlat och förnicklät
- Varianter: **5519** med grepp av svartfärgad björk
5519E med grepp av ebenholz (mot lev.tid)
5519A för genomgående fastsättning
5519AE med grepp av ebenholz (mot lev.tid)
- Rek. skruv: 5519, 5519E: TKFS 5x5/8" M/MN
 5519A, 5519AE: Genomgående skruv 7020 med nippel
- Förpackning: 5519, 5519E: 1 par med eller utan skruv
 5519A, 5519AE: 1 par inkl skruv och nipplar
- Övrigt: 5519 och 5519E levereras med tryckesbrickor 5419, 8 mm fyrkantpinne och busning 5599 för att passa både äldre och moderna lås.
 5519A och 5519AE levereras med tryckesbrickor 6405A för fastsättning med genomgående skruv samt 8 mm fyrkantpinne för att passa moderna lås.
 Passande nyckelskylt se 5407 eller 5407K för träskruvsfastsättning och 5431A eller 5431KA för genomgående fastsättning.
 Se bild på föregående sida

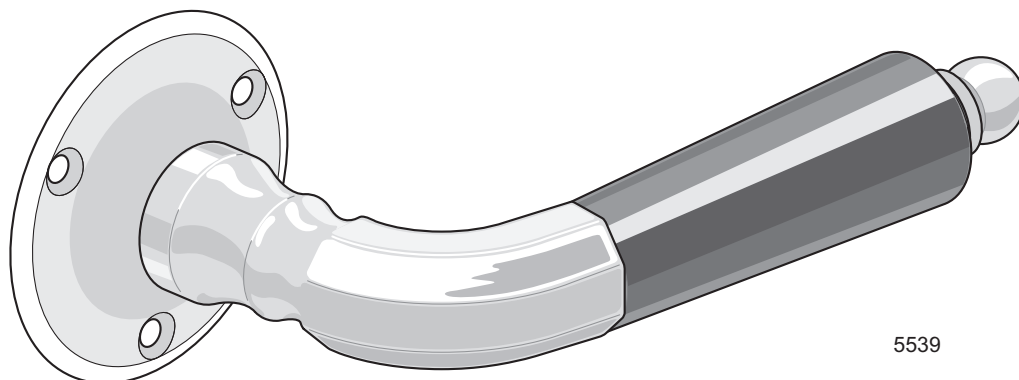

5539

Dörrtrycke 5539

Förebild: Låsbolaget N:o 439

Tidsperiod: Mässing 1880 - 1930

Förnicklat 1895 - 1930

Material: Mässing. Grepp av infärgad björk

Ytbehandling:

Lagerhålls: Obehandlat och förnicklat

Varianter: **5539** för fastsättning med träskruv

5539A för genomgående fastsättning

Rek. skruv: 5539: TKFS 5x5/8" M/MN

5539A: Genomgående skruv 7020 med nippel

Förpackning: 5539: 1 par med eller utan skruv

5539A: 1 par inkl skruv och nipplar

Övrigt:

5539 levereras inklusive tryckesbrickor 5401, 8 mm fyrkantpinne och bussning 5599 för att passa både äldre och moderna lås.

5539A levereras med tryckesbrickor 5401A för fastsättning med genomgående skruv samt 8 mm fyrkantpinne för att passa moderna lås. Passande nyckelskylt se 5407 eller 5407K för träskruvsfastsättning och 5431A eller 5431KA för genomgående fastsättning.

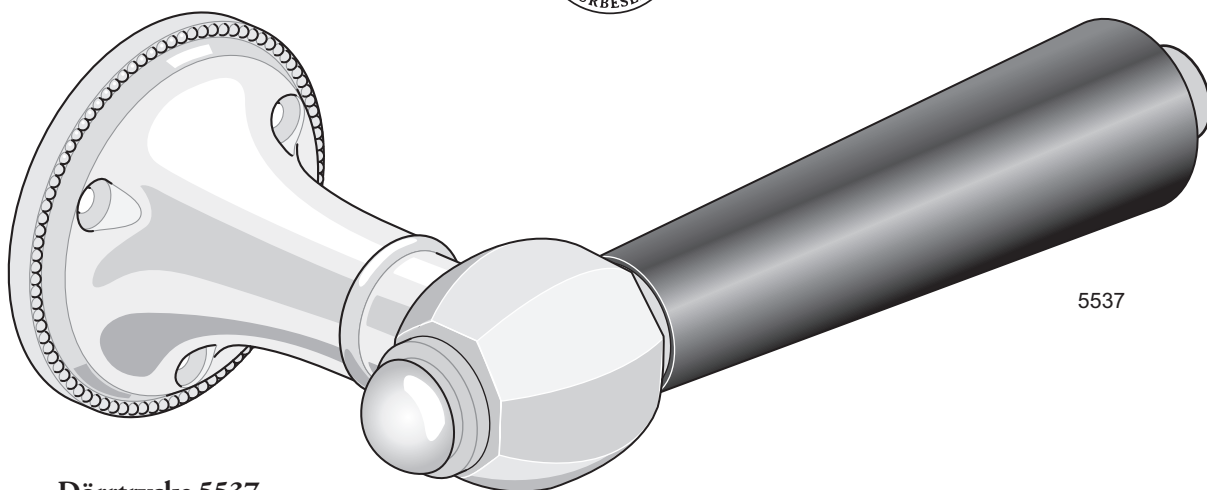

5537

Dörrtrycke 5537

- Förebild: Låsbolaget N:o 437
 Tidsperiod: 1880 - 1930
 Material: Mässing. Grepp av infärgad björk
 Ytbehandling:
 Lagerhålls: Obehandlat
 Mot lev.tid: Förnicklat
 Rek. skruv: TKFS 5x5/8" M/MN
 Förpackning: 1 par med eller utan skruv
 Övrigt: Levereras inklusive tryckeshylsor (trumpeter), 8 mm fyrkantpinne och bussning 5599 för att passa både äldre och moderna lås.
 Kan ej fås för genomgående fastsättning. Täckbricka 5400 skall användas på moderna dörrar med borrarade 40 mm hål. Passande nyckelskylt se 5438.

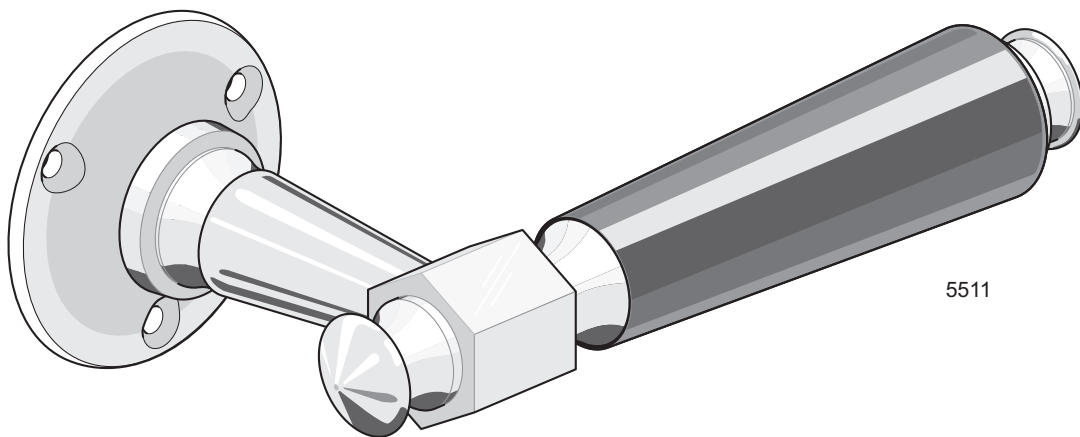

5511

Dörrtrycke 5511

- Förebild: Sigfrid Jansson N:o 11
 Tidsperiod: ca 1880 - 1920
 Material: Mässing. Grepp av infärgad björk
 Ytbehandling:
 Lagerhålls: Obehandlat och förnicklat
 Varianter: **5511** med grepp av svartfärgad björk
 5511E med grepp av ebenholz (mot lev.tid)
 5511A för genomgående fastsättning
 5511AE med grepp av ebenholz (mot lev.tid)
 Rek. skruv: 5511, 5511E: TKFS 5x5/8" M/MN
 5511A, 5511AE: Genomgående skruv 7020 med nippel
 Förpackning: 5511, 5511E: 1 par med eller utan skruv
 5511A, 5511AE: 1 par inkl skruv och nipplar
 Övrigt: 5511 och 5511E levereras med tryckesbrickor 5419, 8 mm fyrkantpinne och bussning 5599 för att passa både äldre och moderna lås.
 5511A och 5511AE levereras med tryckesbrickor 6405A för fastsättning med genomgående skruv och 8 mm fyrkantpinne för att passa moderna lås.
 Passande nyckelskylt se 5407 eller 5407K för fastsättning med träskruv och 5431A eller 5431KA för genomgående fastsättning.



5504

Dörrtrycke 5504

Förebild: Låsfabriks AB E A Näsman & Co N:o 104

Tidsperiod: ca 1880 - 1920

Material: Mässing. Grepp av infärgad björk

Ytbehandling:

Lagerhålls: Obehandlat och förnicklat

Varianter: **5504** med grepp av svartfärgad björk

5504E med grepp av ebenholz (mot lev.tid)

Rek. skruv: TKFS 5 x 5/8" M/MN

Förpackning: 1 par med eller utan skruv

Övrigt: Levereras inklusive tryckesbrickor 5458, 8 mm fyrkantpinne och bussning 5599 för att passa både äldre och moderna lås.

Kan ej fås med genomgående fastsättning. Om trycket skall användas på moderna

dörrar med 40 mm hål, måste dessa sättas igen med hjälp av täckbricka 5400.

Passande nyckelskylt, se 5403.

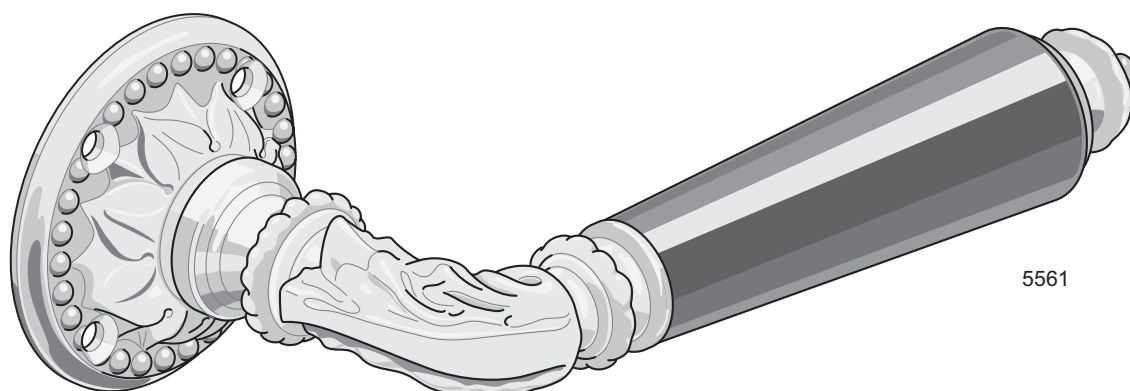

5561

Dörrtrycke 5561

Förebild: Låsfabriks AB E A Näsman & Co N:o 161

Tidsperiod: ca 1885 - 1930

Material: Mässing. Grepp av infärgad björk

Ytbehandling:

Lagerhålls: Obehandlat

Mot lev.tid: Förnicklat

Varianter: **5561** med grepp av svartfärgad björk

5561E med grepp av ebenholz (mot lev.tid)

Rek. skruv: TKFS 5 x 5/8" M/MN

Förpackning: 1 par med eller utan skruv

Övrigt: Levereras inklusive tryckesbrickor 5461, 8 mm fyrkantpinne och bussning 5599 för att passa både äldre och moderna lås.

Kan ej fås med genomgående fastsättning. Om trycket skall användas på moderna

dörrar med 40 mm hål, måste dessa sättas igen med hjälp av täckbricka 5400.

Passande nyckelskylt, se 5408, 5408K eller 5408L..

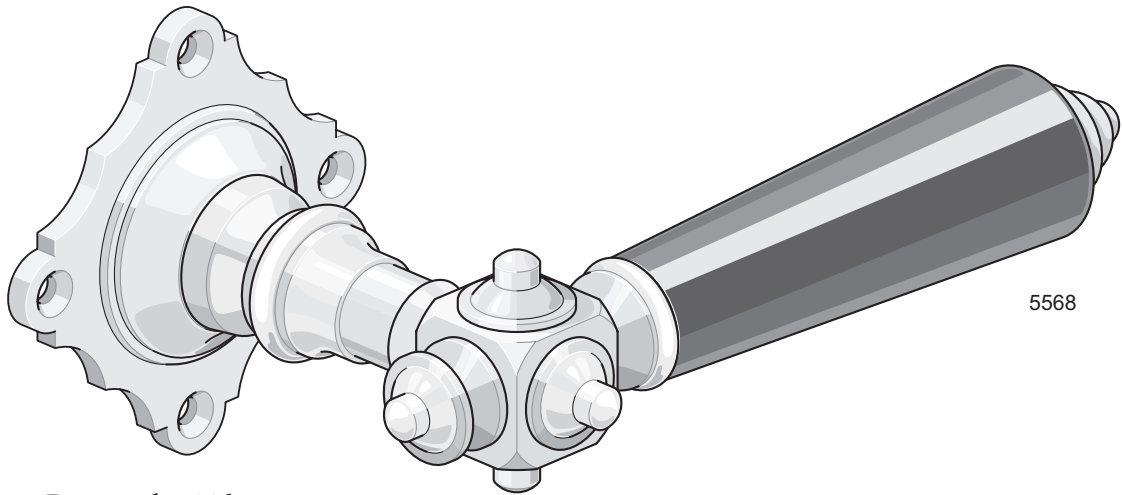

5568

Dörrtrycke 5568

Förebild: E A Næsman & Co N:o 268

Tidsperiod: ca 1885 - 1910

Material: Mässing. Grepp av infärgad björk

Ytbehandling:

Lagerhålls: Obehandlat och förnicklat

Varianter: **5568** med grepp av svartfärgad björk

5568E med grepp av ebenholz (mot lev.tid)

Rek. skruv: TKFS 5 x 5/8" M/MN

Förpackning: 1 par med eller utan skruv

Övrigt:

Levereras inklusive tryckesbrickor 5468, 8 mm fyrkantpinne och bussning 5599 för att passa både äldre och moderna lås. Kan ej fås med genomgående fastsättning. Om trycket skall användas på moderna dörrar med 40 mm hål, måste dessa sättas igen med hjälp av täckbricka 5400.

Passande nyckelskylt, se 5410

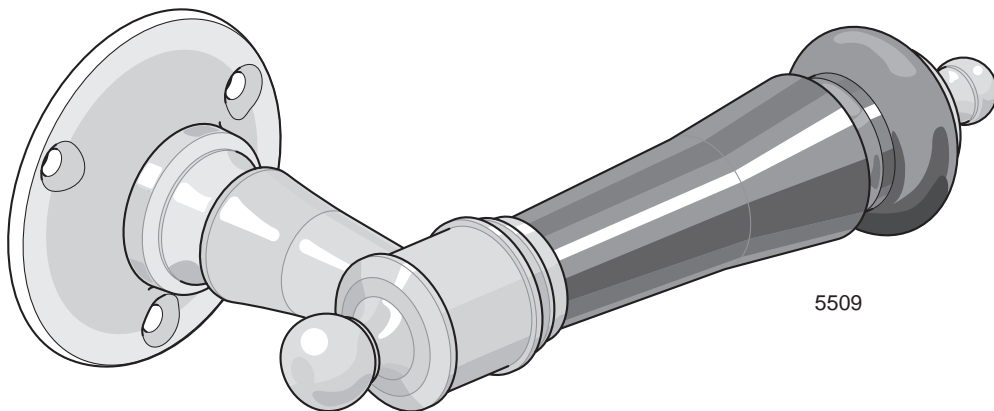

5509

Dörrtrycke 5509

Förebild: Otto Meyer & Komp Konstgjuteri N:o 9

Tidsperiod: ca 1880 - 1920

Material: Mässing. Grepp av infärgad björk

Ytbehandling:

Lagerhålls: Obehandlat och förnicklat

Varianter: **5509** för fastsättning med träskruv

5509A för genomgående fastsättning

Rek. skruv: 5509: TKFS 5x5/8" M/MN

5509A: Genomgående skruv 7020 med nippel

Förpackning: 5509: 1 par med eller utan skruv

5509A: 1 par inkl skruv och nipplar

Övrigt:

5509 levereras med tryckesbrickor 5419, 8 mm fyrkantpinne och bussning 5599 för att passa både äldre och moderna lås.

5509A levereras med tryckesbrickor 6405A för fastsättning med genomgående skruv och 8 mm fyrkantpinne för att passa moderna lås.

Passande nyckelskylt se 5407 eller 5407K för fastsättning med träskruv och 5431A eller 5431KA för genomgående fastsättning.

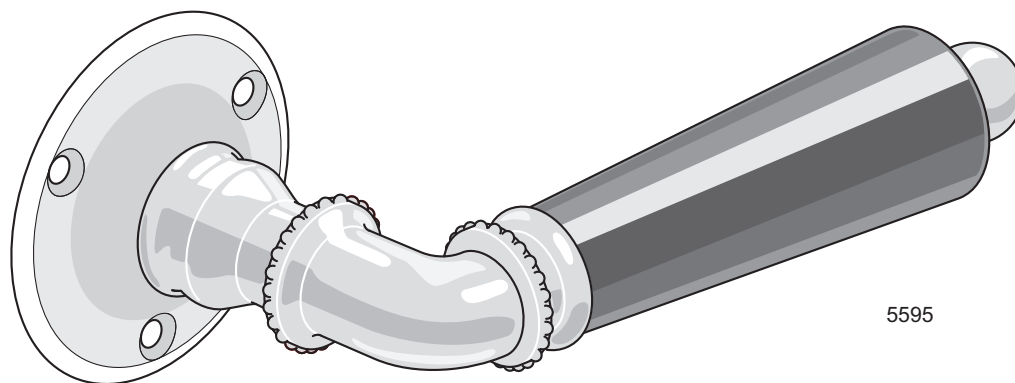

5595

Dörrtrycke 5595

Förebild: Låsfabriks AB E A Näsman & Co Nr 195

Tidsperiod: 1890 - 1920

Material: Mässing. Grepp av infärgad björk

Ytbehandling:

Lagerhålls: Obehandlat och förnicklat

Varianter: **5595** med grepp av svartfärgad björk

5595E med grepp av ebenholz (mot lev.tid)

5595A för genomgående fastsättning

5595AE med grepp av ebenholz (mot lev.tid)

Rek. skruv: 5595, 5595E: TKFS 5x5/8" M/MN

5595A, 5595AE: Genomgående skruv 7020 med nippel

Förpackning: 5595, 5595E: 1 par med eller utan skruv

5595A, 5595AE: 1 par inkl skruv och nipplar

Övrigt:

5595 och 5595E levereras med tryckesbrickor 5401, 8 mm fyrkantpinne och bussning 5599 för att passa både äldre och moderna lås.

5595A och 5595AE levereras med tryckesbrickor 5401A för fastsättning med genomgående skruv samt 8 mm fyrkantpinne för att passa moderna lås.

Passande nyckelskylt se 5407 eller 5407K för träskruvsfastsättning och

5431A eller 5431KA för genomgående fastsättning.

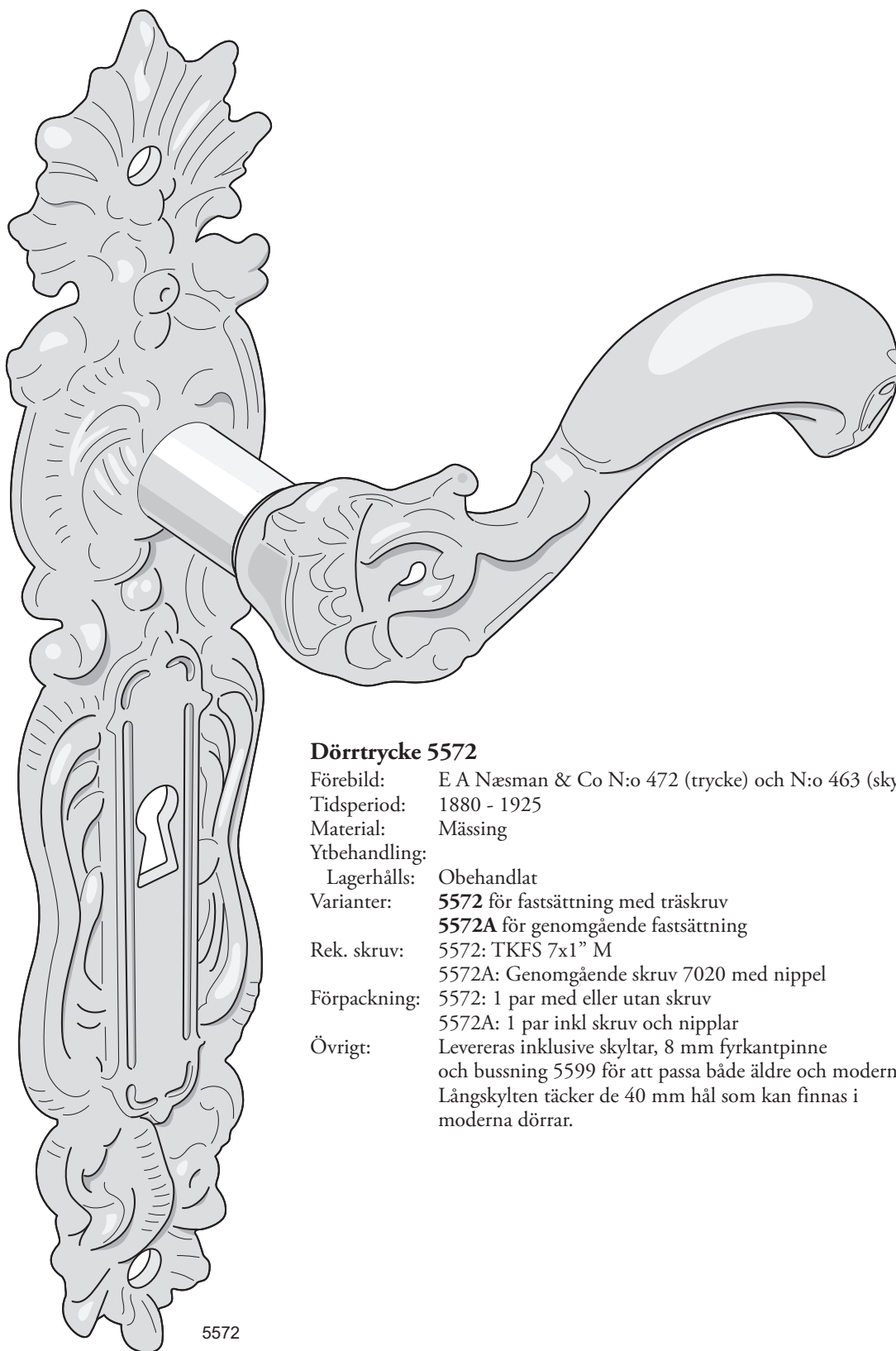

Dörrtrycke 5572

Förebild: E A Näsman & Co N:o 472 (trycke) och N:o 463 (skylt)

Tidsperiod: 1880 - 1925

Material: Mässing

Ytbehandling:

Lagerhålls: Obehandlat

Varianter: **5572** för fastsättning med träskruv

5572A för genomgående fastsättning

Rek. skruv: 5572: TKFS 7x1" M

5572A: Genomgående skruv 7020 med nippel

Förpackning: 5572: 1 par med eller utan skruv

5572A: 1 par inkl skruv och nipplar

Övrigt:

Levereras inklusive skyltar, 8 mm fyrkantpinne och bussning 5599 för att passa både äldre och moderna lås. Längskylten täcker de 40 mm hål som kan finnas i moderna dörrar.

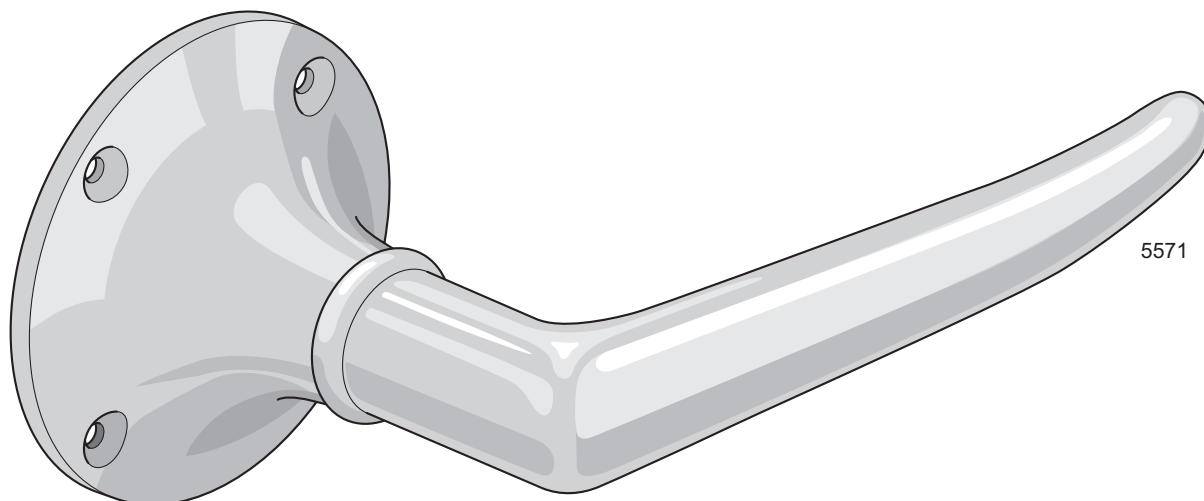

Dörrtrycke 5571

Förebild: Låsfabriks AB E A Näsman & Co N:o 645

Tidsperiod: 1900 - 1930

Material: Mässing

Ytbehandling:

Lagerhålls: Obehandlat

Mot lev.tid: Förnicklat

Rek. skruv: TKFS 5x5/8" M/MN

Förpackning: 1 par med eller utan skruv

Övrigt: Levereras inklusive hylsor 5445, 8 mm fyrkantpinne och bussning 5599 för att passa både äldre och moderna lås. Kan ej fås med genomgående fastsättning. Om trycket skall användas på moderna dörrar med 40 mm hål, måste dessa sättas igen med hjälp av täckbricka 5400.

Passande nyckelskylt se 5407 eller 5407K.

Tips: Detta dörrtrycke kombinerades ofta med långskylt 5471. Beställs då som 5571+5471.



OBS! ½ storlek

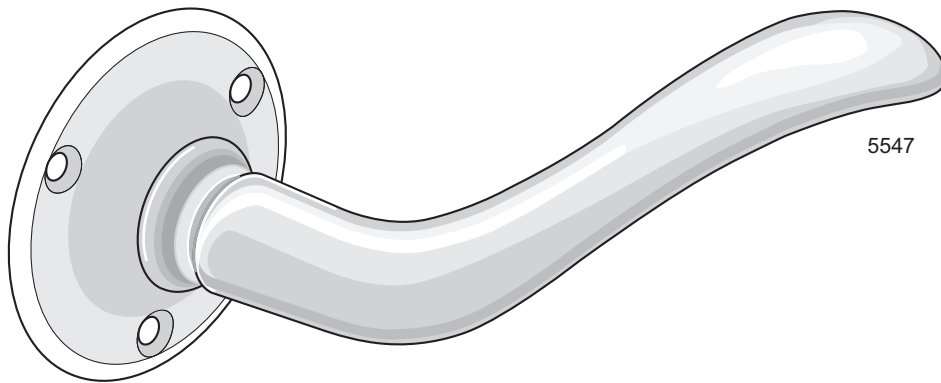

Dörrtrycke 5547

Förebild: Låsbolaget N:o 647

Tidsperiod: ca 1905 - 1930-tal

Material: Mässing.

Ytbehandling:

Lagerhålls: Obehandlat och förnicklat

Varianter: **5547** för fastsättning med träskruv
5547A för genomgående fastsättning

Rek. skruv: 5547: TKFS 5x5/8" M/MN

5547A: Genomgående skruv 7020 med nippel

Förpackning: 5547: 1 par med eller utan skruv

5547A: 1 par inkl skruv och nipplar

Övrigt: 5547 levereras inklusive tryckesbrickor 5401, 8 mm fyrkantpinne och bussning

5599 för att passa både äldre och moderna lås.

5547A levereras med tryckesbrickor 5401A för fastsättning med genomgående skruv samt 8 mm fyrkantpinne för att passa moderna lås.

Passande nyckelskylt se 5407 eller 5407K för träskruvsfastsättning och 5431A eller 5431KA (ev 5434KKA) för genomgående fastsättning.

Tips: Detta dörrtrycke är lämpligt på innerdörrar och parytterdörrar. Motsvarande dörrtrycke för enklytterdörrar är 5557.

5547 har även förekommit kombinerat med hylsa 5445 eller långskylt 5467.

Beställs då som 5547+5445 och 5547+5467.

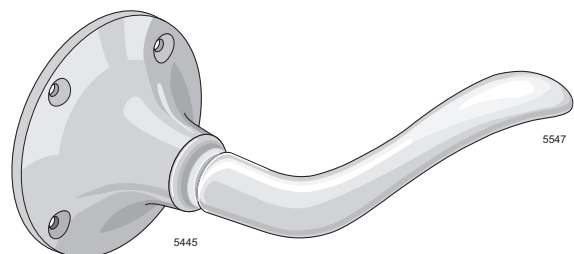

OBS! 1/2 storlek

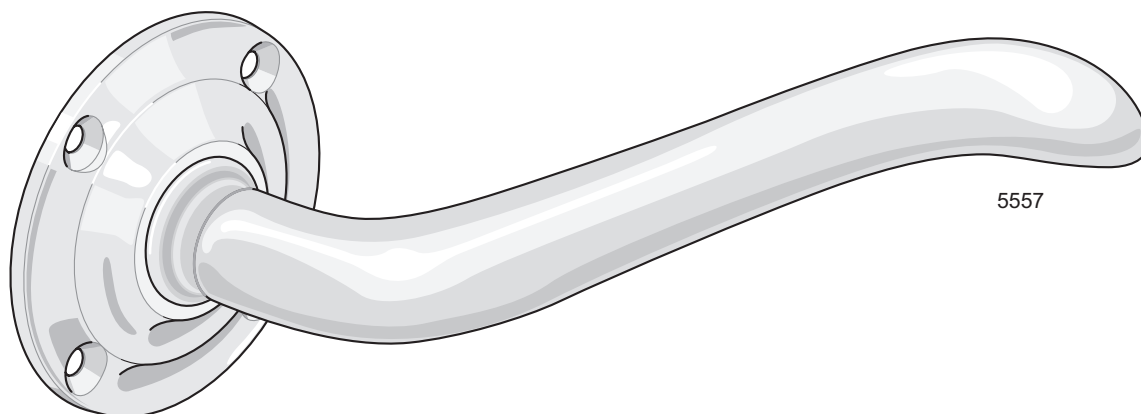

5557

Dörrtrycke 5557

Förebild: Låsbolaget N:o 647 stor

Tidsperiod: ca 1905 - 1930-tal

Material: Mässing

Ytbehandling:

Lagerhålls: Obehandlat och förnicklat

Varianter: **5557** för fastsättning med träskruv

5557A för genomgående fastsättning

Rek. skruv: 5557: TKFS 5x5/8" M/MN

5557A: Genomgående skruv 7020 med nippel

Förpackning: 5557: 1 par med eller utan skruv

5557A: 1 par inkl skruv och nipplar

Övrigt:

5557 levereras med tryckesbrickor 5493, 8 mm fyrkantpinne,

returfjäder och bussning 5599 för att passa både äldre och moderna lås.

5557A levereras med tryckesbrickor 5493A för fastsättning med genomgående

skruv samt returfjäder och 8 mm fyrkantpinne för att passa moderna lås.

Passande nyckelskylt se 6401 eller 6401K för träskruvsfastsättning och 5434KKA för

genomgående fastsättning.

Tips:

Detta dörrtrycke är lämpligt på enkelytterdörrar. Motsvarande dörrtrycke för parytterdörrar och innerdörrar är 5547.

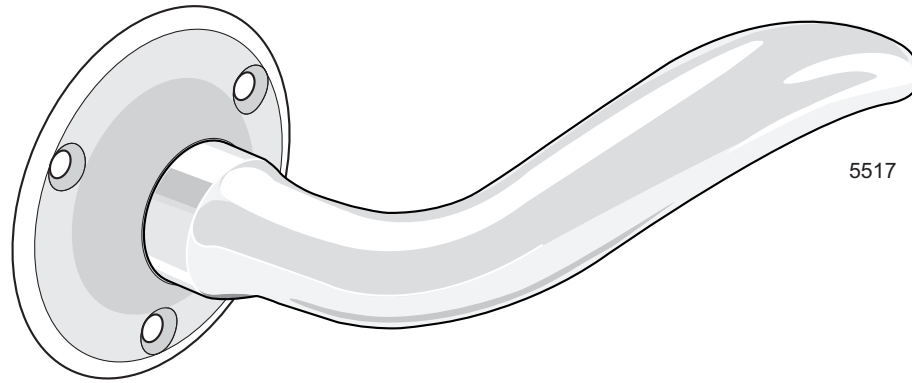

5517

Dörrtrycke 5517

Förebild: Låsbolaget N:o 617

Tidsperiod: 1910 - 1930-tal

Material: Mässing

Ytbehandling:

Lagerhålls: Obehandlat och förnicklat

Varianter: **5517** för fastsättning med träskruv

5517A för genomgående fastsättning

Rek. skruv: 5517: TKFS 5x5/8" M/MN

5517A: Genomgående skruv 7020 med nippel

Förpackning: 5517: 1 par med eller utan skruv

5517A: 1 par inkl skruv och nipplar

Övrigt: 5517 levereras inklusive tryckesbrickor 5401, 8 mm fyrkantpinne och bussning

5599 för att passa både äldre och moderna lås.

5517A levereras med tryckesbrickor 5401A för fastsättning med genomgående skruv

samt 8 mm fyrkantpinne för att passa moderna lås.

Passande nyckelskylt se 5407 eller 5407K för träskruvsfastsättning och 5431A eller

5431KA (ev 5434KKA) för genomgående fastsättning.

Tips: Detta dörrtrycke är lämpligt på innerdörrar och parytterdörrar.

Motsvarande dörrtrycke för enkelytterdörrar är 5516.

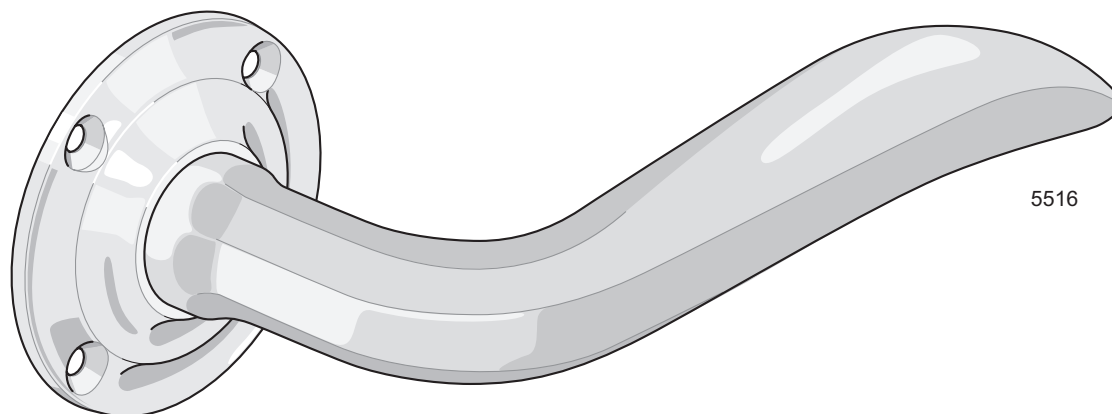

5516

Dörrtrycke 5516

Förebild: Låsbolaget N:o 617 stor

Tidsperiod: 1910 - 1930-tal

Material: Mässing

Ytbehandling:

Lagerhålls: Obehandlat och förnicklat

Varianter: **5516** för festsättning med träskruv

5516A för genomgående festsättning

Rek. skruv: 5516: TKFS 5x5/8" M/MN

5516A: Genomgående skruv 7020 med nippel

Förpackning: 5516: 1 par med eller utan skruv

5516A: 1 par inkl skruv och nippel

Övrigt: 5516 levereras med tryckesbrickor 5493, 8 mm fyrkantpinne, retur fjäder och bussning 5599 för att passa både äldre och moderna lås.

5516A levereras med tryckesbrickor 5493A för festsättning med genomgående skruv samt retur fjäder och 8 mm fyrkantpinne för att passa moderna lås.

Passande nyckelskylt se 6401 eller 6401K för träskruvsfestsättning och 5434KKA för genomgående festsättning.

Tips: Detta dörrtrycke är lämpligt på enkelytterdörrar. Motsvarande dörrtrycke för parytterdörrar och innerdörrar är 5517.

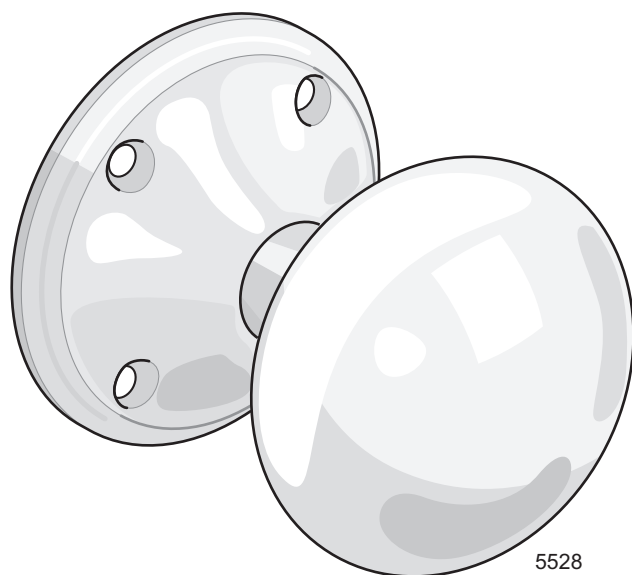

5528

Dörrvred 5528

Förebild: Låsfabriksaktiebolaget N:o 880

Tidsperiod: 1920 - 1960

Material: Mässing

Ytbehandling:

Lagerhålls: Obehandlat och förnicklat

Varianter: Kan även erhållas fast se 5828

Rek. skruv: TKFS 6x3/4" M/MN

Förpackning: 1 par med eller utan skruv

Övrigt: Levereras inklusive tryckesbrickor, 8 mm fyrkantpinne och bussning 5599 för att passa både äldre och moderna lås.

Kan ej fås för genomgående festsättning. Täckbricka 5400 skall användas på moderna dörrar med borrade 40 mm hål. Passande nyckelskylt se 5421,

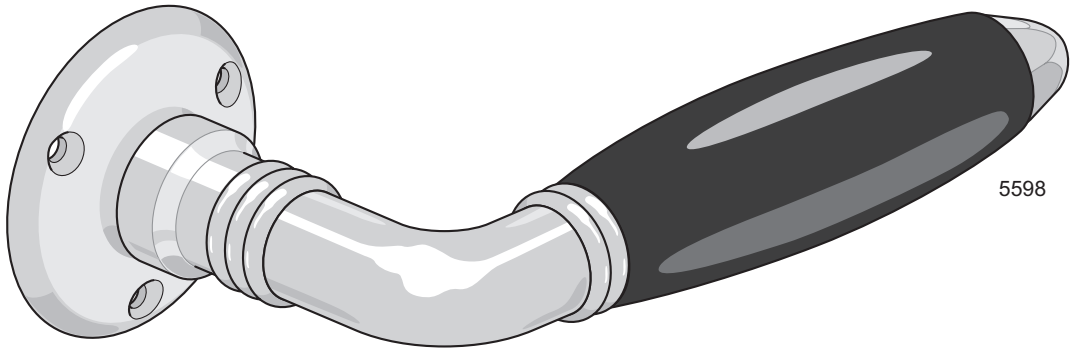

5598

Dörrtrycke 5598

Förebild: Alb. Karlsson Nr. 798

Tidsperiod: 1920 - 1935

Material: Mässing. Grepp av infärgad björk

Ytbehandling:

Lagerhålls: Förnicklat

Varianter: **5598** för fastsättning med träskruv

5598A för genomgående fastsättning

Rek. skruv: 5598: TKFS 5x5/8" M/MN

5598A: Genomgående skruv 7020 med nippel

Förpackning: 5598: 1 par med eller utan skruv

5598A: 1 par inkl skruv och nipplar

Övrigt: 5598 levereras inklusive tryckesbrickor 5498, 8 mm fyrkantpinne och bussning 5599 för att passa både äldre och moderna lås.

5598A levereras med tryckesbrickor 5401A för fastsättning med genomgående skruv samt 8 mm fyrkantpinne för att passa moderna lås.

Passande nyckelskylt se 5421.

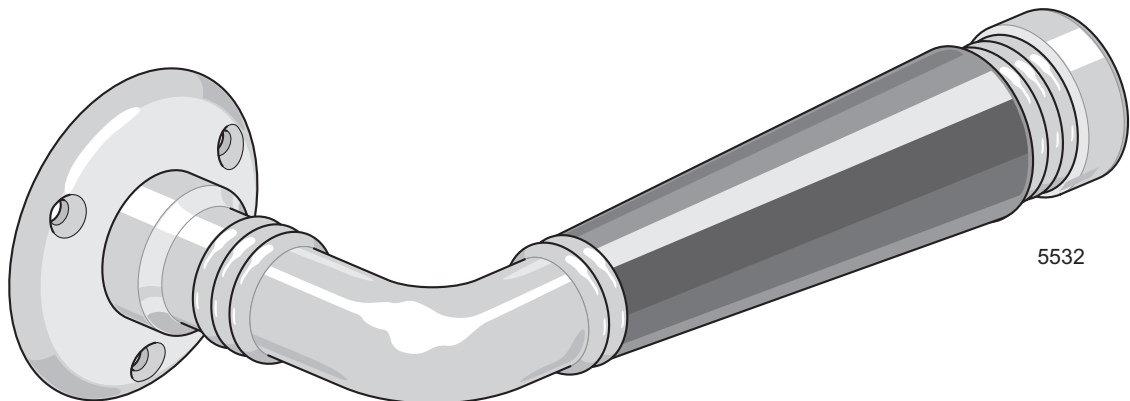

5532

Dörrtrycke 5532

Förebild: Troligen Alb. Karlsson Metallfabriks AB, Eskilstuna

Tidsperiod: 1920 - 1940

Material: Mässing. Grepp av infärgad björk

Ytbehandling:

Lagerhålls: Obehandlat och förnicklat

Varianter: **5532** för fastsättning med träskruv

5532A för genomgående fastsättning

Rek. skruv: 5532: TKFS 5x5/8" M/MN

5532A: Genomgående skruv 7020 med nippel

Förpackning: 5532: 1 par med eller utan skruv

5532A: 1 par inkl skruv och nipplar

Övrigt: 5532 levereras inklusive tryckesbrickor 5498, 8 mm fyrkantpinne och bussning 5599 för att passa både äldre och moderna lås.

5532A levereras med tryckesbrickor 5401A för fastsättning med genomgående skruv samt 8 mm fyrkantpinne för att passa moderna lås.

Passande nyckelskylt se 5421.

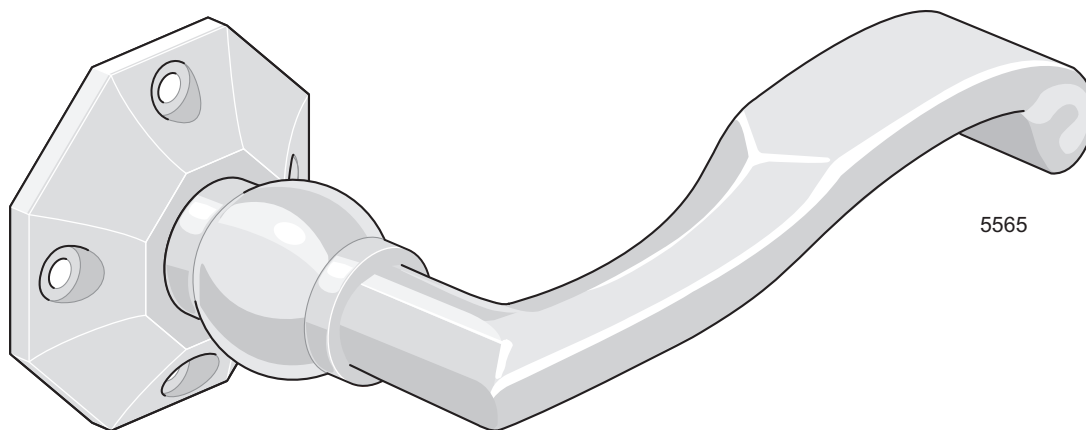

Dörrtrycke 5565

Förebild: Albert Karlsson Nr 1210

Tidsperiod: 1920- och 1930-tal

Material: Mässing

Ytbehandling:

Lagerhålls: Obehandlat och förnicklat

Varianter: **5565** för fastsättning med träskruv

5565A för genomgående fastsättning

Rek. skruv: 5565: TKFS 5x5/8" M/MN

5565A: Genomgående skruv 7020 med nippel

Förpackning: 5565: 1 par med eller utan skruv

5565A: 1 par inkl skruv och nipplar

Övrigt: 5565 levereras inklusive tryckesbrickor 5425, 8 mm fyrkantpinne och bussning 5599 för att passa både äldre och moderna lås.

5565A levereras med tryckesbrickor 5425A för fastsättning med genomgående skruv samt 8 mm fyrkantpinne för att passa moderna lås.

Passande nyckelskylt se 5424.

Tips: Detta dörrtrycke kombinerades ofta med långskylt 5477. Beställs då som 5565+5477.

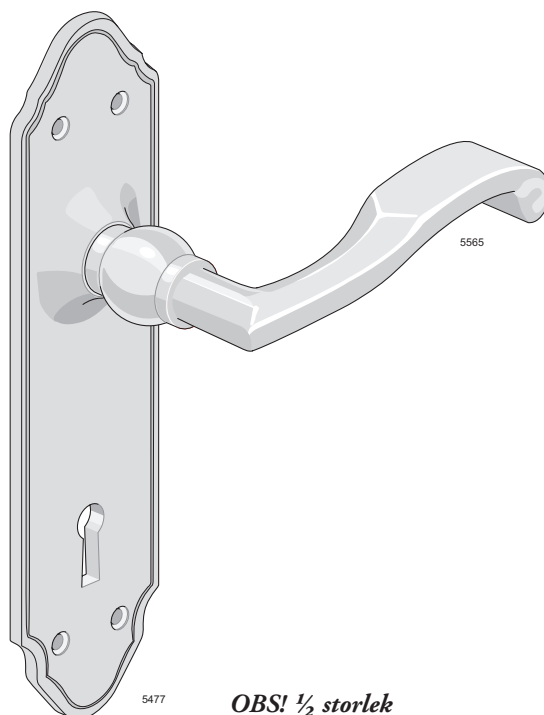

OBS! ½ storlek

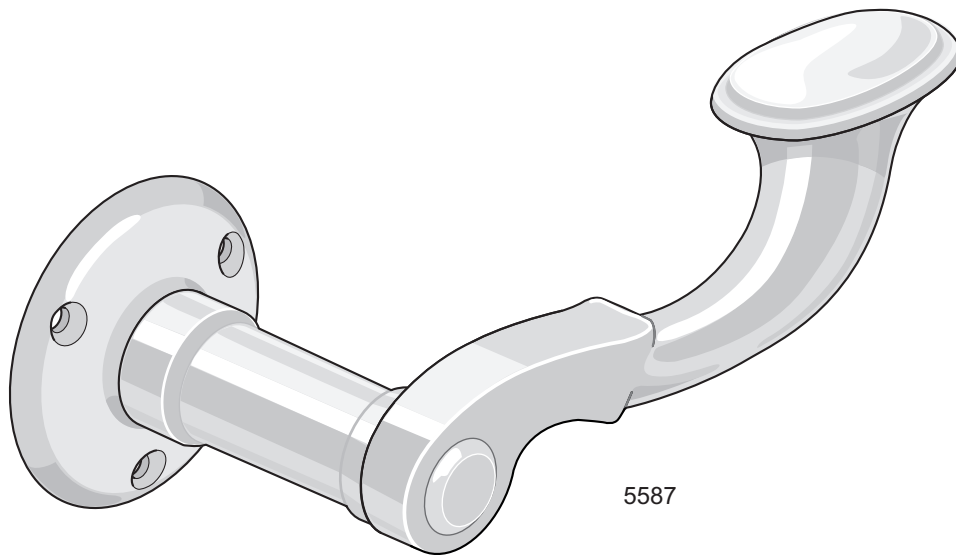

5587

Dörrtrycke 5587

Förebild: J G Ljungbergs Metallfabrik N:r 70

Tidsperiod: 1920-talet

Material: Mässing

Ytbehandling:

Lagerhålls: Obehandlat

Mot lev.tid: Förnicklat

Varianter: **5587** för fastsättning med träskruv

5587A för genomgående fastsättning

Rek. skruv: 5587: TKFS 5x5/8" M/MN

5587A: Genomgående skruv 7020 med nippel

Förpackning: 5587: 1 par med eller utan skruv

5587A: 1 par inkl skruv och nippel

Övrigt: 5587 levereras inklusive tryckesbrickor 5498, 8 mm fyrkantpinne och bussning 5599 för att passa både äldre och moderna lås.

5587A levereras med tryckesbrickor 5401A för fastsättning med genomgående skruv samt 8 mm fyrkantpinne för att passa moderna lås.

Passande nyckelskylt se 5421 för fastsättning med träskruv och 5431A eller 5431KA för genomgående fastsättning.

Tips: Detta dörrtrycke är lämpligt på innerdörrar och parytterdörrar. Motsvarande dörrtrycke för enkelytterdörrar är 5588.

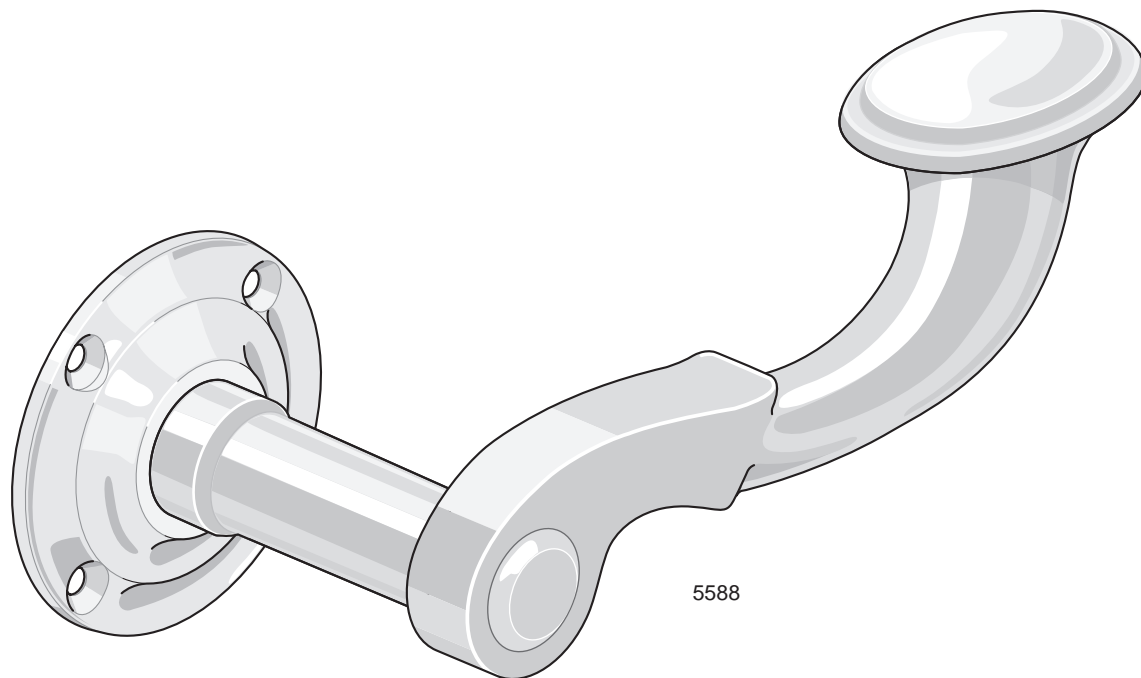

5588

Dörrtrycke 5588

Förebild: J G Ljungbergs Metallfabrik N:r 70 stor

Tidsperiod: 1920-talet

Material: Mässing

Ytbehandling:

Lagerhålls: Obehandlat

Mot lev.tid: Förnicklat

Varianter: **5588** för fastsättning med träskruv

5588A för genomgående fastsättning

Rek. skruv: 5588: TKFS 5x5/8" M/MN

5588A: Genomgående skruv 7020 med nippel

Förpackning: 5588: 1 par med eller utan skruv

5588A: 1 par inkl skruv och nipplar

Övrigt: 5588 levereras inklusive tryckesbrickor 5493, 8 mm fyrkantpinne och bussning

5599 för att passa både äldre och moderna lås.

5588A levereras med tryckesbrickor 5493A för fastsättning med genomgående skruv samt 8 mm fyrkantpinne för att passa moderna lås.

Passande nyckelskylt se 6401 eller 6401K för träskruvsfastsättning och 5434KKA för genomgående fastsättning.

Tips: Detta dörrtrycke är lämpligt på enkelytterdörrar. Motsvarande dörrtrycke för

parrytterdörrar och innerdörrar är 5587.

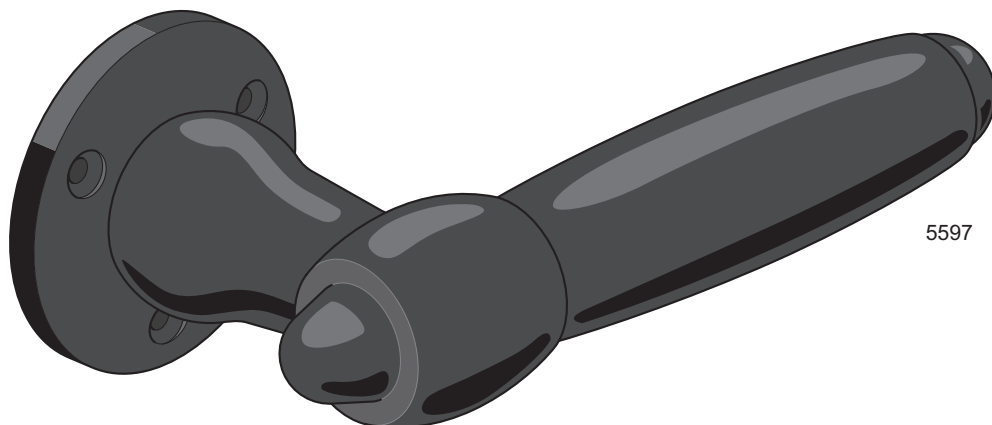

5597

Dörrtrycke 5597

- Förebild: Fehrlins Handels & Fabriks AB N:o 541
 Tidsperiod: ca 1925 - 1940-tal
 Material: Svart bakelit med stomme av stål och mässing
 Rek. skruv: TKFS 5x5/8" MN
 Förpackning: 1 par med eller utan skruv
 Övrigt: Levereras inklusive tryckesbrickor 5497, 8 mm fyrkantpinne och bussning 5599 för att passa både äldre och moderna lås.
 Bakelit smälter inte och är självslocknande.
 Kan ej fås med genomgående fastsättning. Om trycket skall användas på moderna dörrar med 40 mm hål, måste dessa sättas igen med hjälp av täckbricka 5400.
 Passande nyckelskylt se 5491.

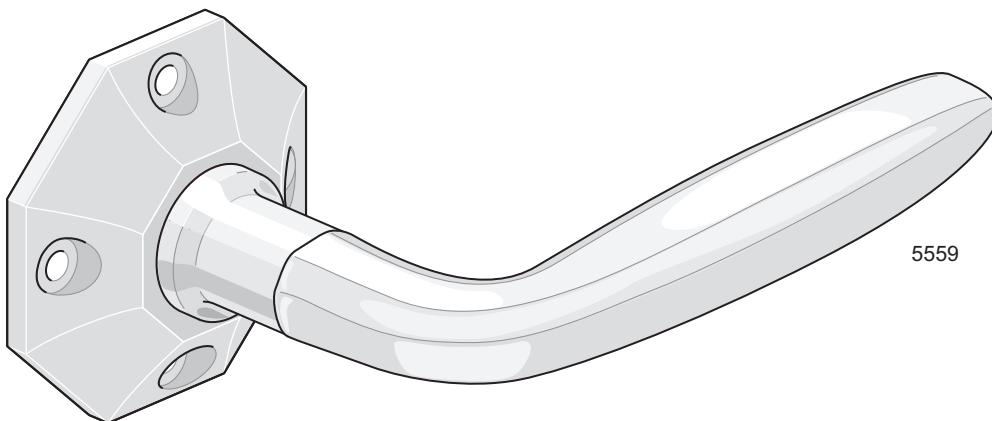

5559

Dörrtrycke 5559

- Förebild: Låsbolaget N:o 659
 Tidsperiod: 1930- och 1940-tal
 Material: Mässing
 Ytbehandling:
 Lagerhålls: Obehandlat och förnicklat
 Varianter: **5559** för fastsättning med träskruv
5559A för genomgående fastsättning
 Rek. skruv: 5559: TKFS 5x5/8" M/MN
 5559A: Genomgående skruv 7020 med nippel
 Förpackning: 5559: 1 par med eller utan skruv
 5559A: 1 par inkl skruv och nipplar
 Övrigt: 5559 levereras inklusive tryckesbrickor 5425, 8 mm fyrkantpinne och bussning 5599 för att passa både äldre och moderna lås.
 5559A levereras med tryckesbrickor 5425A för fastsättning med genomgående skruv samt 8 mm fyrkantpinne för att passa moderna lås.
 Passande nyckelskylt se 5424.
 Tips: Detta dörrtrycke kombinerades ofta med långskylt 5451 och toalettsskylt 5451T.
 Beställs då som 5559+5451 och 5559+5451T.

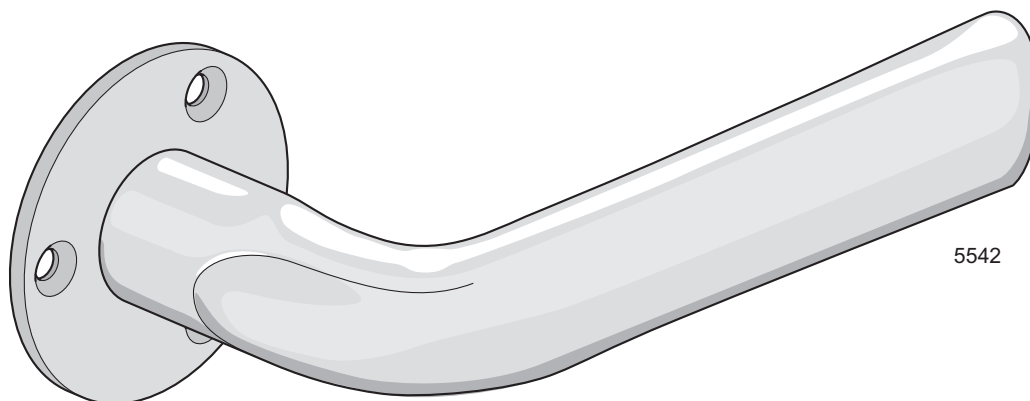

Dörrtrycke 5542

Förebild: Låsfabriksaktiebolaget N:o 442

Tidsperiod: ca 1935 - 1960

Material: Mässing

Ytbehandling:

Lagerhålls: Obehandlat och förnicklat

Varianter: **5542** för fastsättning med träskruv

5542A för genomgående fastsättning

Rek. skruv: 5542: TKFS 5x5/8" M/MN

5542A: Genomgående skruv 7020 med nippel

Förpackning: 5542: 1 par med eller utan skruv

5542A: 1 par inkl skruv och nipplar

Övrigt: 5542 levereras inklusive tryckesbrickor 5446, 8 mm fyrkantpinne och bussning 5599 för att passa både äldre och moderna lås.

5542A levereras med tryckesbrickor 5441A för fastsättning med genomgående skruv samt 8 mm fyrkantpinne för att passa moderna lås.

Passande nyckelskylt se 5416.

Tips: Detta dörrtrycke kombinerades ofta med långskylt 5451 och WC-behör 5451T. Beställs då som 5542+5451 och 5542+5451T.

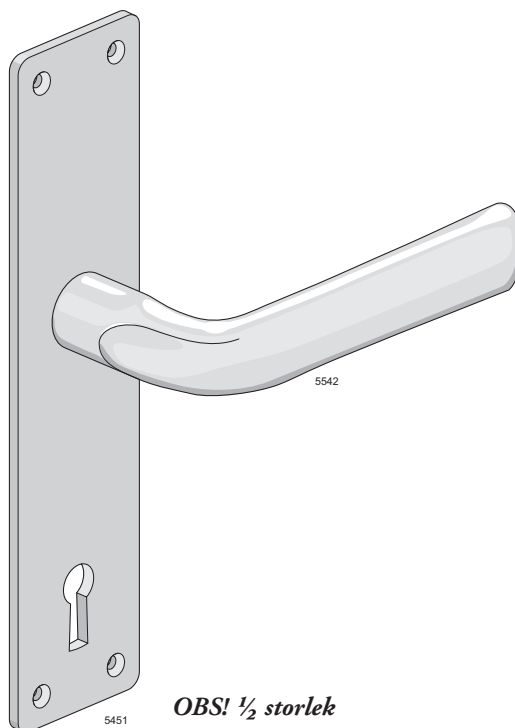

OBS! 1/2 storlek

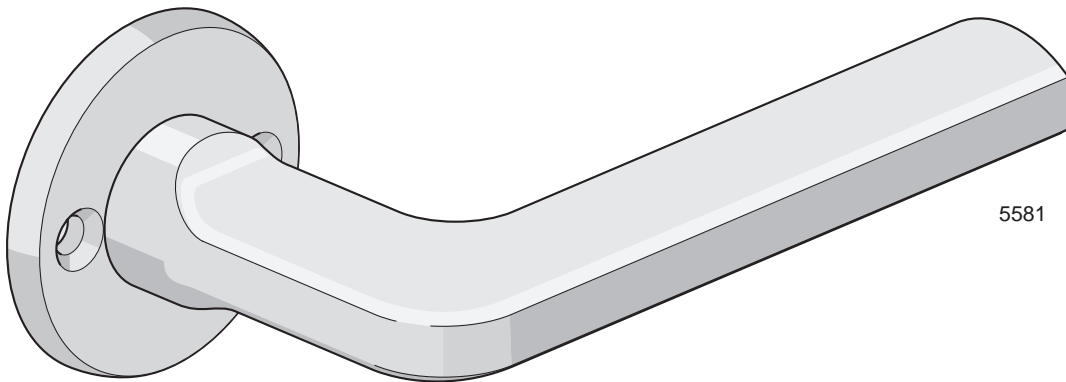

5581

Dörrtrycke 5581

Förebild: Tekaverken nr 688 N

Tidsperiod: ca 1930 - 1965

Material: Mässing

Ytbehandling:

Lagerhålls: Förnicklat

Varianter: **5581** för fastsättning med träskruv

5581A för genomgående fastsättning

Rek. skruv: 5581: TKFS 6 x 5/8" MN

5581A: Genomgående skruv 7020 med nippel

Förpackning: 5581: 1 par med eller utan skruv

5581A: 1 par inkl skruv och nipplar

Övrigt: 5581 levereras inklusive tryckesbrickor 5481, 8 mm fyrkantpinne och bussning

5599 för att passa både äldre och moderna lås.

5581A levereras med tryckesbrickor 5481 för fastsättning med genomgående

skruv och 8 mm fyrkantpinne för att passa moderna lås.

Passande nyckelskylt se 5480.

Tips: 5581 passar tids- och stilmässigt ihop med långskylt 5451 och toalettskylt 5451T.

Beställs då som 5581+5451 och 5581+5451T.

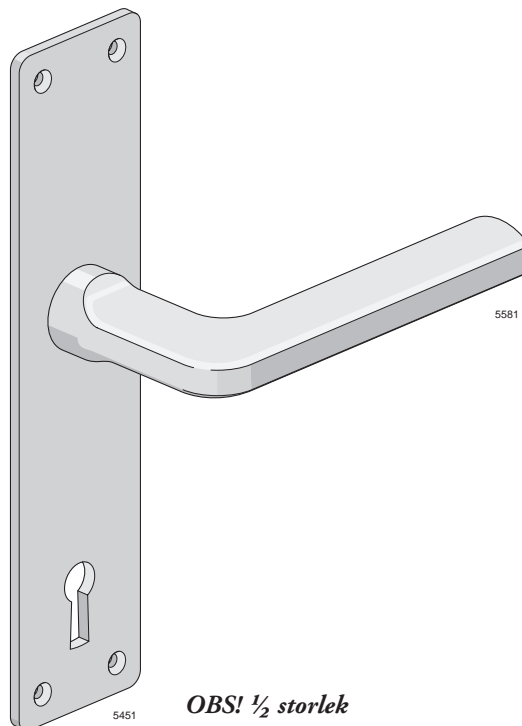

OBS! ½ storlek

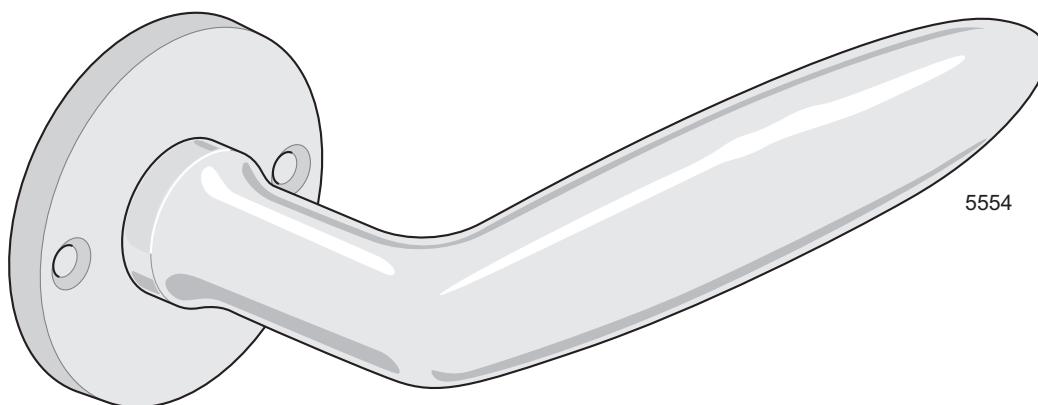

Dörtrycke 5554

Förebild: Fehrlins Handels & Fabriks AB N:o 654

Tidsperiod: ca 1930 - 1970

Material: Mässing

Ytbehandling:

Lagerhålls: Förnicklat

Varianter: **5554** för fastsättning med träskruv

5554A för genomgående fastsättning

Rek. skruv: 5554: TKFS 6x $\frac{3}{4}$ " MN

5554A: Genomgående skruv 7020 med nippel

Förpackning: 5554: 1 par med eller utan skruv

5554A: 1 par inkl skruv och nipplar

Övrigt:

5554 levereras inklusive tryckesbrickor 5490, retur fjäder, 8 mm fyrkantpinne och bussning 5599 för att passa både äldre och moderna lås.

5554A levereras med tryckesbrickor 5490A för fastsättning med genomgående skruv samt retur fjäder och 8 mm fyrkantpinne för att passa moderna lås

Passande nyckelskylt se 5416.

Tips:

5554 passar tids- och stilmässigt ihop med långskylt 5451 och toalettskylt 5451T.

Beställs då som 5554 + 5451 och 5554 + 5451T

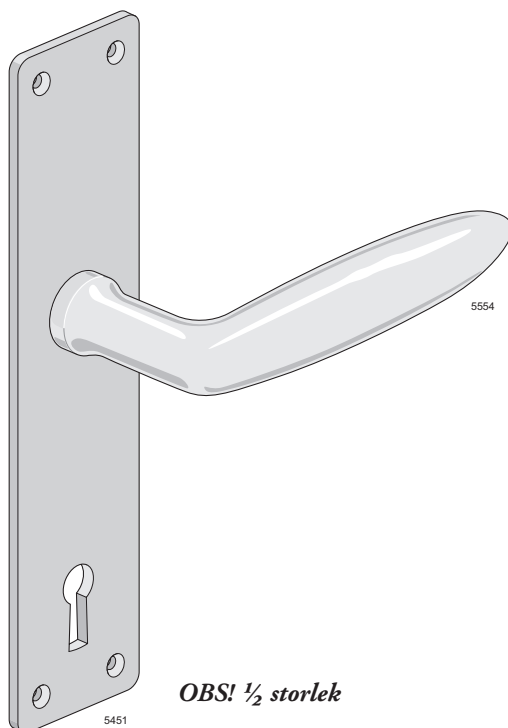

OBS! $\frac{1}{2}$ storlek

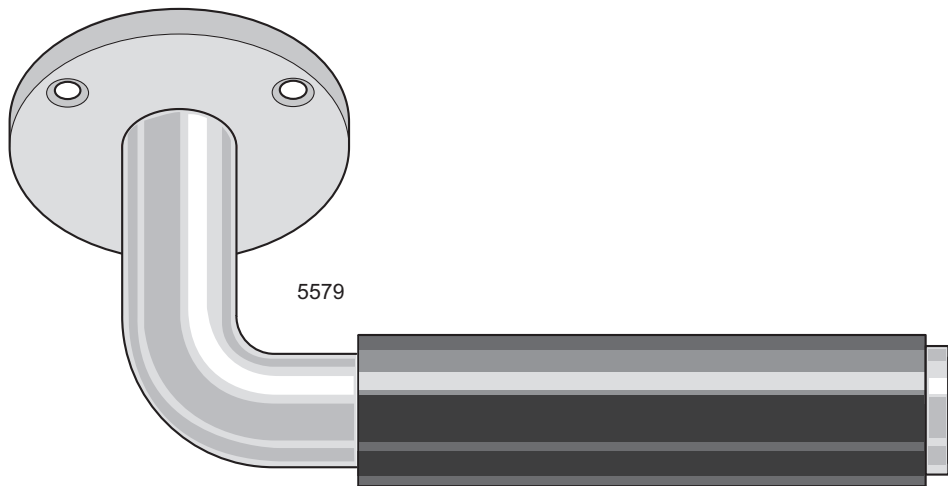

Dörrtrycke 5579

Förebild: Tekaverken 399 N

Tidsperiod: 1930 - 1965

Material: Mässing. Grepp av svart bakelit

Ytbehandling:

Lagerhålls: Förnicklat

Rek. skruv: Se respektive skylt

Förpackning: 1 par med eller utan skruv

Övrigt: Levereras inklusive 8 mm fyrkantpinne, stift och bussning 5599 för att passa både äldre och moderna lås. Används tillsammans med tryckesbrickor, nyckelskyltar, långskyltar och toalettbehör i olika kombinationer se sid 137. Kan ej fås med genomgående fastsättning. Om trycket skall användas på moderna dörrar med 40 mm hål, måste dessa sättas igen med hjälp av täckbricka 5400.

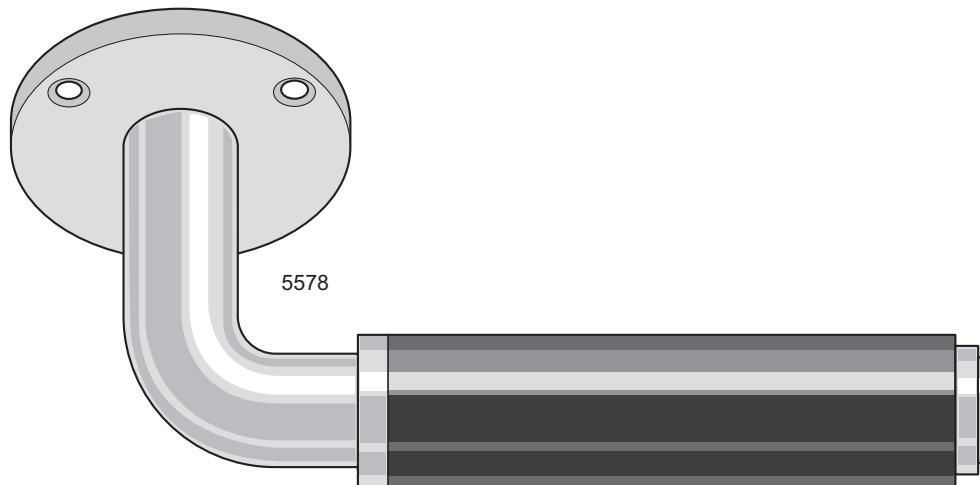

Dörrtrycke 5578

Förebild: Tekaverken 578 N

Tidsperiod: 1930 - 1965

Material: Mässing. Grepp av svart bakelit

Ytbehandling:

Lagerhålls: Förnicklat

Rek. skruv: Se respektive skylt

Förpackning: 1 par med eller utan skruv

Övrigt: Levereras inklusive 8 mm fyrkantpinne, stift och bussning 5599 för att passa både äldre och moderna lås. Används tillsammans med tryckesbrickor, nyckelskyltar, långskyltar och toalettbehör i olika kombinationer se sid 137. Kan ej fås med genomgående fastsättning. Om trycket skall användas på moderna dörrar med 40 mm hål, måste dessa sättas igen med hjälp av täckbricka 5400.

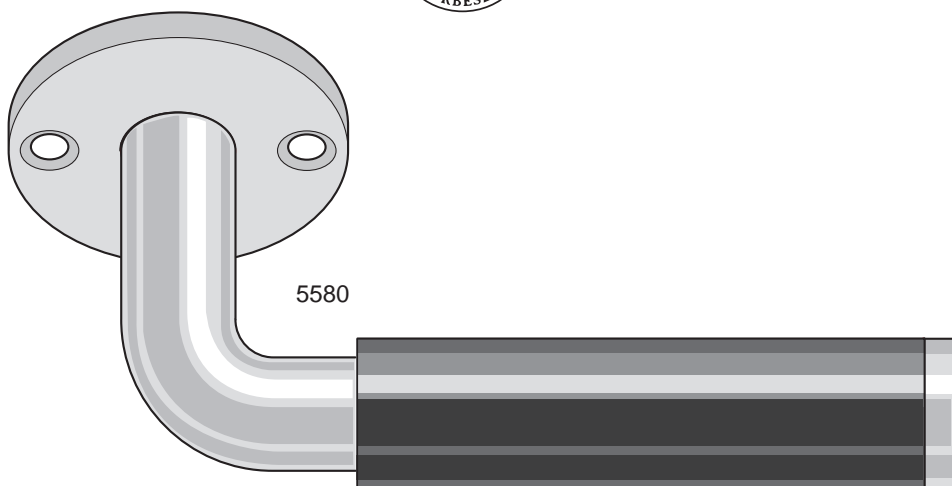

Dörrtrycke 5580

Förebild: Låsbolaget Nr 580

Tidsperiod: 1945 - 1970

Material: Mässing. Grepp av svart bakelit

Ytbehandling:

Lagerhålls: Förnicklat

Rek. skruv: Se respektive skylt

Förpackning: 1 par med eller utan skruv

Övrigt: Levereras inklusive 8 mm fyrkantpinne, stift och bussning 5599 för att passa både äldre och moderna lås. Används tillsammans med tryckesbrickor, nyckelskyltar, långskyltar och toalettbehör i olika kombinationer se sid 137. Kan ej fås med genomgående fastsättning. Om trycket skall användas på moderna dörrar med 40 mm hål, måste dessa sättas igen med hjälp av täckbricka 5400.

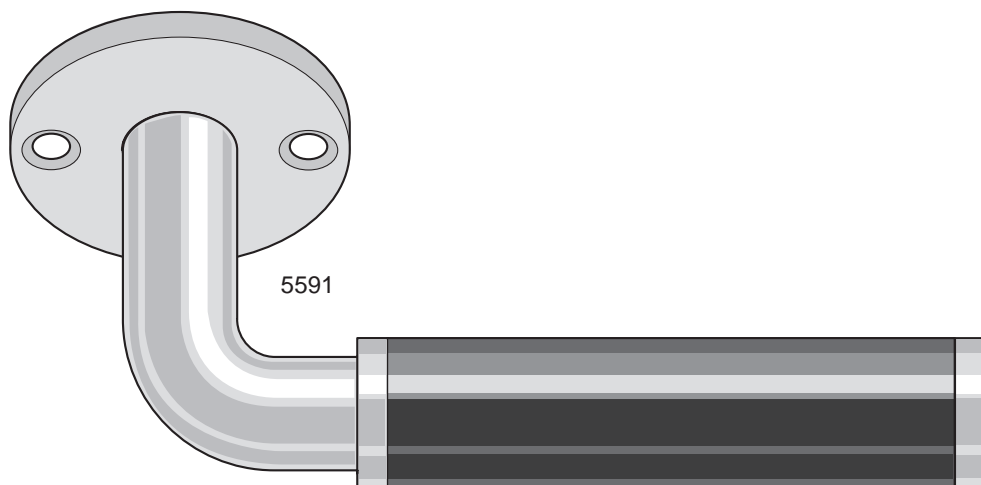

Dörrtrycke 5591

Förebild: Tekaverken 591 N

Tidsperiod: 1945 - 1970

Material: Mässing. Grepp av svart bakelit

Ytbehandling:

Lagerhålls: Förnicklat

Rek. skruv: Se respektive skylt

Förpackning: 1 par med eller utan skruv

Övrigt: Levereras inklusive 8 mm fyrkantpinne, stift och bussning 5599 för att passa både äldre och moderna lås. Används tillsammans med tryckesbrickor, nyckelskyltar, långskyltar och toalettbehör i olika kombinationer se sid 137. Kan ej fås med genomgående fastsättning. Om trycket skall användas på moderna dörrar med 40 mm hål, måste dessa sättas igen med hjälp av täckbricka 5400.

Funkistrycken och deras skyltar

Redan på 1920-talet hade man börjat göra långskyltar, tryckesbrickor och nyckelskyltar av pressad plåt jämsides med gjutna skyltar. Långskyltarna var till stor del dekorativa. Från att tidigare ha överfört tryck- och dragkrafter till dörren via fläns mot tryckesbricka/långskylt, utfördes enklare dörrtrycken alltmer flänslösa, dvs de gick in till låshuset inuti dörren och överförde krafterna via låshuset till dörren. På så vis behövde tryckena inte längre anpassas till dörrtjockleken, vilket underlättade tillverkning och lagerhållning.

På 1930-talet blev plåtskyltarna ännu tunnare och fick förenklade rent rektangulära eller runda former, samtidigt som alla skyltar gjordes platta.

Fortfarande under 30-talet var innerdörrlåsen fullstora. Pga 2:a världskrigets materialbrist utvecklades innerdörrlås av mindre format. Utöver att vara dekorativ, var långskyltens viktigaste funktion att medge bättre fäste för skruvarna ovanför och under låshuset. Med mindre lås kunde också långskylten göras mindre.

Långskyltar var populära under 1930-1960-talen men runda brickor förekom också allmänt. Före kriget hade tryckesbrickorna ännu 3 skruvhål, medan det efter kriget blev allt vanligare med 2 hål för litet grövre skruvar.

Typiskt för funktionalismen var att funktionen framhävdes och utsmyckningar saknades. Många dörrtrycken fick cylindriska former med få dekorativa element. Svart bakelit och tunna plåtlylsor ersatte trä. Under kriget utbyttes ofta mässing mot stål. Detta syntes inte, eftersom alla beslag förnicklades.

Först mot 1950-talet började dekorativa element åter uppträda. Ljusa "bakelit" hylsor introducerades. Trähylsorna kom tillbaka men nu inte svarta, utan i olika träslag såsom ek, teak och rosenträ. Ändmuttern, som höll hylsan på plats, markerades mera och var ofta bomberad. Så småningom rationaliserades den bort, genom att bakelit- eller trähylsan inte längre gjordes som ett rör, utan fick en gavel och pressades på tryckesstommen. Fortfarande var de tunna förnicklade plåtskyltarna förhärskande. Både runda och rektangulära.

Hela utvecklingen dikterades också av en kostnadsjakt. Depressionen under 30-talet, världskriget och det ökande byggandet efter kriget, under pressade ekonomiska förhållanden, krävde billiga beslag.

Eskilstuna Kulturbeslags funkistrycken kan kombineras antingen med tryckesbrickor och nyckelskyltar eller med långskyltar. Nyckelskyltar kan bytas ut mot WC-behör.

Trycke

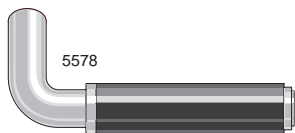

1930 - 1940-tal

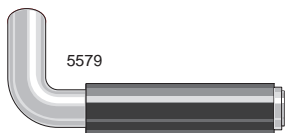

1930 - 1940-tal
Förenklat utförande

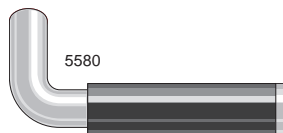

1950 - 1960-tal
Förenklat utförande

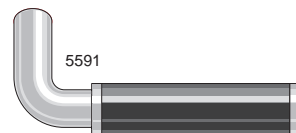

1950 - 1960-tal

Tryckesbricka

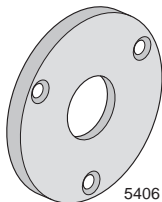

1930 - 1940-tal

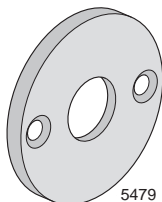

1950 - 1960-tal

Nyckelskylt

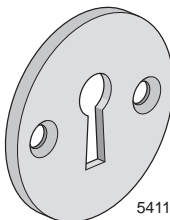

1930 - 1960-tal

WC-behör

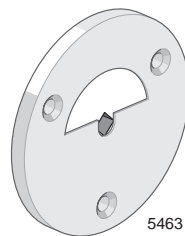

WC-behör för lås med
1/2-varvsvridning



WC-behör för lås med
1/4-varvsvridning

Långskylt

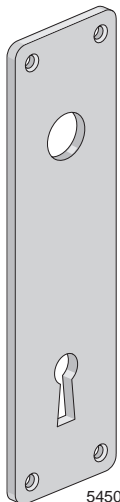

Den låga långskylten var vanlig under 1950- och 1960-talen.

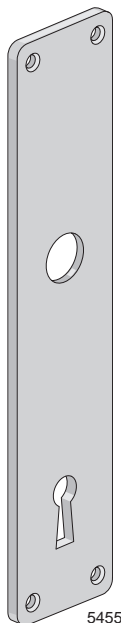

Den höga långskylten var vanligast under 1930- och 1940-talen.

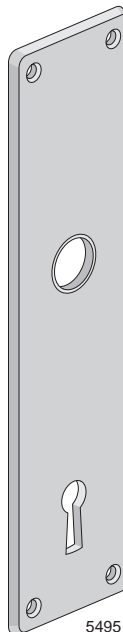

En bredare långskylt täcker bättre hål och skador i dörren.

**Drag inte åt skruvarna för hårt.
Då bucklar sig skylten.**

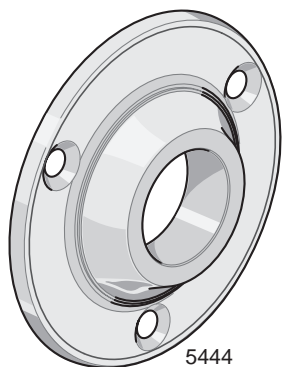

5444

Tryckesbricka 5444

Förebild: E A Näsman & Co N:o 145
 Tidsperiod: 1850 - 1910
 Material: Mässing
 Ytbehandling:
 Lagerhålls: Obehandlad och förnicklad
 Storlek: \varnothing 45 mm
 Rek. skruv: TKFS 5x5/8" M/MN
 Förpackning: 1 par med eller utan skruv
 Övrigt: Används tillsammans med dörrtrycke 5545.
 Tryckeshålet kan borras upp till max \varnothing 19 mm.

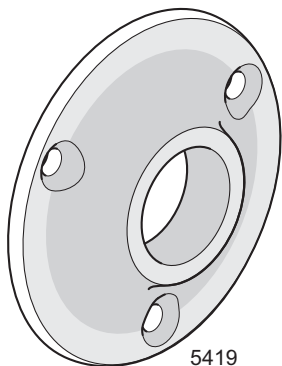

5419

Tryckesbricka 5419

Förebild: Sigfrid Jansson N:o 19
 Tidsperiod: 1870 - 1910-tal
 Material: Mässing
 Ytbehandling:
 Lagerhålls: Obehandlad och förnicklad
 Storlek: \varnothing 45 mm
 Rek. skruv: TKFS 5x5/8" M/MN
 Förpackning: 1 par med eller utan skruv
 Övrigt: Tryckeshålet kan borras upp till max \varnothing 19 mm.
 Kan ej erhållas för genomgående fastsättning.
 Vid behov av genomgående fastsättning rekommenderas tryckesbricka 6405A.

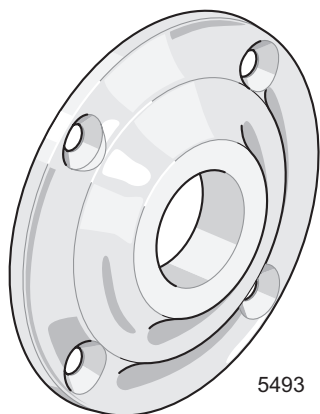

5493

Tryckesbricka 5493

Förebild: Låsfabriks AB E A Näsman N:o 493
 Tidsperiod: 1870 - 1910-tal
 Material: Mässing
 Ytbehandling:
 Lagerhålls: Obehandlad och förnicklad
 Storlek: \varnothing 51 mm
 Varianter: **5493** för montering med träskruv
 5493A för genomgående fastsättning
 Rek. skruv: 5493: TKFS 5x5/8" M/MN
 5493A: Genomgående skruv 7020 med nippel
 Förpackning: 5493: 1 par med eller utan skruv
 5493A: 1 par inkl skruv och nipplar
 Övrigt: Tryckeshålet kan borras upp till max \varnothing 21 mm.
 5493A används till dörrtrycken, som skall monteras med genomgående skruv på moderna dörrar med borrade hål \varnothing 40 mm.
 Tryckesbrickan har samma diameter som många moderna rosetter och täcker hålet i de flesta moderna dörrar.
 Skruvhålsplaceringen passar alla moderna nordiska låshus.

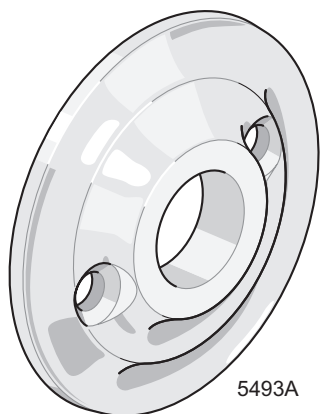

5493A

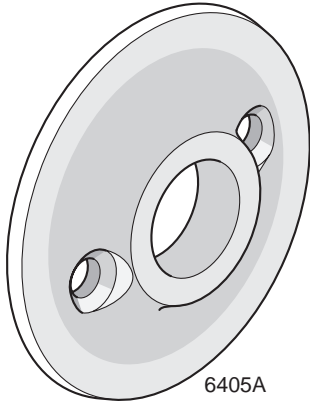

6405A

Tryckesbricka 6405A

Förebild: Sigfrid Janssons Metallfabrik N:o 5
 Tidsperiod: 1880 - 1920
 Material: Mässing
 Ytbehandling:
 Lagerhålls: Obehandlad och förnicklad
 Storlek: \varnothing 50 mm
 Rek. skruv: Genomgående skruv 7020 med nippel
 Förpackning: 1 par inkl skruv och nipplar
 Övrigt: Tryckeshålet kan borras upp till max \varnothing 18 mm
 6405A används till dörrtrycken, som skall monteras med genomgående skruv på moderna dörrar med borrade hål \varnothing 40 mm.
 Skruvhålsplaceringen passar alla moderna nordiska läshus.

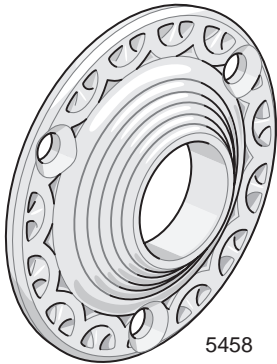

5458

Tryckesbricka 5458

Förebild: Låsfabriks AB E A Näsman & Co N:o 104
 Tidsperiod: 1880 - 1920
 Material: Mässing
 Ytbehandling:
 Lagerhålls: Obehandlad och förnicklad
 Storlek: \varnothing 45 mm
 Rek. skruv: TKFS 5x5/8" M/MN
 Förpackning: 1 par med eller utan skruv
 Övrigt: Används tillsammans med dörrtrycke 5504.
 Tryckeshålet kan ej borras upp till större diameter.



5461

Tryckesbricka 5461

Förebild: Låsfabriks AB E A Näsman & Co N:o 161
 Tidsperiod: ca 1885 - 1930
 Material: Mässing
 Ytbehandling:
 Lagerhålls: Obehandlad
 Mot lev.tid: Förnicklad
 Storlek: \varnothing 50 mm
 Rek. skruv: TKFS 5x5/8" M/MN
 Förpackning: 1 par med eller utan skruv
 Övrigt: Används tillsammans med dörrtrycke 5561.
 Tryckeshålet kan borras upp till max \varnothing 17 mm.

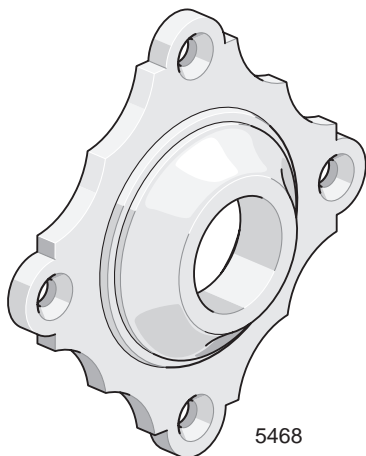

5468

Tryckesbricka 5468

Förebild: E A Näsman & Co N:o 268
 Tidsperiod: ca 1885 - 1910
 Material: Mässing
 Ytbehandling:
 Lagerhålls: Obehandlad och förnicklad
 Storlek: 44 x 44 mm
 Rek. skruv: TKFS 5x5/8" M/MN
 Förpackning: 1 par med eller utan skruv
 Övrigt: Tryckeshålet kan borras upp till max \varnothing 19 mm.
 Till denna skylt passar dörrtrycke 5568.

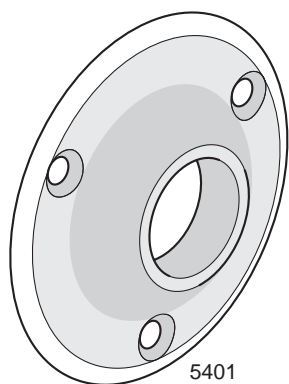

5401

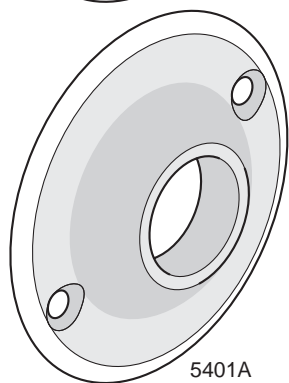

5401A

Tryckesbricka 5401

Förebild: Låsbolaget N:o 1
 Tidsperiod: ca 1900 - 1940
 Material: Mässing
 Ytbehandling:
 Lagerhålls: Obehandlad och förnicklad
 Storlek: \varnothing 47 mm
 Varianter: **5401** för montering med träskruv
 5401A för genomgående fastsättning
 Rek. skruv: 5401: TKFS 5x5/8" M/MN
 5401A: Genomgående skruv 7020 med nippel
 Förpackning: 5401: 1 par med eller utan skruv
 5401A: 1 par inkl skruv och nipplar
 Övrigt: Tryckeshålet kan borrar upp till max \varnothing 18 mm.
 5401A används till dörrtrycken, som skall monteras med genomgående skruv på moderna dörrar med borrade hål \varnothing 40 mm. Skruvhålsplaceringen passar alla moderna nordiska låshus.
 Var uppmärksam på att 5401A är mindre än moderna rosetter. Det kan hända, att den inte helt täcker hålet i moderna dörrar. Tryckesbricka 5493A eller 6405A rekommenderas i dessa fall.

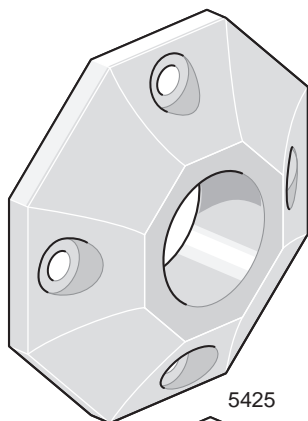

5425

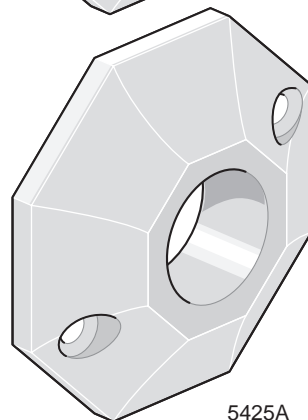

5425A

Tryckesbricka 5425

Förebild: Albert Karlsson Nr 25
 Tidsperiod: 1920- och 1930-tal
 Material: Mässing
 Ytbehandling:
 Lagerhålls: Obehandlad och förnicklad
 Storlek: 47 mm över raka sidor
 Varianter: **5425** för montering med träskruv
 5425A för genomgående fastsättning
 Rek. skruv: 5425: TKFS 5x5/8" M/MN
 5425A: Genomgående skruv 7020 med nippel
 Förpackning: 5425: 1 par med eller utan skruv
 5425A: 1 par inkl skruv och nipplar
 Övrigt: Tryckeshålet kan borrar upp till max \varnothing 18 mm.
 Skruvhålsplaceringen på 5425A passar alla moderna nordiska låshus.
 Används tillsammans med dörrtrycken 5559 och 5565.

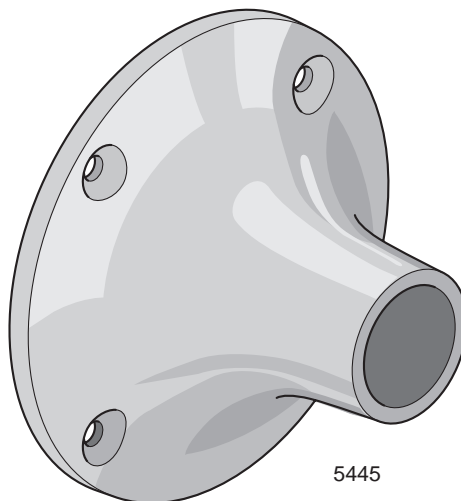
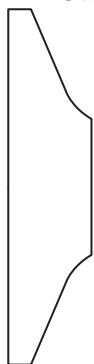

5445

Hylsa 5445

Förebild: Låsfabriks AB E A Næsman & Co N:o 645
 Tidsperiod: 1900 - 1930
 Material: Mässing
 Ytbehandling:
 Lagerhålls: Obehandlat
 Mot lev.tid: Förnicklat
 Storlek: Diameter 61 mm Höjd 37 mm
 Rek. skruv: TKFS 5x5/8" M/MN
 Förpackning: 1 par med eller utan skruv
 Övrigt: Tryckeshålet kan borrar upp till max \varnothing 17 mm. Till denna hylsa passar dörrtrycke 5571 och 5547.

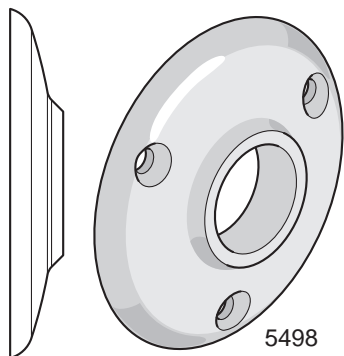

5498

Tryckesbricka 5498

Förebild: Låsfabriksaktiebolaget N:o 1
 Tidsperiod: 1920 - 1935
 Material: Mässing
 Ytbehandling:
 Lagerhålls: Obehandlad och förnicklad
 Storlek: \varnothing 46 mm
 Rek. skruv: TKFS 5x5/8" M/MN
 Förpackning: 1 eller 10 par med eller utan skruv
 Övrigt: Tryckeshålet kan borras upp till max \varnothing 18 mm.
 Används tillsammans med dörrtrycken 5532, 5587 och 5598.

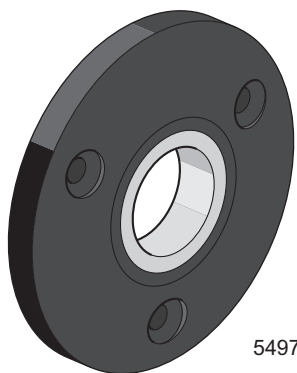

5497

Tryckesbricka 5497

Förebild: Fehrlins Handels & Fabriks AB N:o 541
 Tidsperiod: ca 1925 - 1940
 Material: Bakelit med mässingbussning
 Ytbehandling:
 Lagerhålls: Genomfärgad svart
 Storlek: \varnothing 48 mm
 Rek. skruv: TFS 6x3/4" MN
 Förpackning: 1 par med eller utan skruv
 Övrigt: Tryckeshålet kan ej borras upp till större diameter.
 Används tillsammans med dörrtrycke 5597.

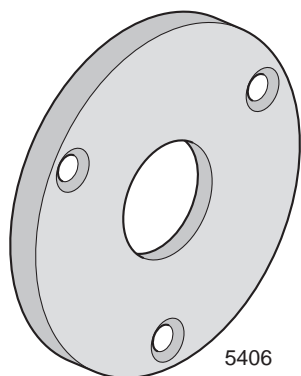

5406

Tryckesbricka 5406

Förebild: Låsbolaget Nr 6
 Tidsperiod: ca 1930 - 1965
 Material: Mässing
 Ytbehandling:
 Lagerhålls: Förnicklad
 Storlek: \varnothing 45 mm
 Rek. skruv: TKFS 5x5/8" MN
 Förpackning: 1 par med eller utan skruv
 Övrigt: Används tillsammans med dörrtrycke 5578, 5579, 5580 och 5591. Passande WC-behör 5463 eller 5464.
 Tryckeshålet kan ej borras upp till större diameter.
 Tryckesbricka med två skruvhål se 5479.
 Anmärkning: Skylden är pressad (av tunnplåt).

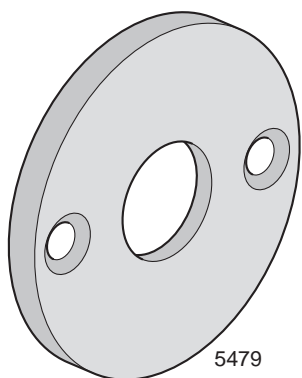

5479

Tryckesbricka 5479

Förebild: Teka nr 1
 Tidsperiod: ca 1930 - 1975
 Material: Mässing
 Ytbehandling:
 Lagerhålls: Förnicklad
 Storlek: \varnothing 45 mm
 Rek. skruv: TKFS 6x5/8" MN
 Förpackning: 1 par med eller utan skruv
 Övrigt: Tryckeshålet kan ej borras upp till större diameter.
 Används tillsammans med dörrtrycke 5578, 5579, 5580 och 5591. Passande WC-behör 5463 eller 5464.
 Motsvarande tryckesbricka med 3 skruvhål se 5406.
 Anmärkning: Skylden är pressad (av tunnplåt).

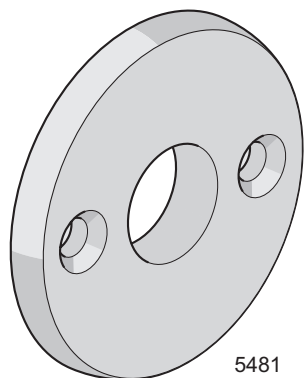

5481

Tryckesbricka 5481

Förebild: Tekaverken
 Tidsperiod: ca 1930 - 1960
 Material: Mässing
 Ytbehandling:
 Lagerhålls: Förnicklat
 Storlek: ø 46 mm
 Rek. skruv: TKFS 6 x 5/8" MN
 Förpackning: 1 eller 10 par med eller utan skruv
 Övrigt: Används tillsammans med dörrtrycke 5581.
 Tryckeshålet kan borras upp till max ø18 mm.
 Skruvhålsplaceringen passar alla moderna nordiska låshus och tryckesbrickan kan användas både för fastsättning med träskruv och genomgående skruv.
 Var uppmärksam på att 5481 är mindre än moderna rosetter.
 Det kan hända, att den inte helt täcker hålet i moderna dörrar.
 Tryckesbricka 5441A rekommenderas i dessa fall.

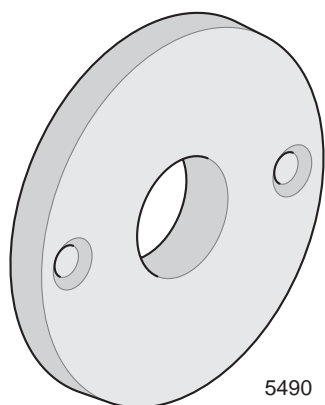

5490

Tryckesbricka 5490

Förebild: Fehrlins Handels & Fabriks AB Nr 690
 Tidsperiod: ca 1930 - 1960
 Material: Mässing
 Ytbehandling:
 Lagerhålls: Förnicklad
 Varianter: **5490** för montering med träskruv
 5490A för genomgående fastsättning
 Storlek: ø 48 mm
 Rek. skruv: 5490: TKFS 5x5/8" M/MN
 5490A: Genomgående skruv 7020 med nippel
 Förpackning: 5490: 1 par med eller utan skruv
 5490A: 1 par inkl skruv och nipplar
 Övrigt: Tryckeshålet kan borras upp till max ø22 mm.
 Används till dörrtrycke 5554.
 5490A används till dörrtrycken, som skall monteras med genomgående skruv på moderna dörrar med borrade hål ø 40 mm.
 Skruvhålsplaceringen passar alla moderna nordiska låshus.

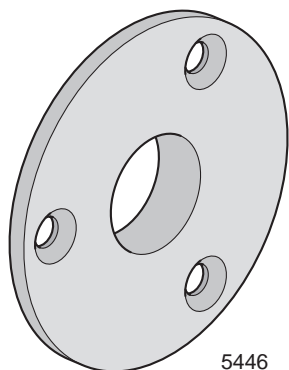

5446

Tryckesbricka 5446

Förebild: Alb. Karlsson Metallfabriksbolag Nr. 46
 Tidsperiod: 1935 - 1960
 Material: Mässing
 Ytbehandling:
 Lagerhålls: Obehandlad och förnicklad
 Storlek: ø 45 mm
 Rek. skruv: TKFS 5x5/8" M/MN
 Förpackning: 1 par med eller utan skruv
 Övrigt: Används tillsammans med dörrtrycke 5542.
 Tryckeshålet kan borras upp till max ø18 mm.
 Vid behov av genomgående fastsättning rekommenderas tryckesbricka 5441A.

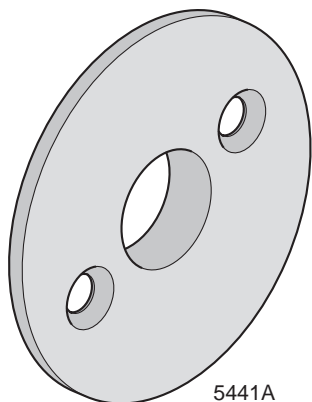

5441A

Tryckesbricka 5441A

Förebild: Alb. Karlsson Metallfabriksbolag Nr. 46
 Tidsperiod: 1935 - 1960
 Material: Mässing
 Ytbehandling:
 Lagerhålls: Obehandlad och förnicklad
 Storlek: ø 49 mm
 Rek. skruv: Genomgående skruv 7020 med nippel
 Förpackning: 1 par inkl skruv och nipplar
 Övrigt: Tryckeshålet kan borras upp till max ø18 mm.
 5441A används tillsammans med dörrtrycke 5542 eller andra dörrtrycken, som skall monteras med genomgående skruv på moderna dörrar med borrade hål ø 40 mm.
 Skruvhålsplaceringen passar alla moderna nordiska låshus.

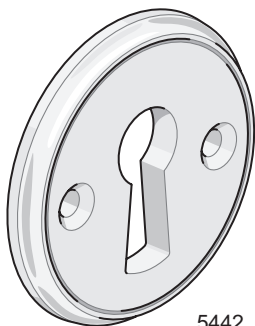

5442

Nyckelskylt 5442

Förebild: E A Näsman & Co N:o 1
 Tidsperiod: 1850 - 1910
 Material: Mässing
 Ytbehandling:
 Lagerhålls: Obehandlad och förnicklad
 Storlek: Diameter 40 mm
 Rek. skruv: TFS 5x5/8" M/MN
 Förpackning: 1 eller 10 par med eller utan skruv
 Övrigt: Används tillsammans med dörrtrycke 5545.

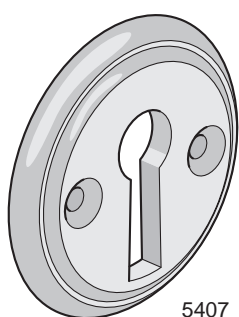

5407

Nyckelskylt 5407

Förebild: E A Näsman & Co N:o 7
 Tidsperiod: 1880 - 1920
 Material: Mässing
 Ytbehandling:
 Lagerhålls: Obehandlad och förnicklad
 Storlek: Diameter 42 mm
 Rek. skruv: TFS 5x5/8" M/MN
 Förpackning: 1 eller 10 par med eller utan skruv
 Övrigt: Vid behov av kläpp framför nyckelhålet, används nyckelskylt 5407K.

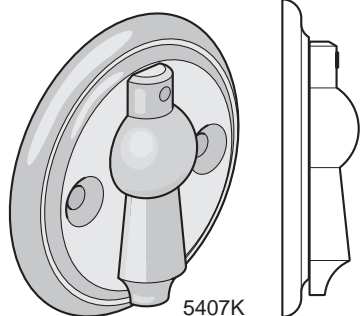

5407K

Nyckelskylt 5407K

Förebild: E A Näsman & Co N:o 7
 Tidsperiod: 1880 - 1920
 Material: Mässing
 Ytbehandling:
 Lagerhålls: Obehandlad och förnicklad
 Varianter: **5407K** med kläpp på ena nyckelskylten
5407KK med kläpp på båda nyckelskyltarna
 Storlek: Diameter 42 mm
 Rek. skruv: TFS 5x5/8" M/MN
 Förpackning: 1 eller 10 par med eller utan skruv
 Övrigt: Används i st f 5407 när skydd önskas för nyckelhålet.

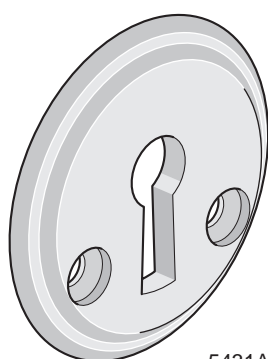

5431A

Nyckelskylt 5431A

Förebild: E A Näsman & Co N:o 12
 Tidsperiod: 1880 - 1920
 Material: Mässing
 Ytbehandling:
 Lagerhålls: Obehandlad och förnicklad
 Storlek: Diameter 48 mm
 Rek. skruv: Genomgående skruv 7020 med nippel
 Förpackning: 1 eller 10 par inkl skruv och nipplar
 Övrigt: Används i st f nyckelskylt 5407 på moderna dörrar med ø40 mm hål.
 Hålplaceringen passar ytterdörrlås FAS 40B7 samt de flesta moderna nordiska innerdörrlås.

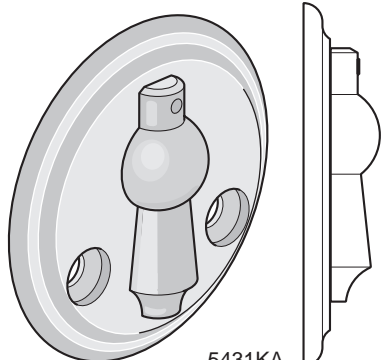

5431KA

Nyckelskylt 5431KA

Förebild: E A Näsman & Co N:o 12
 Tidsperiod: 1880 - 1920
 Material: Mässing
 Ytbehandling:
 Lagerhålls: Obehandlad och förnicklad
 Varianter: **5431KA** med kläpp på ena nyckelskylten
5431KKA med kläpp på båda nyckelskyltarna
 Storlek: Diameter 48 mm
 Rek. skruv: Genomgående skruv 7020 med nippel
 Förpackning: 1 eller 10 par inkl skruv och nipplar
 Övrigt: Används i st f 5431A när skydd önskas för nyckelhålet.
 Hålplaceringen passar ytterdörrlås FAS 40B7 samt de flesta moderna nordiska innerdörrlås.

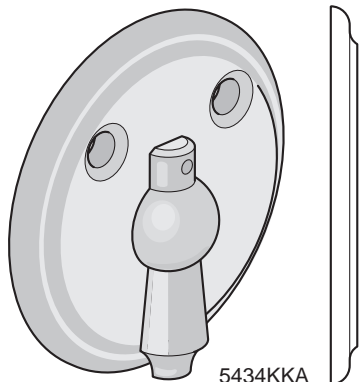

5434KKA

Nyckelskylt 5434KKA

Förebild: E A Näsman & Co N:o 12
 Tidsperiod: 1880 - 1920
 Material: Mässing
 Ytbehandling:
 Lagerhålls: Obehandlad och förnicklad
 Storlek: Diameter 50 mm
 Rek. skruv: Genomgående skruv 7020 med nippel
 Förpackning: 1 eller 10 par inkl skruv och nipplar
 Övrigt: Nyckelskylt 5434KKA har kläpp både på inre och yttre nyckelskylt. Används till ytterdörrlås, där nyckelhålet är placerat ovanför trycket, på moderna dörrar med $\varnothing 40$ mm hål.

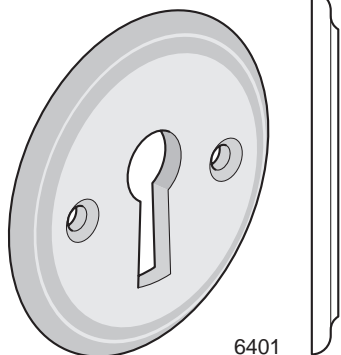

6401

Nyckelskylt 6401

Förebild: Sigfrid Janssons Metallfabrik N:o 1
 Tidsperiod: 1880 - 1920
 Material: Mässing
 Ytbehandling:
 Lagerhålls: Obehandlad och förnicklad
 Storlek: Diameter 48 mm
 Rek. skruv: TFS 5 x 5/8" M/MN
 Förpackning: 1 eller 10 par med eller utan skruv
 Övrigt: Vid behov av kläpp framför nyckelhålet, används nyckelskylt 6401K.

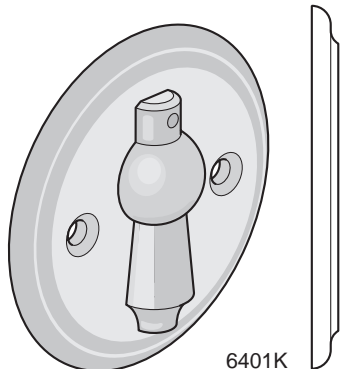

6401K

Nyckelskylt 6401K

Förebild: Sigfrid Janssons Metallfabrik N:o 1
 Tidsperiod: 1880 - 1920
 Material: Mässing
 Ytbehandling:
 Lagerhålls: Obehandlad och förnicklad
 Storlek: Diameter 48 mm
 Varianter: **6401K** med kläpp på ena nyckelskylten
 6401KK med kläpp på båda nyckelskyltarna
 Rek. skruv: TFS 5 x 5/8" M/MN
 Förpackning: 1 eller 10 par med eller utan skruv
 Övrigt: Används i st f 6401 när skylt önskas för nyckelhålet.

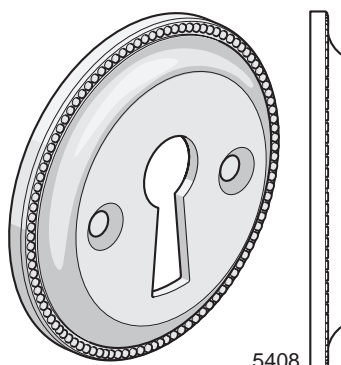

5408

Nyckelskylt 5408

Förebild: E A Näsman & Co N:o 8
 Tidsperiod: 1880 - 1920
 Material: Mässing
 Ytbehandling:
 Lagerhålls: Obehandlad och förnicklad
 Storlek: Diameter 48 mm
 Rek. skruv: TFS 5x5/8" M/MN
 Förpackning: 1 eller 10 par med eller utan skruv
 Övrigt: Nyckelskylt 5408 kan även fås med kläpp framför nyckelhålet se 5408K eller lock se 5408L.

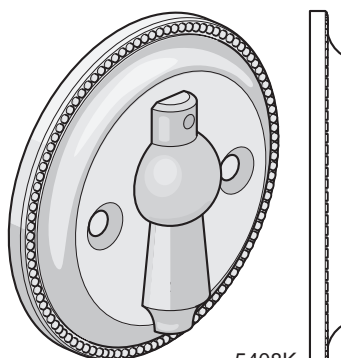

5408K

Nyckelskylt 5408K

Förebild: E A Näsman & Co N:o 8
 Tidsperiod: 1880 - 1920
 Material: Mässing
 Ytbehandling:
 Lagerhålls: Obehandlad och förnicklad
 Storlek: Diameter 48 mm
 Varianter: **5408K** med kläpp på ena nyckelskylten
 5408KK med kläpp på båda nyckelskyltarna
 Rek. skruv: TFS 5x5/8" M/MN
 Förpackning: 1 eller 10 par med eller utan skruv
 Övrigt: Används i st f 5408 när skydd önskas för nyckelhålet. Önskas vackrare kläpp, rekommenderas nyckelskylt 5408L.

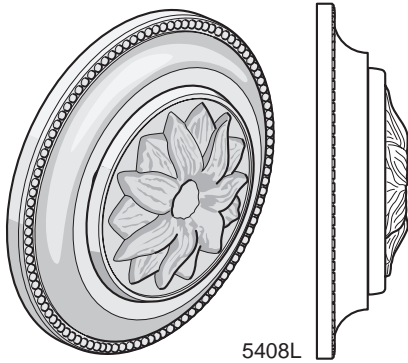

5408L

Nyckelskylt 5408L

Förebild: E A Näsman & Co N:o 9
 Tidsperiod: 1880 - 1910
 Material: Mässing
 Ytbehandling:
 Lagerhålls: Obehandlad och förnicklad
 Storlek: Diameter 48 mm
 Varianter: **5408L** med lock på ena nyckelskylten
5408LL med lock på båda nyckelskyltarna
 Rek. skruv: TFS 5x5/8" M/MN
 Förpackning: 1 eller 10 par med eller utan skruv
 Övrigt: Används i st f 5408 när skydd önskas för nyckelhålet.

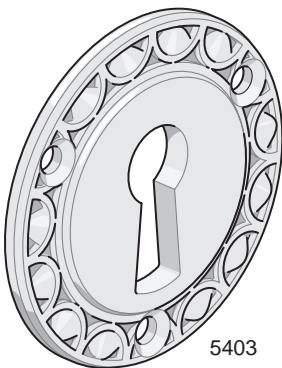

5403

Nyckelskylt 5403

Förebild: E A Näsman & Co N:o 3
 Tidsperiod: ca 1880 - 1920
 Material: Mässing
 Ytbehandling:
 Lagerhålls: Obehandlad och förnicklad
 Storlek: Diameter 45 mm
 Rek. skruv: TFS 5x5/8" M/MN
 Förpackning: 1 eller 10 par med eller utan skruv
 Övrigt: Används tillsammans med dörrtrycke 5504.

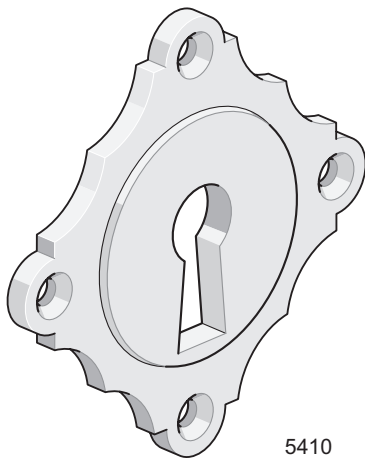

5410

Nyckelskylt 5410

Förebild: E A Näsman & Co N:o 10
 Tidsperiod: ca 1885 - 1910
 Material: Mässing
 Ytbehandling:
 Lagerhålls: Obehandlad och förnicklad
 Storlek: 44 x 44 mm
 Rek. skruv: TFS 5x5/8" M/MN
 Förpackning: 1 eller 10 par med eller utan skruv
 Övrigt: Används tillsammans med dörrtrycke 5568.

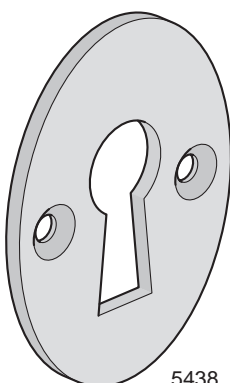

5438

Nyckelskylt 5438

Förebild: Låsfabriks AB E A Näsman & Co N:o 5
 Tidsperiod: 1880 - 1930
 Material: Mässing
 Ytbehandling:
 Lagerhålls: Obehandlad och förnicklad
 Storlek: 47 x 36 mm
 Rek. skruv: TFS 5x5/8" M/MN
 Förpackning: 1 eller 10 par med eller utan skruv
 Övrigt: Används tillsammans med dörrtrycke 5537.

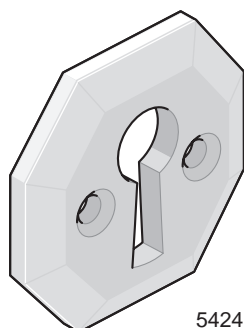

5424

Nyckelskylt 5424

Förebild: Albert Karlsson Nr 25
 Tidsperiod: 1920- och 1930-tal
 Material: Mässing
 Ytbehandling:
 Lagerhålls: Obehandlad och förnicklad
 Storlek: 38 mm
 Rek. skruv: TFS 5x5/8" M/MN
 Förpackning: 1 eller 10 par med eller utan skruv
 Övrigt: Används tillsammans med dörrtrycken 5559 och 5565.



3407

Nyckelskylt 3407

Förebild: Låsfabriksaktiebolaget E A Näsman & Co N:o 12
 Tidsperiod: 1880 - 1930
 Material: Mässing
 Ytbehandling:
 Lagerhålls: Obehandlad och förnicklad
 Storlek: Diameter 49 mm
 Varianter: **3407** för montering med träskruv
 3407A för genomgående fastsättning
 Rek. skruv: 3407: TFS 6x5/8" M/MN
 3407A: Genomgående skruv 7020 med nippel
 Förpackning: 3407: 1 par med eller utan skruv
 3407A: 1 par inkl skruv och nipplar
 Övrigt: 3407A används på moderna dörrar med borrade hål ø 40 mm.
 Skruvhålsplaceringen passar ytterdörrlås FAS/Assa 40B7,
 innerdörrlås Assa 40C och 404 samt de flesta moderna
 nordiska innerdörrlås.

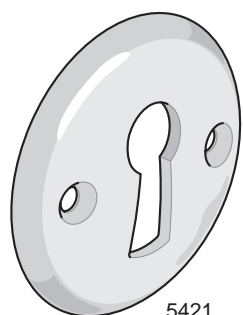

5421

Nyckelskylt 5421

Förebild: Låsfabriksaktiebolaget N:o 1
 Tidsperiod: 1920 - 1935
 Material: Mässing
 Ytbehandling:
 Lagerhålls: Obehandlad och förnicklad
 Storlek: Diameter 42 mm
 Rek. skruv: TFS 5x5/8" M/MN
 Förpackning: 1 eller 10 par med eller utan skruv
 Övrigt: Används tillsammans med dörrtrycken 5532, 5587, 5598
 och dörrvred 5528.

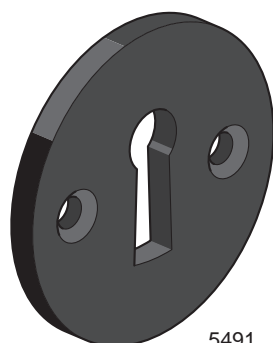

5491

Nyckelskylt 5491

Förebild: Fehrlins Handels & Fabriks AB N:o 541
 Tidsperiod: ca 1925 - 1940
 Material: Bakelit
 Ytbehandling:
 Lagerhålls: Genomfärgad svart
 Storlek: Diameter 45 mm
 Rek. skruv: TFS 6x5/8" MN
 Förpackning: 1 eller 10 par med eller utan skruv
 Övrigt: Används tillsammans med dörrtrycke 5597.

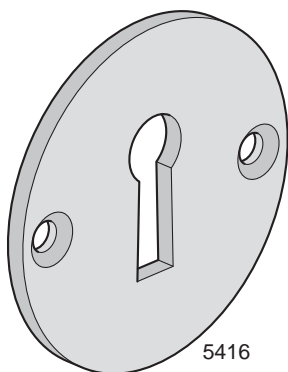

5416

Nyckelskylt 5416

Förebild: Låsfabriksaktiebolaget N:o 6
 Tidsperiod: ca 1935 - 1960
 Material: Mässing
 Ytbehandling:
 Lagerhålls: Obehandlad och förnicklad
 Storlek: Diameter 45 mm
 Rek. skruv: TKFS 5x5/8" MN
 Förpackning: 1 eller 10 par med eller utan skruv
 Övrigt: Används tillsammans med dörrtrycke 5542.

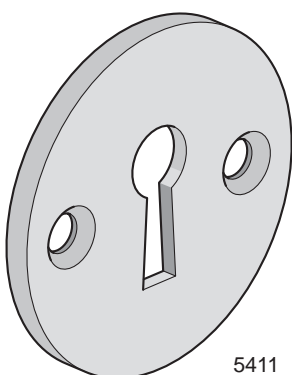

5411

Nyckelskylt 5411

Förebild: Tekaverken 1
 Tidsperiod: ca 1930 - 1975
 Material: Mässing
 Ytbehandling:
 Lagerhålls: Förnicklad
 Storlek: Diameter 45 mm
 Rek. skruv: TKFS 6x5/8" MN
 Förpackning: 1 eller 10 par med eller utan skruv
 Övrigt: Används tillsammans med dörrtrycke 5578, 5579, 5580 och 5591. Passande toalettbehör se 5463 och 5464.
 Anmärkning: Skylten är pressad (av tunnplåt)

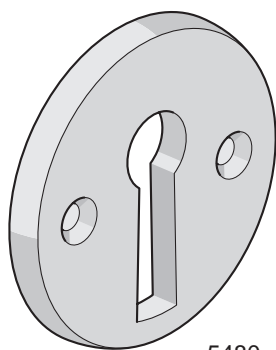

5480

Nyckelskylt 5480

Förebild: Tekaverken
 Tidsperiod: ca 1930 - 1960
 Material: Mässing
 Ytbehandling:
 Lagerhålls: Förnicklad
 Storlek: Diameter 42 mm
 Rek. skruv: TKFS 6 x 5/8" MN
 Förpackning: 1 eller 10 par med eller utan skruv
 Övrigt: Används tillsammans med dörrtrycke 5581.

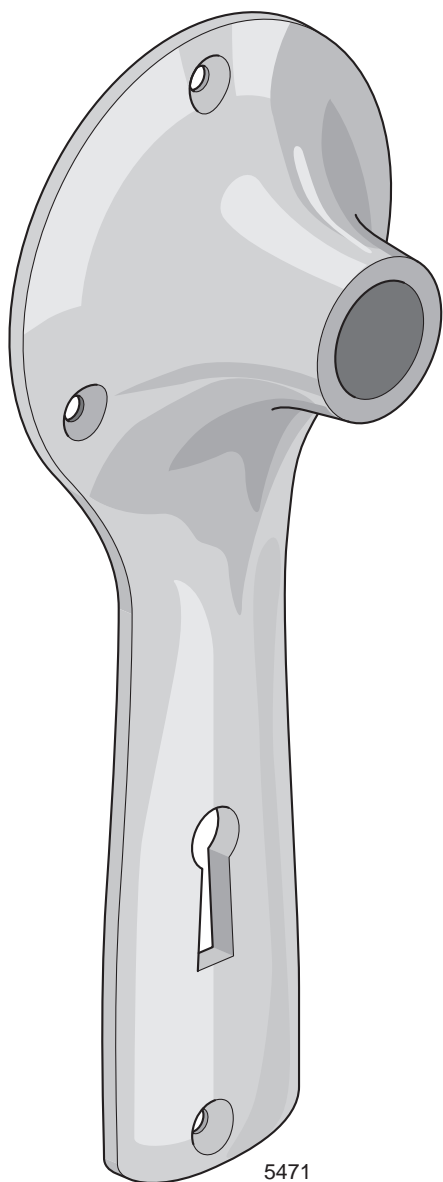

5471

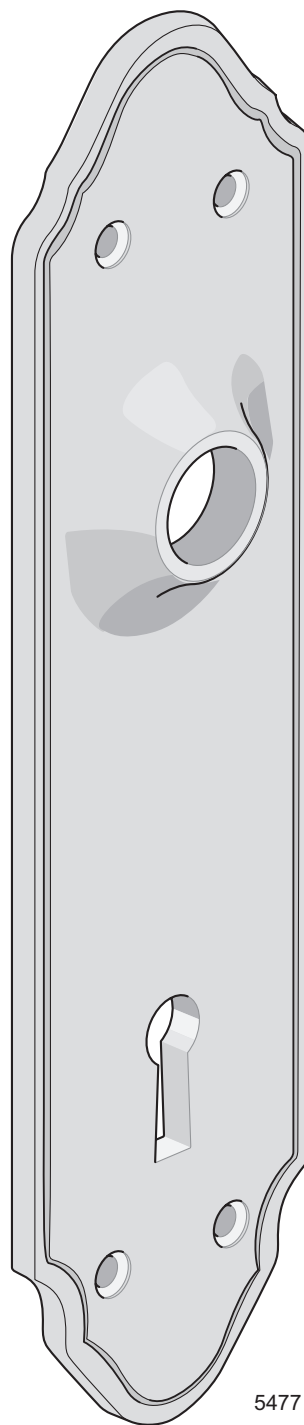

5477

Långskylt 5471

Förebild: Låsfabriks AB E A Näsman & Co N:o 671
 Tidsperiod: 1900 - 1930
 Material: Mässing
 Ytbehandling:
 Lagerhålls: Obehandlat
 Mot lev.tid: Förnicklat
 Storlek: 63 x 150 mm
 Rek. skruv: TKFS 6x5/8" M/MN
 Förpackning: 1 par med eller utan skruv
 Övrigt: Tryckeshålet kan borrar upp till max ø18 mm.
 Till denna skylt passar dörrtrycke 5571.
 Beställs då som 5571 + 5471.
 Anmärkning: Skylten är massiv (gjuten)

Långskylt 5477

Förebild: Låsbolaget N:o 1077
 Tidsperiod: 1920- och 1930-tal
 Material: Mässing
 Ytbehandling:
 Lagerhålls: Obehandlad och förnicklad
 Storlek: 45 x 185 mm
 Rek. skruv: TKFS 5x5/8" M/MN
 Förpackning: 1 par med eller utan skruv
 Övrigt: Tryckeshålet kan borrar upp till max ø18 mm.
 Till denna skylt passar dörrtrycke 5565.
 Beställs då som 5565 + 5477.
 Anmärkning: Skylten är massiv (gjuten)



5467

Långskylt 5467

Förebild: E A Näsman & Co N:o 667
 Tidsperiod: ca 1905 - 1935
 Material: Mässing
 Ytbehandling:
 Lagerhålls: Obehandlad och förnicklad
 Storlek: 40 x 138 mm
 Rek. skruv: TKFS 5x5/8" M/MN
 Förpackning: 1 eller 10 par med eller utan skruv
 Övrigt: Tryckeshålet kan ej borraras upp till större diameter.
 Till denna skylt passar tids- och stilmässigt dörrtrycken 5503, 5508, 5511, 5517, 5532, 5538, 5539, 5547, 5559, 5587, 5595, 5598.
 Tryckena skall då beställas utan tryckesbrickor.
 Anmärkning: Skylten är massiv

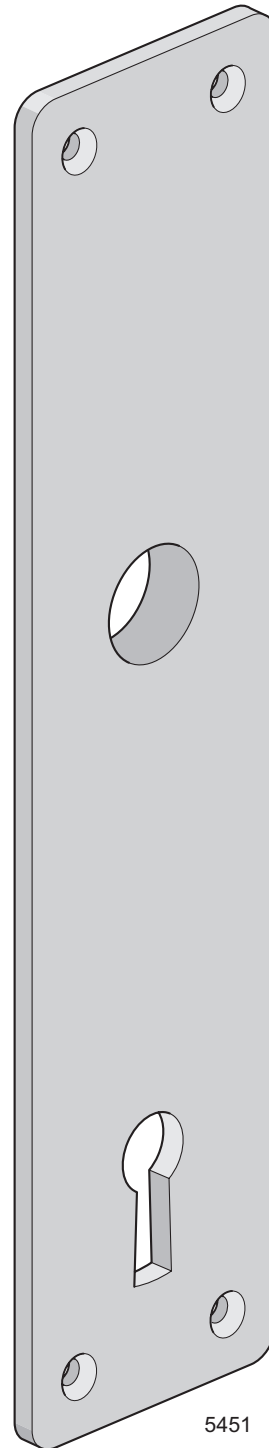

5451

Långskylt 5451

Förebild: Låfabriksaktiebolaget N:o 451
 Tidsperiod: ca 1930 - 1960
 Material: Mässing
 Ytbehandling:
 Lagerhålls: Obehandlad och förnicklad
 Storlek: 41 x 178 mm
 Rek. skruv: TKFS 5x5/8" M/MN
 Förpackning: 1 eller 10 par med eller utan skruv
 Övrigt: Tryckeshålet kan borraras upp till max \varnothing 16 mm.
 Till denna skylt passar tids- och stilmässigt dörrtrycken 5516, 5517, 5532, 5542, 5547, 5554, 5557, 5559, 5598.
 Tryckena skall då beställas utan tryckesbrickor.
 Finns även som toalettskylt se 5451T.
 Anmärkning: Skylten är massiv (gjuten)



Långskylt 5450

Förebild: Teka nr 5
Tidsperiod: 1930 - 1980
Material: Mässing
Ytbehandling:
Lagerhålls: Förnicklad
Storlek: 40 x 140 mm
Rek. skruv: TKFS 5 x 5/8" MN
Förpackning: 1 eller 10 par med eller utan skruv
Övrigt: Används tillsammans med dörrtrycke
5578, 5579, 5580 och 5591
Tryckeshålet kan ej borras upp till större
diameter
Anmärkning: Skylten är pressad (av tunnplåt)

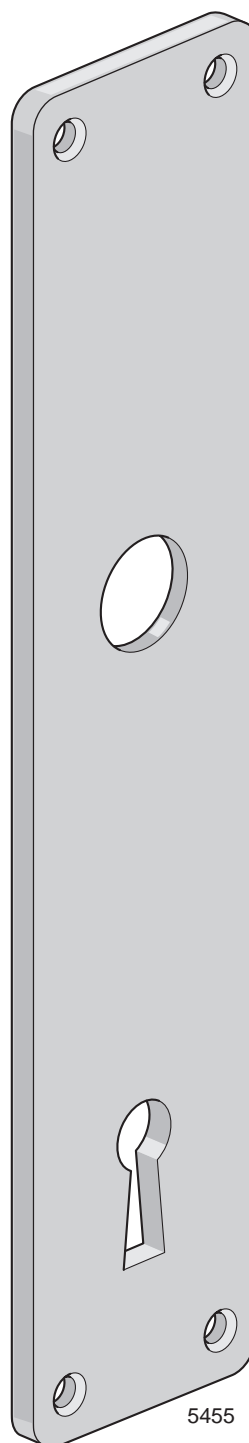

Långskylt 5455

Förebild: Teka nr 15
Tidsperiod: 1930 - 1970
Material: Mässing
Ytbehandling:
Lagerhålls: Förnicklad
Storlek: 40 x 180 mm
Rek. skruv: TKFS 5 x 5/8" MN
Förpackning: 1 eller 10 par med eller utan skruv
Övrigt: Används tillsammans med dörrtrycke
5578, 5579, 5580 och 5591
Tryckeshålet kan ej borras upp till större
diameter
Då en bredare långskylt önskas,
rekommenderas 5495
Anmärkning: Skylten är pressad (av tunnplåt)

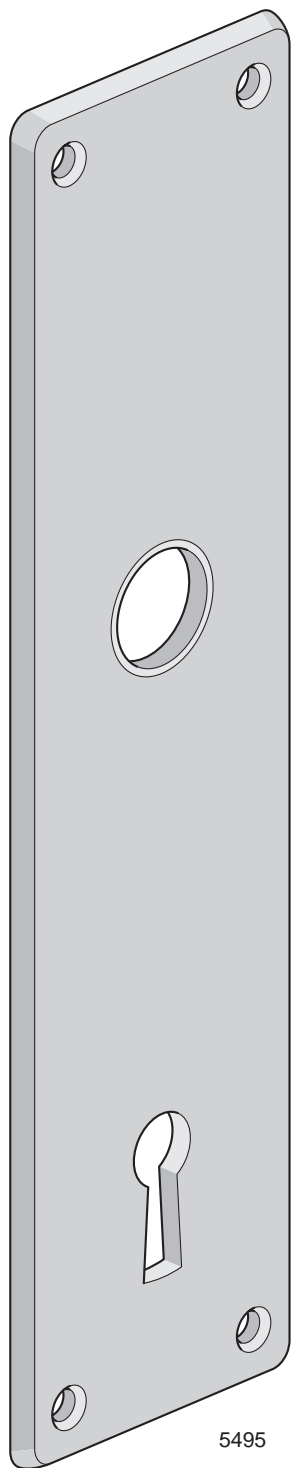

5495

Långskylt 5495

Förebild: Teka nr 5
 Tidsperiod: 1950 - 1975
 Material: Mässing
 Ytbehandling:

Lagerhålls: Förnicklad
 Storlek: 46 x 180 mm
 Rek. skruv: TKFS 5 x 5/8" MN

Övrigt: Används tillsammans med dörrtrycke 5578, 5579, 5580 och 5591

Tryckeshålet kan ej borraras upp till större diameter
 Denna långskylt är bredare än många äldre liknande långskyltar
 och kan därför täcka tidigare skruvhål och skador i en äldre dörr.
 Den täcker även ø40 mm hål i moderna dörrar

Anmärkning: Skylten är pressad (av tunnplåt)

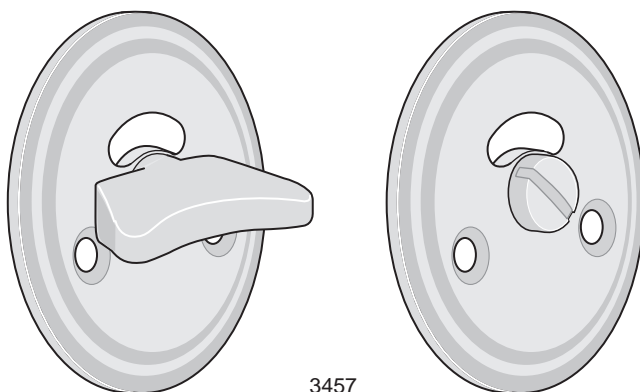

3457

Toalettbehör 3457

Förebild: Saknas

Material: Mässing

Ytbehandling:

Lagerhålls: Obehandlad och förnicklad

Storlek: Diameter 49 mm

Varianter: **3457** för montering med träskruv

3457A för genomgående fastsättning

Rek. skruv: 3457: TFS 6x5/8" M/MN

3457A: Genomgående skruv 7020 med nippel

Förpackning: 3457: 1 sats med eller utan skruv

3457A: 1 sats inkl skruv och nipplar

Övrigt: Med rödvit markering. Används på badrums/
 toalettdörr då nyckellåsning inte är lämplig.
 3457A passar moderna dörrar med borrarade hål
 ø 40 mm.

Används till alla toalettås med 5 mm fyrkant i
 roddaren. Passar både för ¼-varvsvridning och
 ½-varvsvridning.

Skruvhålsplaceringen passar de flesta moderna
 nordiska innerdörrs/toalettås.

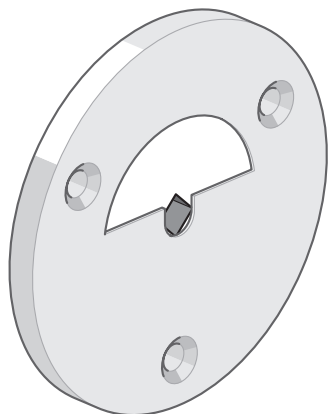

5463

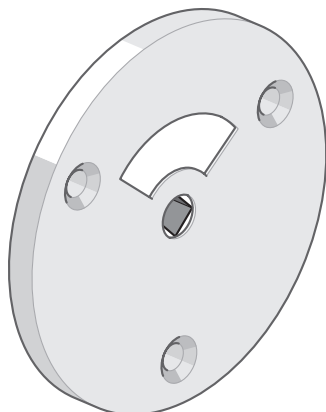
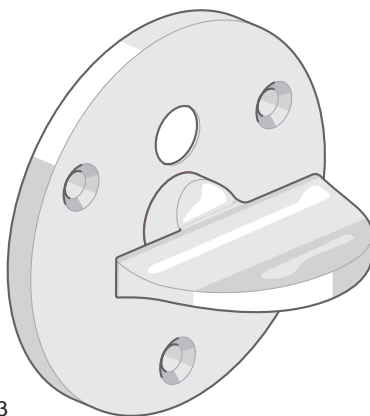

5464

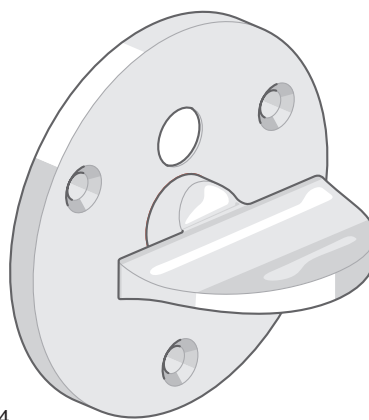

Toalettbodyör 5463

Förebild: Aug Stenman 63
 Tidsperiod: 1955 - 1970
 Material: Mässing
 Ytbehandling:
 Lagerhålls: Förnicklat
 Storlek: Diameter 50 mm
 Rek. skruv: TKFS 5x5/8" MN
 Förpackning: 1 eller 10 st med eller utan skruv
 Övrigt: Med rödvit markering. Används på badrums/toalettdörr då nyckellåsning inte är lämplig. Passar till alla toalettås med 5 mm fyrkant i roddaren och ½-varvsvidning. "Nyckel" för paniköppning ingår.
 Anmärkning: Skylten är pressad (av tunnplåt). Passar ej för genomgående fastsättning.

Toalettbodyör 5464

Förebild: Aug Stenman 63
 Tidsperiod: 1955 - 1970
 Material: Mässing
 Ytbehandling:
 Lagerhålls: Förnicklat
 Storlek: Diameter 50 mm
 Rek. skruv: TKFS 5x5/8" MN
 Förpackning: 1 eller 10 st med eller utan skruv
 Övrigt: Med rödvit markering. Används på badrums/toalettdörr då nyckellåsning inte är lämplig. Passar till alla toalettås med 5 mm fyrkant i roddaren och ¼-varvsvidning. "Nyckel" för paniköppning ingår.
 Anmärkning: Skylten är pressad (av tunnplåt). Passar ej för genomgående fastsättning.

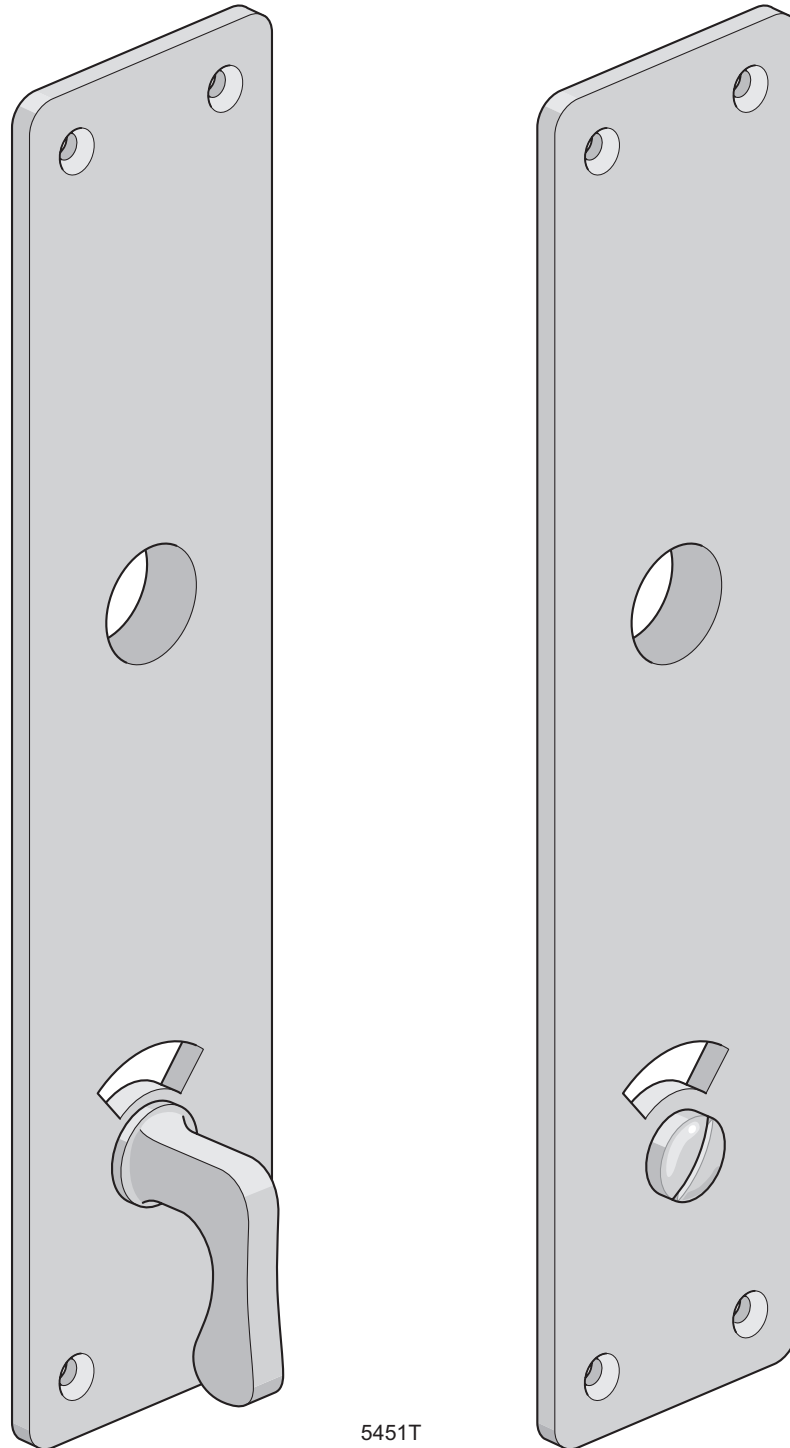

5451T

Toalettskyt 5451T

Förebild: Låfabriksaktiebolaget N:o 451 WC

Tidsperiod: ca 1930 - 1960

Material: Mässing

Ytbehandling:

Lagerhålls: Obehandlad och förnicklad

Storlek: 41 x 178 mm

Rek. skruv: TKFS 5x5/8" M/MN

Förpackning: 1 par med eller utan skruv

Övrigt: Med rödvit markering. Kan paniköppnas utifrån. Passar till alla toalettåls med 5 mm fyrkant i roddaren. Tryckeshålet kan borrar upp till max \varnothing 16 mm.

Till denna skylt passar tids- och stilmässigt dörrtrycken 5516, 5517, 5532, 5542, 5547, 5554, 5557, 5559, 5598. Tryckena skall då beställas utan tryckesbrickor.

Finns även som långskylt med nyckelhål se 5451.

Anmärkning: Skylten är massiv (gjuten)

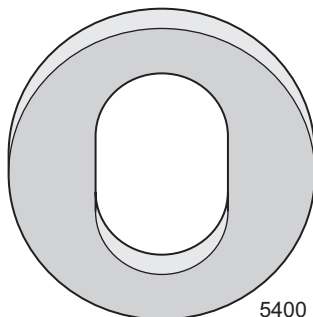

Täckbricka 5400

Material: Björkplywood
 Förpackning: 1, 20 eller 100 st
 Övrigt: Täckbrickan möjliggör festsättning av äldre tryckesbrickor och nyckelskyltar med träskruv i moderna dörrar med stora 40 mm hål. Täckbrickan limmas fast i dörrens hål, 2 per hål, med vågrätt urtag på tryckets plats och med lodrätt urtag på nyckelskyltens plats.

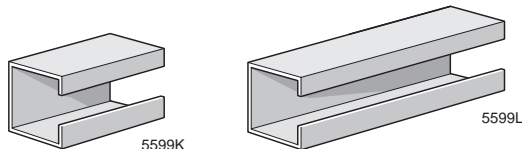

Roddarbussning 5599

Material: Kallvalsat stål
 Ytbehandling:
 Lagerhålls: Obehandlad
 Storlek: Invändigt 8 mm, utvändigt 9 mm. Längd 5599K 15 mm, 5599L 30 mm
 Varianter: **5599K** används till trycken som har sitt anslag mot låsets roddare dvs 5578, 5579, 5580 och 5591.
5599L används till trycken som har sitt anslag mot tryckesbricka/längskylt dvs övriga dörrtrycken.
 Förpackning: 1, 20 eller 100 st
 Övrigt: Roddarbussningen används då nyare dörrtrycken används på äldre dörrar med 9 mm fyrkanthål i låset, för att undvika att tryckena hänger. Bussningen levereras med alla trycken utom variant A. A-trycken förutsätts monteras i modernare lås med 8 mm fyrkant.

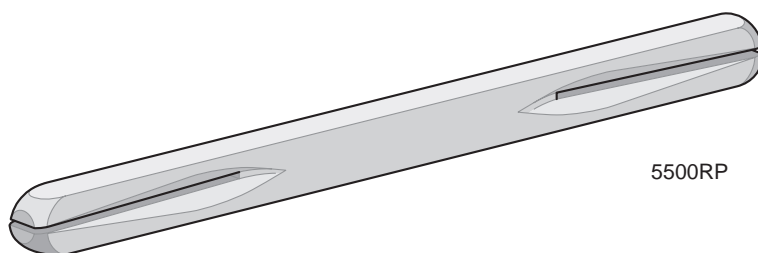

Roddarpinne 5500RP

Material: Kalldraget stål
 Ytbehandling:
 Lagerhålls: 85, 100, 120, och 145 mm elförzinkade.
 Mot lev.tid: 175 och 200 mm obehandlade
 Storlek: 8x8 mm
 Varianter: Längder: 85, 100, 120, 145, 175 och 200 mm
 Förpackning: 1 eller 10 st
 Övrigt: Används till dörrtrycken och medföljer alltid vid leverans. Till tjockare dörr kan längre roddarpinne behövas. När roddarpinnen skall passa till äldre lås kompletteras den med roddarbussning 5599.



5500SS

Stoppskruv 5500SS

Material: Härdat stål
 Ytbehandling:
 Lagerhålls: Förmässingad och förnicklad
 Storlek: M5 x 6 mm. Nyckelvidd 2,5 mm
 Förpackning: 1 eller 10 st
 Övrigt: Medföljer alltid trycken vid leverans.
 Används till alla trycken utom 5572, 5578, 5579, 5580, 5591 och 5597. Reservdel för borttappad skruv. Monteras med hjälp av insexnyckel, se 5500IN.

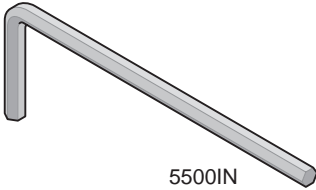

5500IN

Insexnyckel 5500IN

Material: Härdat kalldraget stål
 Ytbehandling:
 Lagerhålls: Elförzinkad eller svartoxiderad (varierar)
 Storlek: Nyckelvidd 2,5 mm
 Förpackning: 1 eller 10 st
 Övrigt: Medföljer alltid trycken vid leverans. Reservdel för borttappad insexnyckel.



5500SR

Spårring 5500SR

Material: Härdat fjäderstål
 Ytbehandling:
 Lagerhålls: Obehandlad
 Storlek: För axel $\varnothing 15$ mm
 Förpackning: 1 eller 10 st
 Övrigt: Medföljer alla dörrtrycken med genomgående fastsättning. Vid konvertering av trycke med träskruvsfastsättning till trycke med genomgående fastsättning erfordras 2 st spårringar per tryckespar. För montering av spårring på trycke krävs särskild tång, se spårringstång 8203.



5500TS

Stift 5500TS

Material: Kalldraget stål
 Ytbehandling:
 Lagerhålls: Förförzinkat
 Storlek/mått: $\varnothing 3 \times 15$ mm
 Förpackning: 1 eller 10 st
 Övrigt: Medföljer alltid trycken 5578, 5579, 5580 och 5591 vid leverans. Passar även äldre trycken. Reservdel för förkommet stift.

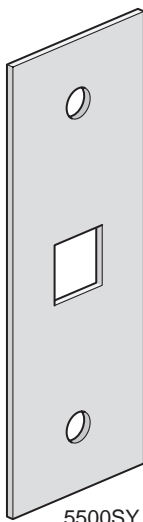

5500SY

Styrbricka 5500SY

Material: Kallvalsat höghållfast stål
 Ytbehandling:
 Lagerhålls: Obehandlat
 Rek. skruv: TKS 6 x 5/8"
 Förpackning: 1 eller 10 st
 Övrigt: Används för att hindra dörrtrycken på demotavla att hänga ned. Skruvas fast på baksidan av tavlan över tryckets fyrkantpinne

13. DRAGHANDTAG OCH DÖRRKNOPPAR

Användning	1700-tal	Sid	Tidigt 1800-tal	Sid	Sent 1800-tal	Sid	Tidigt 1900-tal	Sid
Port Butiksdörr					5846, 5881	158, 159	5800, 5801, 5816, 5817 5822, 5830, 5861, 5868, 5885	164 163, 166 162, 165 166, 160
Ytterdörr	5749	157	5749	157			5828, 5861, 5868	167, 165 166
Innerdörr					5803, 5848	161, 167	5805, 5828, 5884	161, 167 165
Boddörr	5749	157	5749	157	5749	157		
Svängdörrar					5846, 5847	158	5801, 5805, 5828, 5861, 5817 5868, 5884	164, 161 167, 165, 166 166, 165
Innanfönster					5835	195	5835, 5897	195, 193
Skåpinredning					5835, 5848	195	5810, 5835, 5848, 5853, 5854, 5897	193, 195 195 195, 193



Draghandtag
Halv naturlig storlek



No 412.



No 443.
Mellandel av konsthorn.

Mattnickellgering No 412 443
pr st. 30.- 31.-

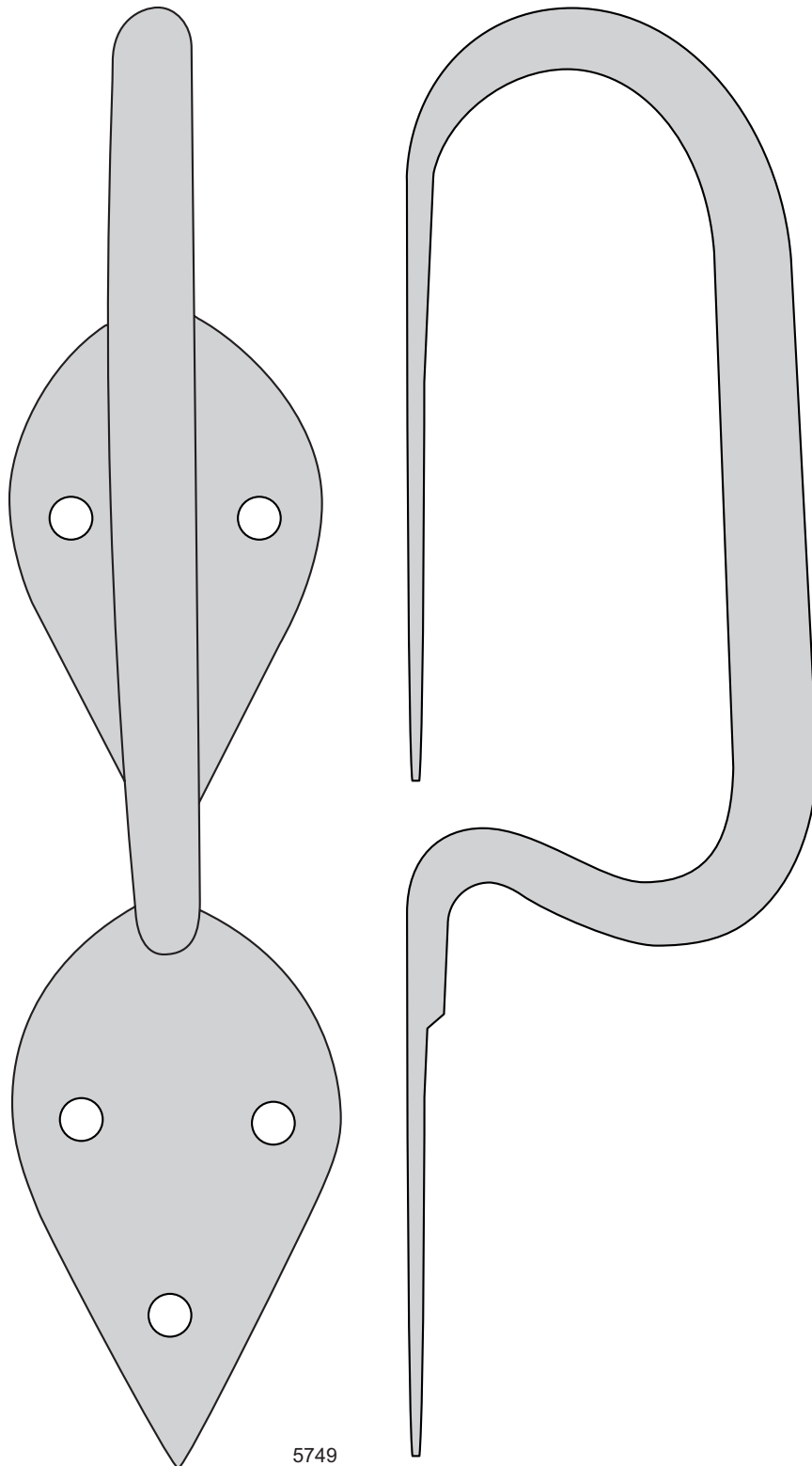

5749

Draghandtag 5749 Handsmitt

Förebild: Gården Grindaberg, Lindsby, Järnboås T

Tidsperiod: Sent 1600-tal till början av 1900-talet

Material: Stål

Ytbehandling:

Lagerhålls: Obehandlad smidesyta

Rek. skruv: TKS 9 x 1"

Rek. spik: Handsmidd spik 7012 2" eller 3" beroende på dörrtjocklek

Förpackning: 1 st med eller utan skruv/spik

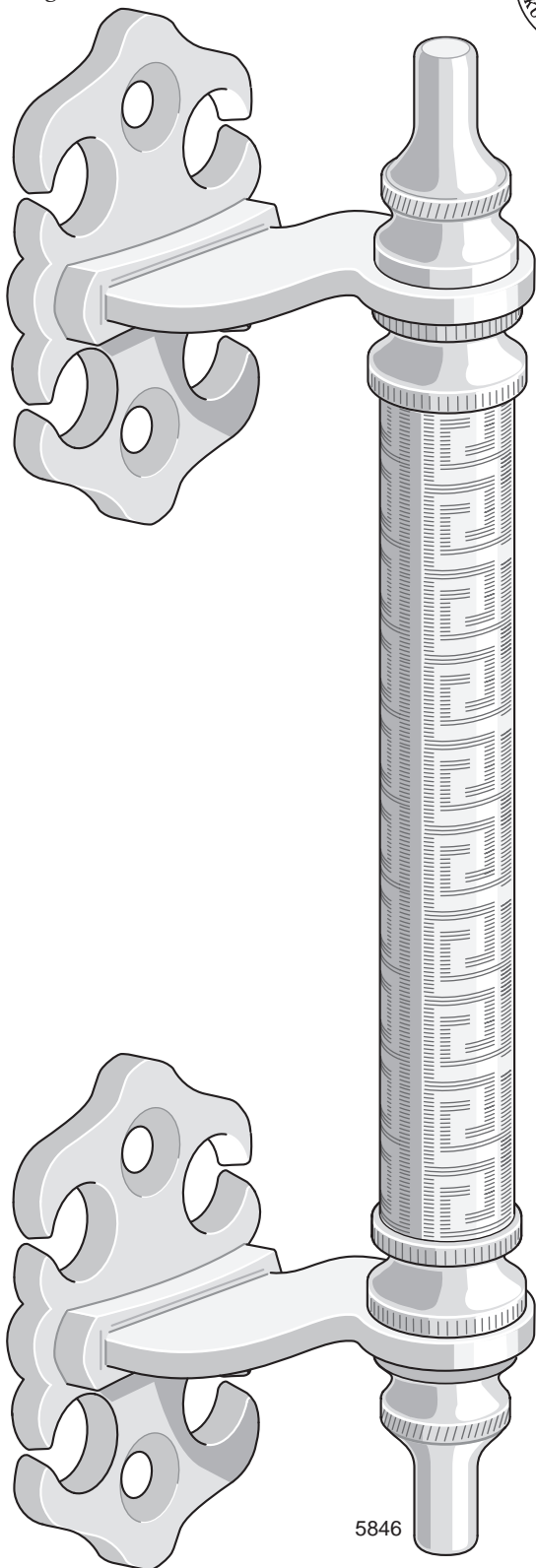

5846

Draghandtag 5846

Förebild: Låsfabriks AB E A Näsman & Co
N:o 146
Tidsperiod: Mässing 1880 - 1910
Förnicklat 1895 - 1910
Material: Mässing
Ytbehandling:
Lagerhålls: Obehandlat och förnicklat
Rek. skruv: TKFS 10 x 1¼" M/MN
Förpackning: 1 st med eller utan skruv
Stöldskydd: Kan vid parmontage monteras med genomgående skruv och nippel 7040. Vid enkelmontage används maskinskruv M5 från dörrens insida och nippel 7038 på utsidan.

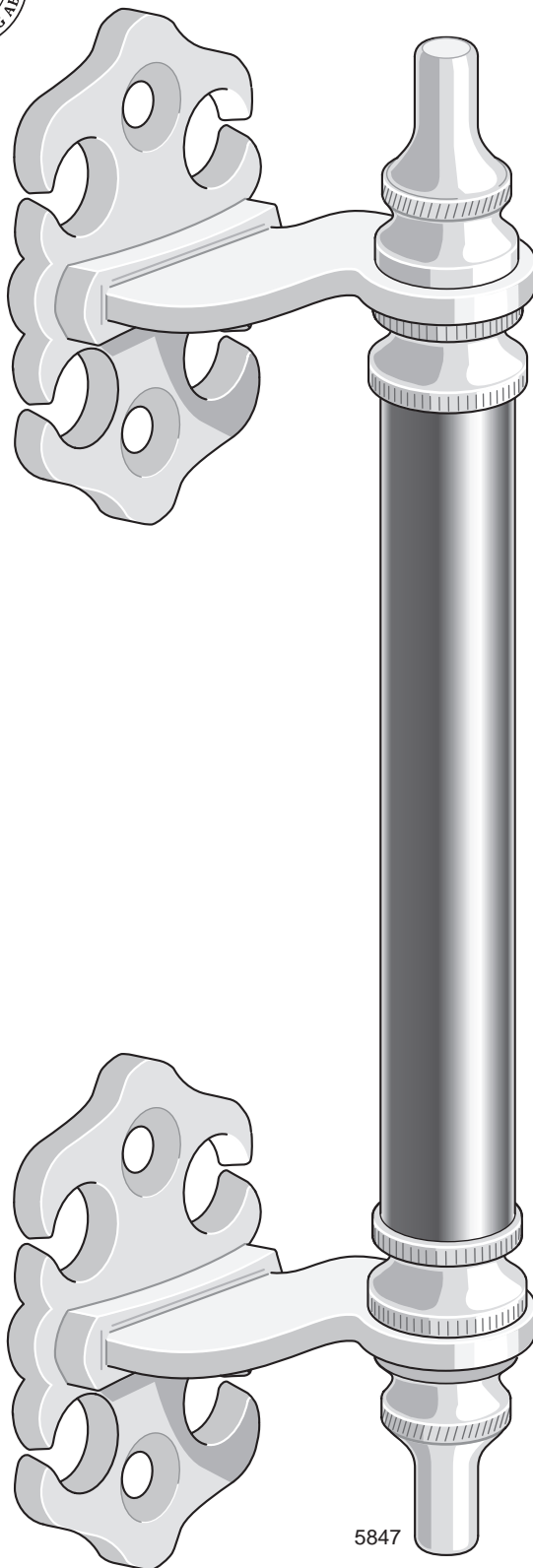

5847

Draghandtag 5847

Förebild: Låsfabriks AB E A Näsman & Co
N:o 147
Tidsperiod: Mässing 1880 - 1910
Förnicklat 1895 - 1910
Material: Mässing med svart trähandtag
Ytbehandling:
Lagerhålls: Obehandlat och förnicklat
Rek. skruv: TKFS 10 x 1¼" M/MN
Förpackning: 1 st med eller utan skruv
Stöldskydd: Kan vid parmontage monteras med genomgående skruv och nippel 7040. Vid enkelmontage används maskinskruv M5 från dörrens insida och nippel 7038 på utsidan.

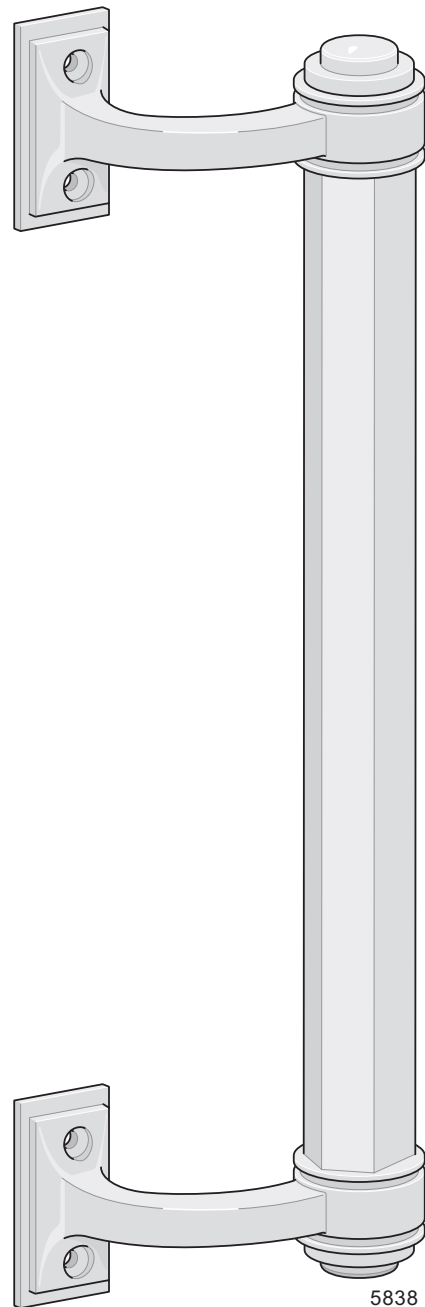
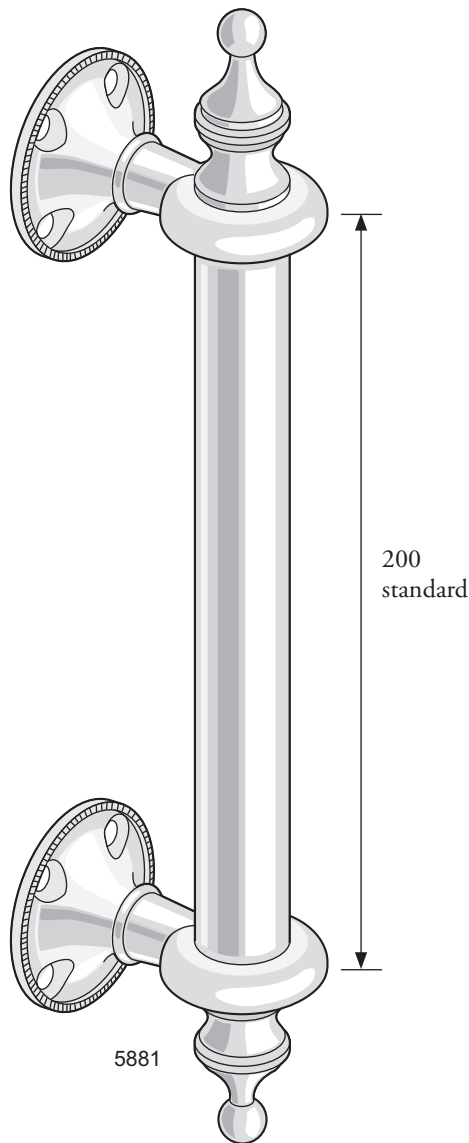

Draghandtag 5881

Förebild: E A Näsman & Co N:o 181
 Tidsperiod: ca 1885 - 1925
 Material: Mässing
 Ytbehandling:
 Lagerhålls: Obehandlad
 Storlek: 8" (200 mm)
 Varianter: På beställning kan även storlekarna 6" (150 mm), 10" (250 mm) och 12" (300 mm) erhållas
 Rek. skruv: TKFS 12 x 2" M
 Förpackning: 1 st med eller utan skruv
 Stölskydd: Kan vid parmontage monteras med genomgående skruv och nippel 7028. Vid enkelmontage används maskinskruv M6 från dörrens insida och nippel 7026 på utsidan.

Draghandtag 5838

Förebild: Chinabiografen Berzelii Park 9, Stockholm A
 Tidsperiod: 1910 - ca 1950
 Material: Mässing
 Ytbehandling:
 Lagerhålls: Obehandlat och förnicklat
 Storlek: 285 mm mellan centrum fästen
 Rek. skruv: TKFS 10 x 1½" M/MN
 Förpackning: 1 st med eller utan skruv
 Stölskydd: Kan vid parmontage monteras med genomgående skruv och nippel 7040. Vid enkelmontage används maskinskruv M5 från dörrens insida och nippel 7038 på utsidan.

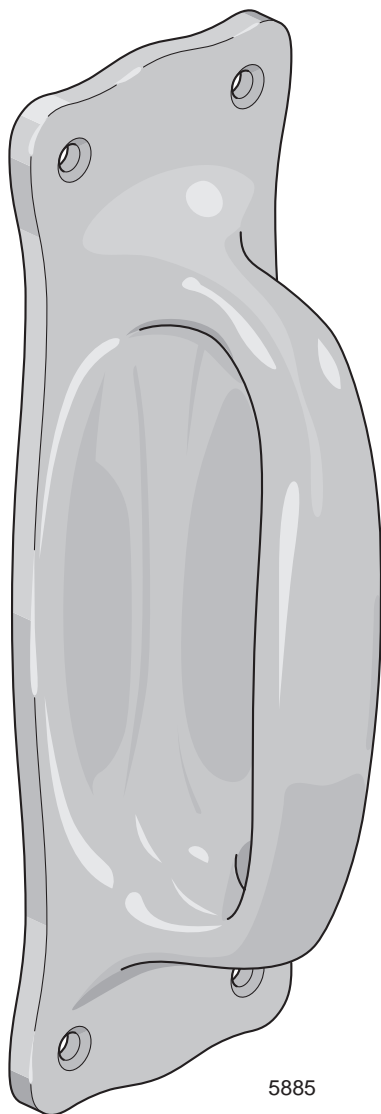

5885

Draghandtag 5885

Förebild: Låsfabriksaktiebolaget E A Näsman & Co N:o 185

Tidsperiod: ca 1900 - 1930

Material: Mässing

Ytbehandling:

Lagerhålls: Obehandlad

Storlek/mått: 270 x 85 mm

Rek. skruv: TKFS 10 x 1½" M/MN

Förpackning: 1 st med eller utan skruv

Stölskydd: Kan vid parmontage monteras med genomgående skruv och nippel 7040.
Kan vid enkelmontage monteras med maskinskruv M5 från dörrens insida och nippel 7038 på utsidan. Alternativt kan träskruvarna kompletteras med 2 st maskinskruv M8 från insidan.

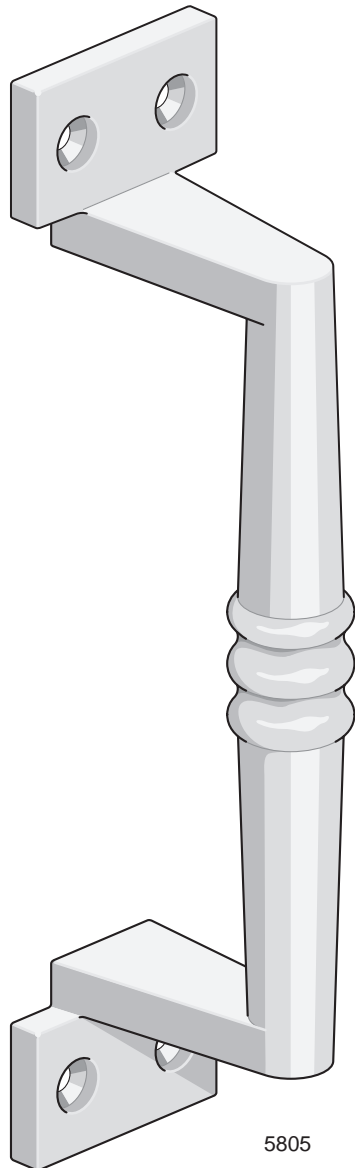

5805

Draghandtag 5805

Förebild: Eskilstuna Jernmanufaktur N:o 1005,
Bårebo Metallvarufabrik N:o 4
Tidsperiod: 1895 - 1935
Material: Mässing
Ytbehandling:
Lagerhålls: Obehandlat och förnicklat
Rek. skruv: TFS 7 x 1" M/MN
Förpackning: 1 eller 10 st med eller utan skruv

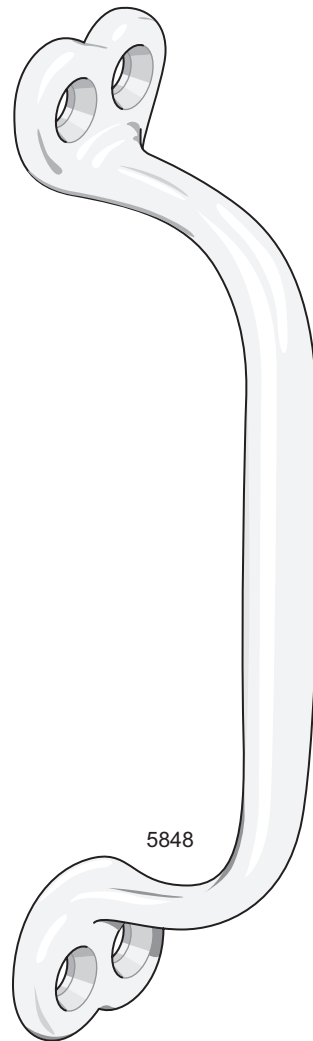

5848

Draghandtag 5848

Förebild: E A Näsman & Co N:o 148
Tidsperiod: ca 1870 - 1940
Material: Mässing
Ytbehandling:
Lagerhålls: Obehandlat och förnicklat
Storlek: 5½"
Rek. skruv: TKFS 6 x ¾" M/MN
Förpackning: 1 eller 10 st med eller utan skruv
Övrigt: Används t ex på utsidan av balkongdörr
med stängningsbeslag enbart på insidan.

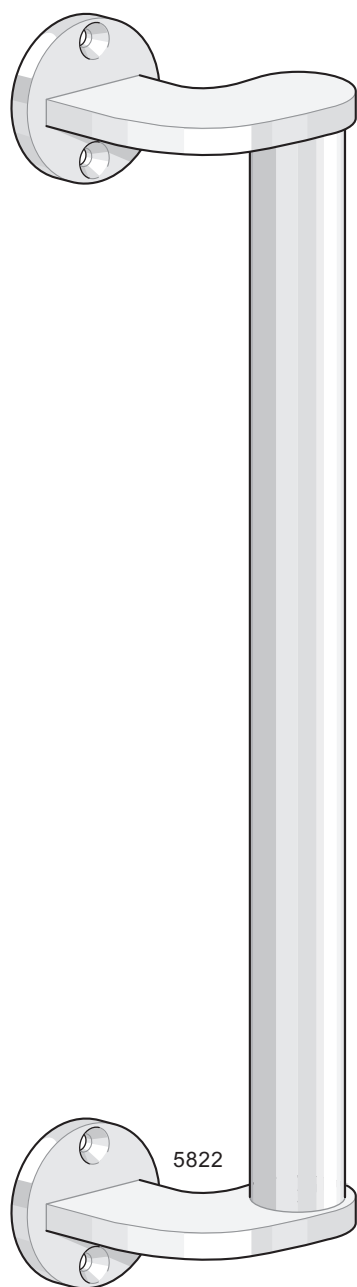

Draghandtag 5822

Förebild: Tekaverken 422½
 Tidsperiod: 1934 - 1975
 Material: Mässing
 Ytbehandling:
 Lagerhålls: Förnicklat
 Storlek: 300 mm
 Rek. skruv: TKFS 10 x 1½" MN
 Förpackning: 1 st med eller utan skruv
 Stöldskydd: Kan vid parmontage monteras med genomgående skruv och nippel 7040
 Vid enkelmontage används maskinskruv M5 från dörrens insida och nippel 7038 på utsidan

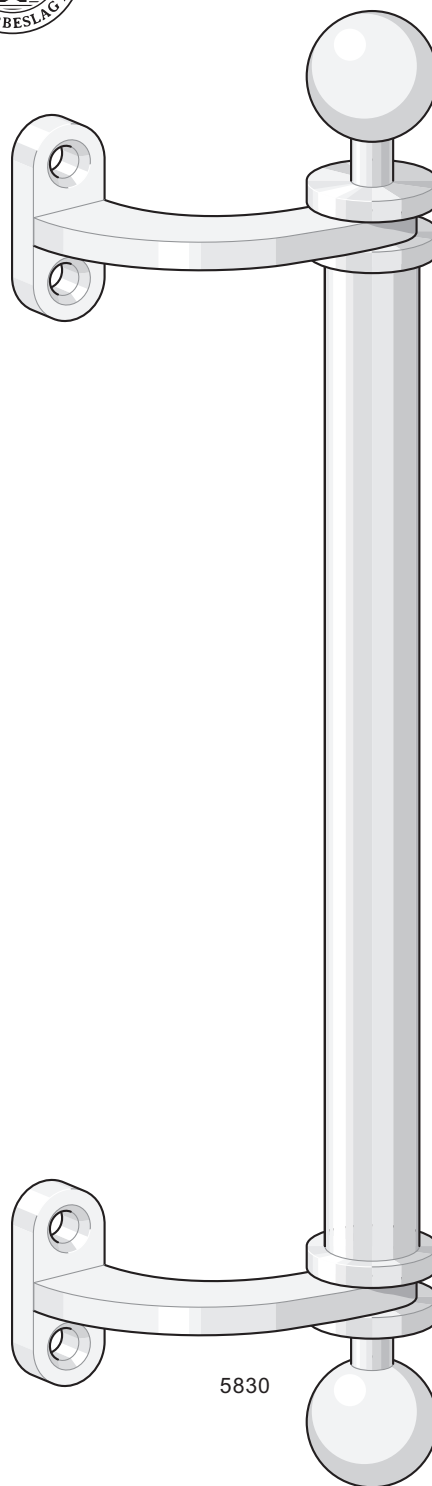

Draghandtag 5830

Förebild: Fehrlins Handels- & Fabriks AB Nr 412
 Tidsperiod: 1920-tal - ca 1950
 Material: Mässing
 Ytbehandling:
 Lagerhålls: Obehandlat och förnicklat
 Storlek: 300 mm
 Varianter: Andra längder offereras
 Rek. skruv: TKFS 12 x 2" M/MN
 Förpackning: 1 st med eller utan skruv
 Stöldskydd: Kan vid parmontage monteras med genomgående skruv och nippel 7028
 Vid enkelmontage används maskinskruv M6 från dörrens insida och nippel 7026 på utsidan

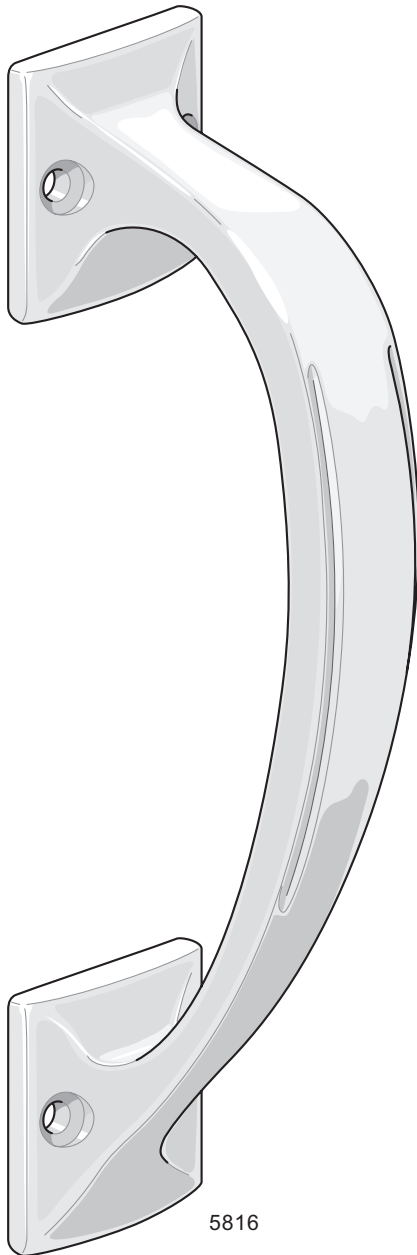

5816

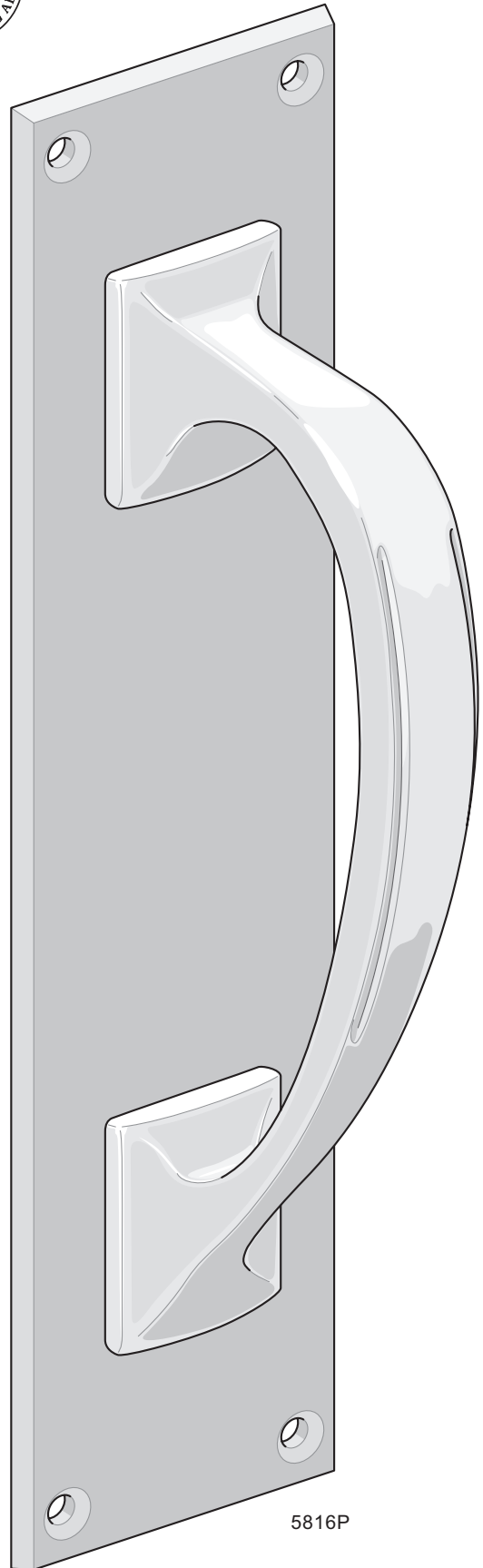

5816P

Draghandtag 5816

Förebild: AB J G Ljungbergs Metallfabrik Nr 150

Tidsperiod: 1920-tal - ca 1960

Material: Mässing eller brons

Ytbehandling:

Lagerhålls: Obehandlat och förnicklat

Varianter: Utan platta **5816**

Med platta **5816P**

Rek. skruv: TKFS 10 x 1½" M/MN

Förpackning: 1 st med eller utan skruv

Stölskydd: Handtag 5816 kan säkras med maskinskruv M6 från dörrens insida

5816 och 5816P kan även monteras med genomgående skruv 7040 ex.vis vid parmontage

Vid enkelmontage av 5816P används maskinskruv M5 från dörrens insida och nippel 7038 på utsidan

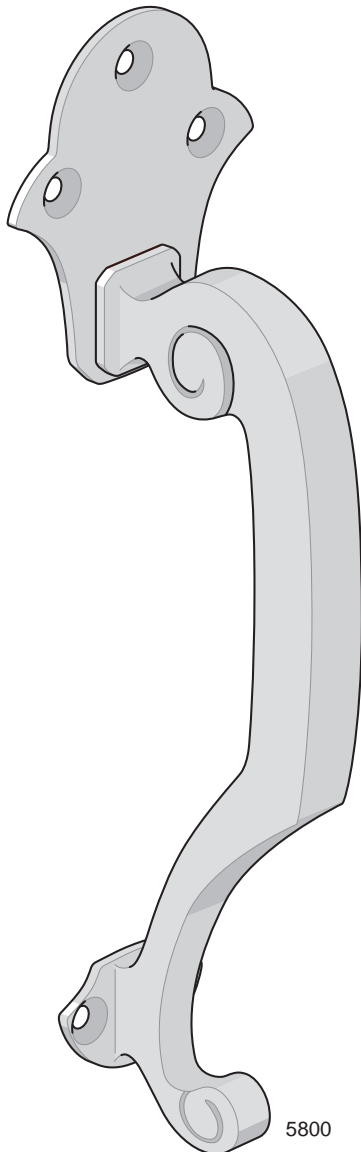

5800

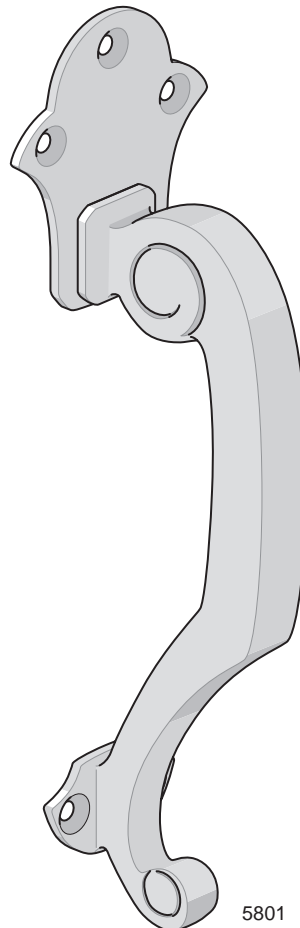

5801

Draghandtag 5800

Förebild: Låsfabriks Aktiebolaget N:o 800
 Tidsperiod: 1925 - 1960
 Material: Mässing
 Ytbehandling:
 Lagerhålls: Obehandlad och förnicklad
 Storlek/mått: 300 mm
 Rek. skruv: TKFS 10 x 1¼" M/MN
 Förpackning: 1 st med eller utan skruv
 Stölskydd: Handtaget kan säkras med maskinskruv M8 från dörrens insida
 Kan vid parmontage monteras med genomgående skruv och nippel 7040
 Vid enkelmontage kan alternativt användas maskinskruv M5 från dörrens insida och nippel 7038 på utsidan

Draghandtag 5801

Förebild: Låsfabriks Aktiebolaget N:o 801
 Tidsperiod: 1925 - 1950
 Material: Mässing
 Ytbehandling:
 Lagerhålls: Obehandlad och förnicklad
 Storlek/mått: 245 mm
 Rek. skruv: TKFS 9 x 1" M/MN
 Förpackning: 1 st med eller utan skruv
 Stölskydd: Handtaget kan säkras med maskinskruv M8 från dörrens insida
 Kan vid parmontage monteras med genomgående skruv och nippel 7040
 Vid enkelmontage kan alternativt användas maskinskruv M5 från dörrens insida och nippel 7038 på utsidan

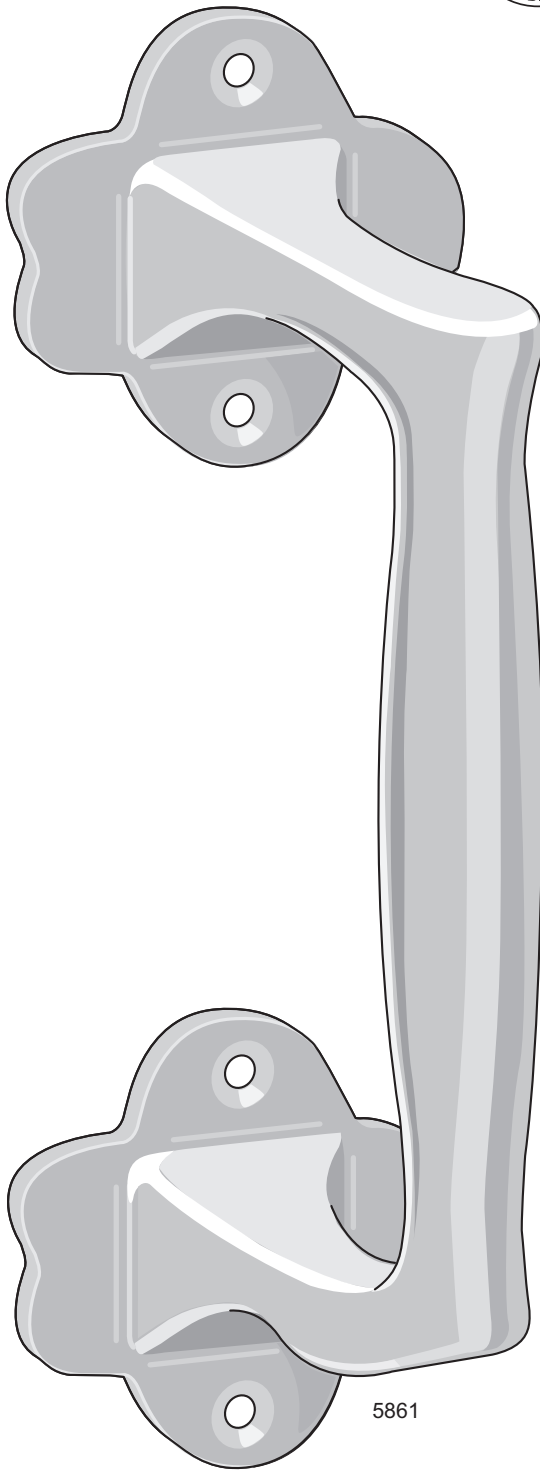

5861

Draghandtag 5861

Förebild: Låsbolaget N:o 861
 Tidsperiod: ca 1900 - 1930
 Material: Brons
 Ytbehandling:
 Lagerhålls: Obehandlat och förnicklat
 Rek. skruv: TFS 9 x 1" M/MN
 Förpackning: 1 st med eller utan skruv

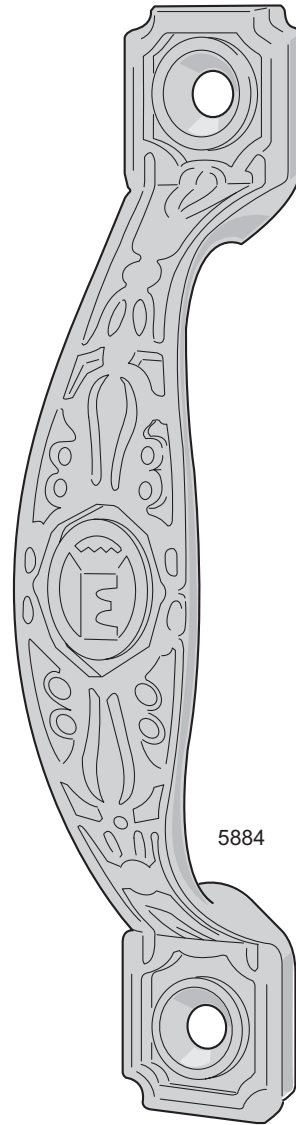

5884

Draghandtag 5884

Förebild: Eskilstuna Jernmanufaktur N:o 184
 Tidsperiod: ca 1880 - 1940
 Material: Mässing
 Ytbehandling:
 Lagerhålls: Förnicklat
 Rek. skruv: TFS 10 x 1" MN
 Förpackning: 1 eller 10 st med eller utan skruv

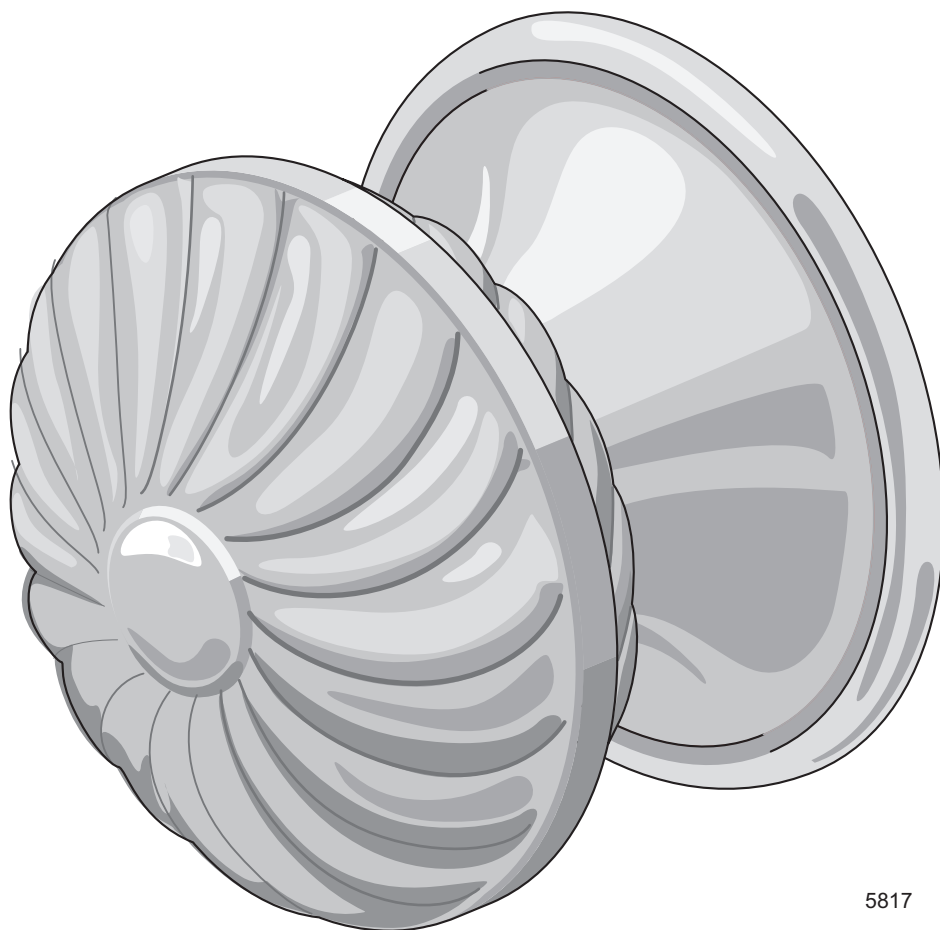

5817

Dörrknopp 5817

Förebild: Konstmuséet, Götaplatsen, Göteborg, O

Tidsperiod: 1920 - 1950

Material: Mässing

Ytbehandling:

Lagerhålls: Obehandlad och förnicklad

Rek. skruv: Maskinskruv M8 från dörrens insida. Då knoppen används på både in- och utsida, förbinds knopparna med genomgående gängstång M10.

Förpackning: 1 st utan skruv

Stöldskydd: Handtaget säkras med 2 st maskinskruv M8 från dörrens insida

Dörrknopp 5868

Förebild: AB J G Ljungbergs Metallfabrik
Nr 401

Tidsperiod: ca 1920 - 1960

Material: Mässing

Ytbehandling:

Lagerhålls: Obehandlad och förnicklad

Rek. skruv: TFS 9 x 1" M/MN

Förpackning: 1 st med eller utan skruv

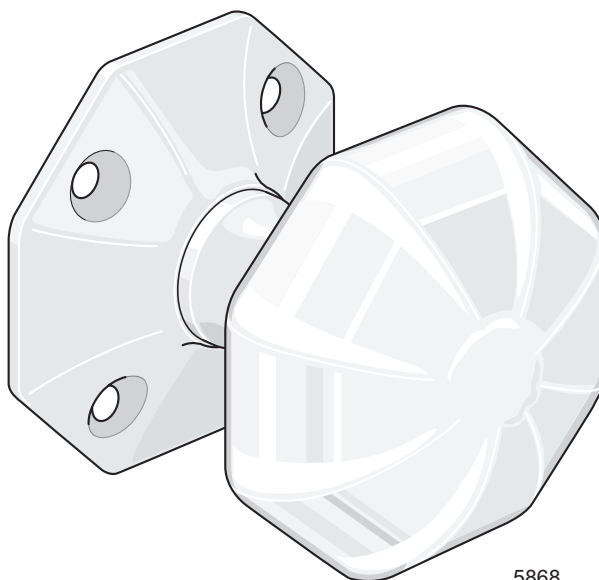

5868

Dörrknopp 5828

Förebild: Låsfabriks Aktiebolaget nr 880
 Tidsperiod: 1920 - 1960
 Material: Mässing
 Ytbehandling:
 Lagerhålls: Obehandlad och förnicklad
 Storlek: 2 $\frac{3}{4}$ "
 Varianter: Kan även erhållas rörlig se 5528
 Rek. skruv: TKFS 6 x $\frac{3}{4}$ " M/MN
 Förpackning: 1 st med eller utan skruv
 Övrigt: Används på portar, svängdörrar mm

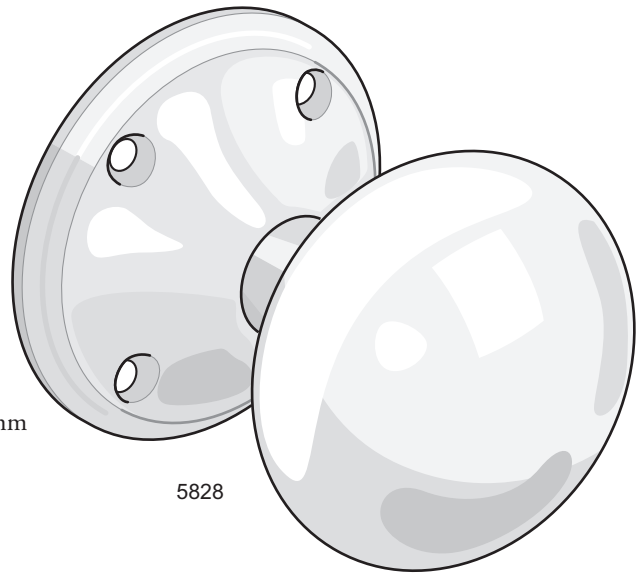

5828

Dörrknopp 5803

Förebild: Saknas. Harmonierar med dörrvred 5503.
 Tänkt tidsperiod: Mässing 1870 - 1940, förnicklat 1895 - 1940
 Material: Mässing
 Ytbehandling:
 Mot lev.tid: Obehandlat och förnicklat
 Varianter: Kan även erhållas rörlig se 5503
 Rek. skruv: TKFS 5x $\frac{3}{4}$ " M/MN
 Förpackning: 1 st med eller utan skruv
 Övrigt: Används på dörrar med rullås eller där lås saknas.

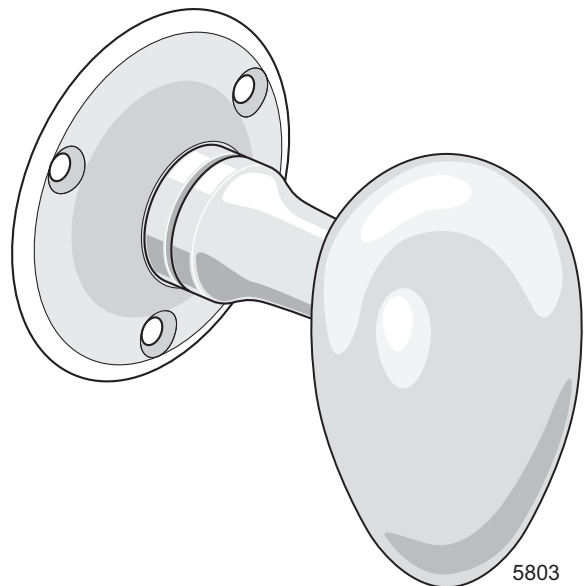

5803

14. LÅS MED TILLBEHÖR

Beslag	Kammarlås	Sid	Klosett- o garderoblås	Sid	Skåplås	Sid	Instickslås	Sid	Rull- kolvslås	Sid
Lås	5201, 5233, 5234	169- 171	5204	174	5205	175	-		5268	177
Slutbleck, plant	-		-		-		5221, 5228, 5230	176	5268	177
Slutbleck, vinkel	5209	172	5209	172	5217	175	-		-	
Slutbleck, krampa	5210	172	5210	172	5218	174	-		-	
Slutbleck, låda	5239	172	-		-		-		-	
Nyckelskylt	5207, 5208	173	5229	174	5219	175	Se Tabell 12a o 12b	108, 109	-	
Nyckel	5226-5	170	5232-1	174						
Nyckelämne	5226	173	5232	173	5232, 5236	173, 175	-		-	
Fjädrar	5201F 5201RF	178	5204F	178	-		5220FF, 5220RF 5247FF	178 177	-	
Reservdelar	5201T, 5234T	169, 171	-		-		-		-	
WC-behör	-		-		-		Se Tabell 12a	108	-	

Kammarlås - Bestämning av variant av kammarlås och slutbleck
Gäller för lås 5201, 5204, 5205, 5233, 5234

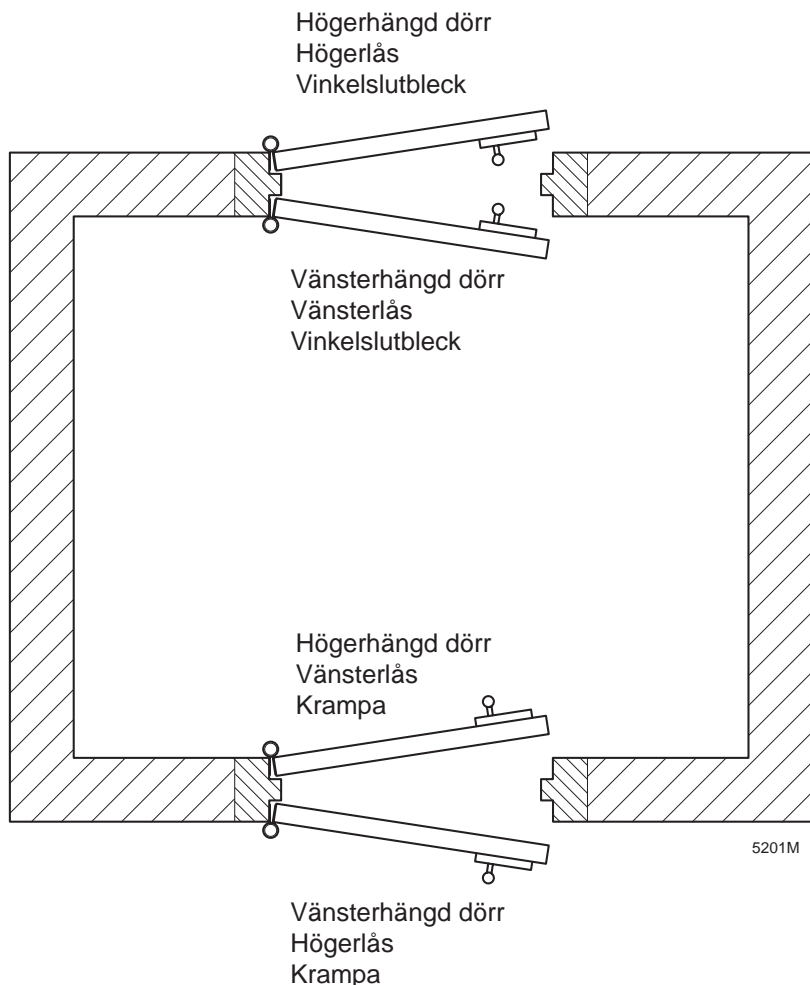

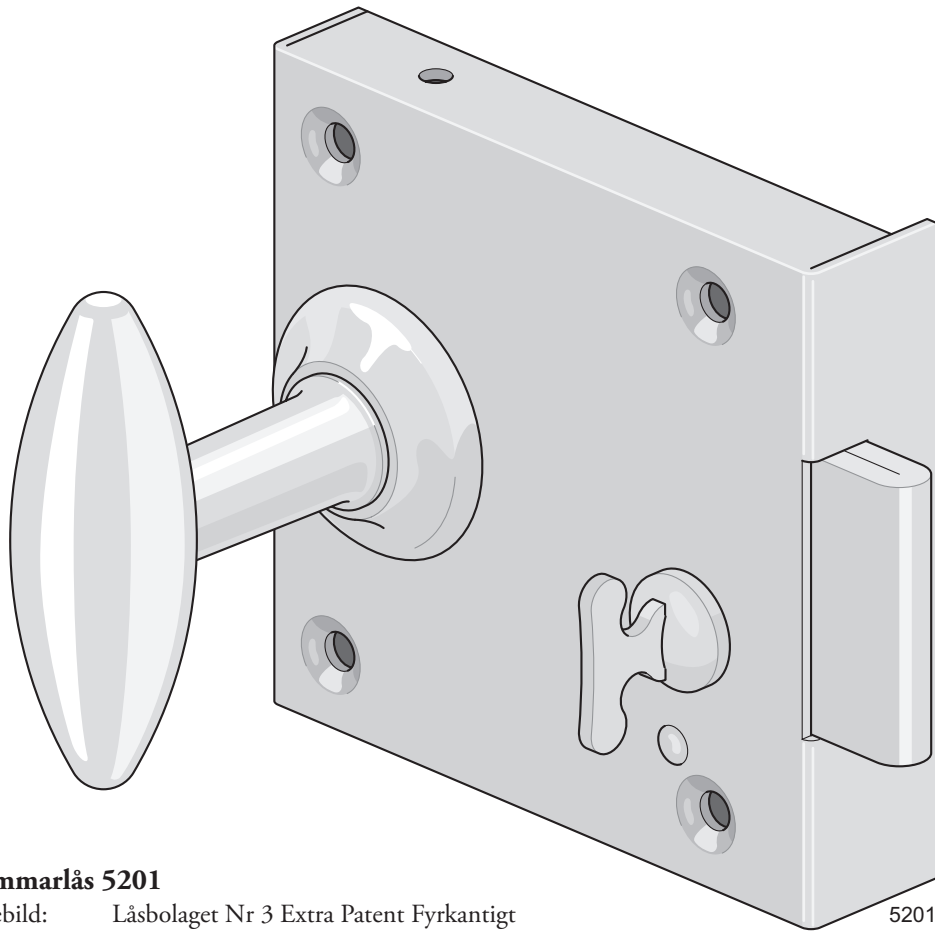

Kammarlås 5201

Förebild: Låsbolaget Nr 3 Extra Patent Fyrkantigt

Tidsperiod: 1900 - 1940

Material: Stål och mässing

Ytbehandling:

Lagerhålls: Obehandlat

Varianter: Höger och vänster (H visas).

Rek. skruv: TFS 9 x 1½"

Förpackning: 1 st med eller utan skruv

Övrigt: Låset kan ändras från höger- till vänsterutförande.

Levereras inkl nyckel 5226-5 och slutbleck (vinkelslutbleck 5209 eller krampa 5210).

Passande nyckelskylt 5207 eller 5208.

För val av höger- eller vänsterlås och vinkelbleck eller krampa, se bild sid 168.

Reservdelar: Se regelfjäder 5201RF sid 178 och T-vred 5201T denna sida

T-Vred 5201T

Förebild: Låsfabriks AB E A Näsman & Co

Tidsperiod: 1900 - 1960

Material: Mässing

Ytbehandling:

Lagerhålls: Obehandlat

Förpackning: 1 eller 10 st

Övrigt: Reservdel till kammarlås.

Passar de flesta kammarlås

med pressat T-vred

(ej Hälsingborgs-lås).

Levereras inkl den runda flänsen som ligger an mot låshuset.

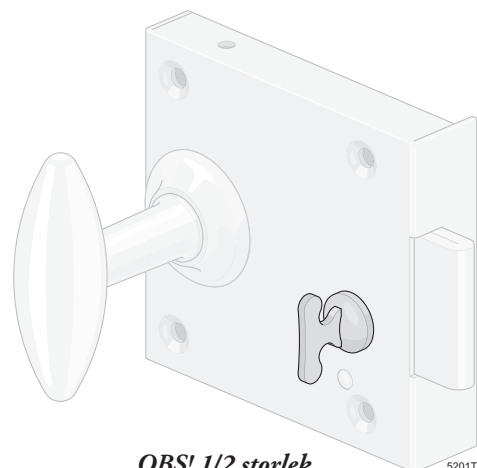

OBS! 1/2 storlek

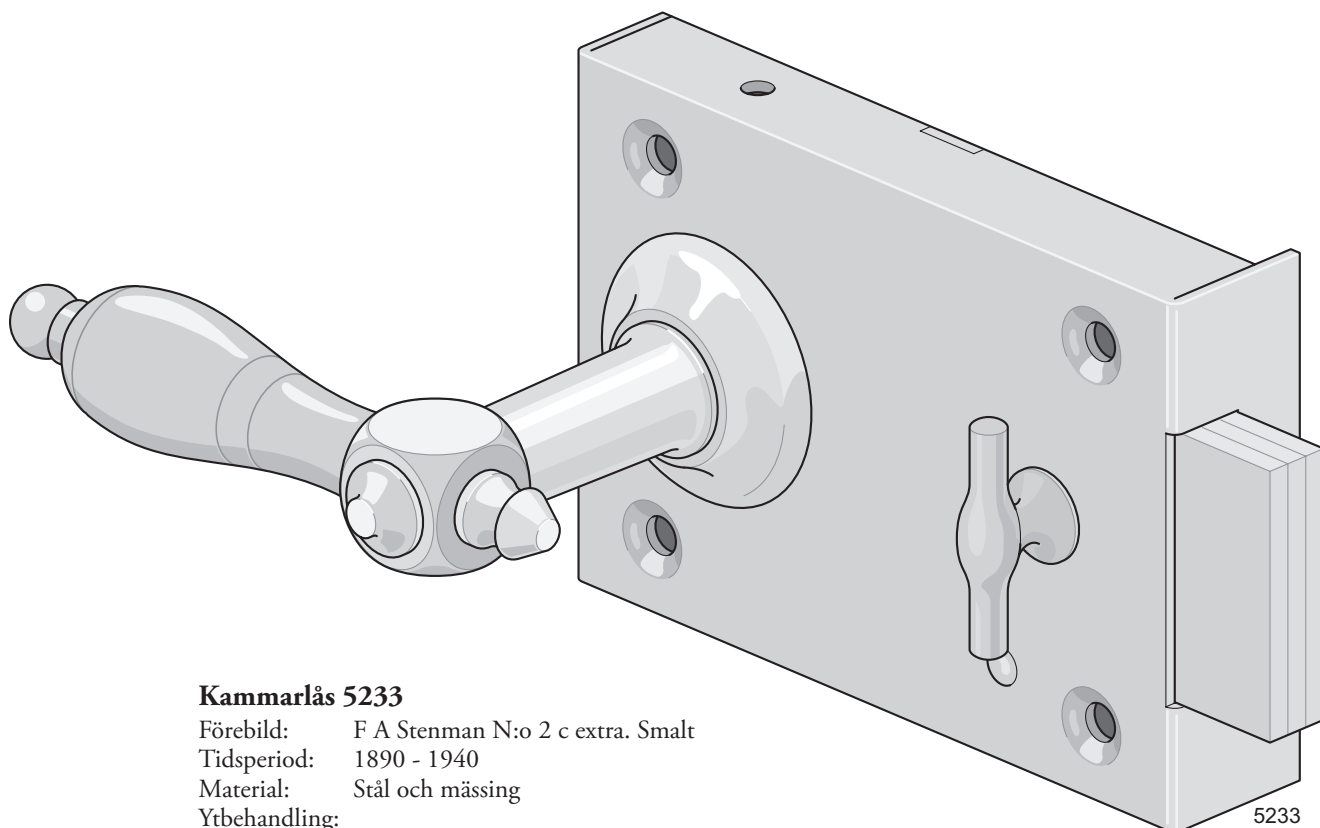

Kammarlås 5233

Förebild: F A Stenman N:o 2 c extra. Smalt

Tidsperiod: 1890 - 1940

Material: Stål och mässing

Ytbehandling:

Lagerhålls: Obehandlat

Varianter: Höger och vänster (H visas)

Rek. skruv: TFS 9 x 1½"

Förpackning: 1 st med eller utan skruv

Övrigt: Levereras inkl nyckel 5226-5 och slutbleck (vinkelbleck 5209 eller krampa 5210). Passande nyckelskylt 5207 eller 5208.

För val av höger- eller vänsterlås och vinkelbleck eller krampa, se bild sid 168.

5233 har tryckesliknande handtag. Önskas vred, välj lås 5234 sid 171.

Reservdelar: Se T-vred 5234T sid 171 och regelfjäder 5201RF sid 178

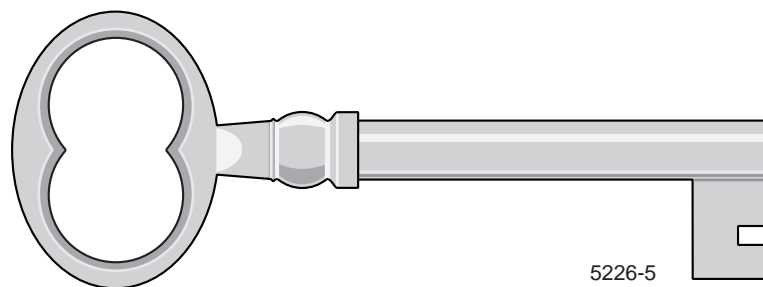

Nyckel 5226-5

Förebild: Låsfabriks Aktiebolaget Grupp III N:o 5

Tidsperiod: ca 1850 - 1960

Material: Stål

Ytbehandling:

Lagerhålls: Obehandlat

Förpackning: 1 eller 10 st

Övrigt: Används till kammarlås 5201, 5233 och 5234.

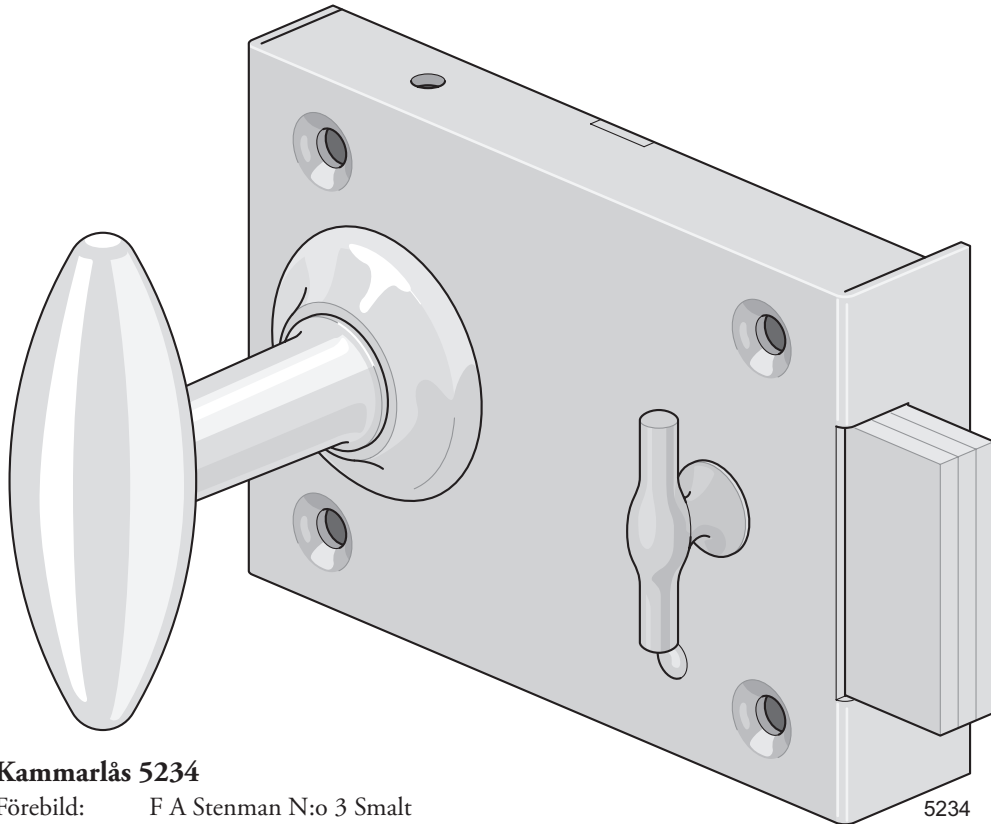

Kammarlås 5234

Förebild: F A Stenman N:o 3 Smalt

Tidsperiod: 1890 - 1940

Material: Stål och mässing

Ytbehandling:

Lagerhålls: Obehandlat

Varianter: Höger och vänster (H visas)

Rek. skruv: TFS 9 x 1½"

Förpackning: 1 st med eller utan skruv

Övrigt: Levereras inkl nyckel 5226-5 och slutbleck (vinkelslutbleck 5209 eller krampa 5210).

Passande nyckelskylt 5207 eller 5208.

För val av höger- eller vänsterlås och vinkelbleck eller krampa, se bild sid 168.

5234 har vred. Önskas tryckesliknande handtag, välj lås 5233 sid 170.

Reservdelar: Se T-vred 5234T denna sida och regelfjäder 5201RF sid 178.

T-Vred 5234T

Förebild: F A Stenman

Tidsperiod: Hela 1800-talet

Material: Mässing

Ytbehandling:

Lagerhålls: Obehandlad

Förpackning: 1 eller 10 st

Övrigt: Reservdel till kammarlås.

Passar de flesta kammarlås med gjutet T-vred, även många handsmidda kammarlås.

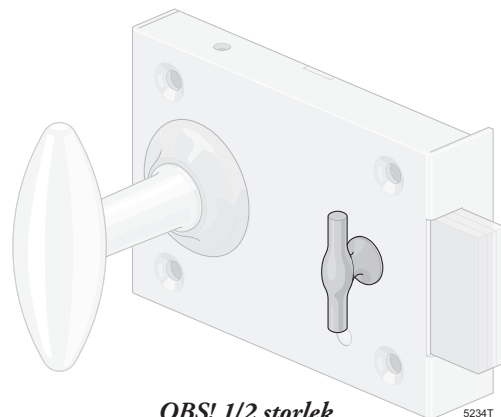

OBS! 1/2 storlek

5234T

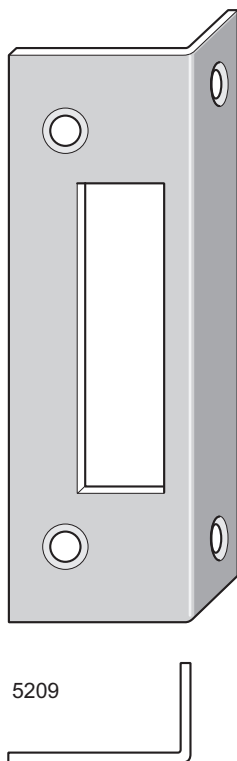

5209

Slutbleck 5209

Förebild: F. A. Stenman N:o 20
 Tidsperiod: 1870 - 2000
 Material: Kallvalsat höghållfast stål
 Ytbehandling:
 Lagerhålls: Obehandlat
 Mot lev.tid: Elförzinkat
 Rek. skruv: TFS 4 x 3/4"
 Förpackning: 1 eller 10 st med eller utan skruv
 Övrigt: Används till kammarlås och klossettlås.

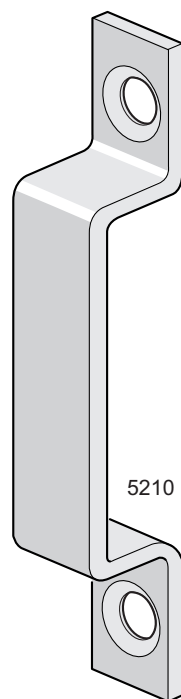

5210

Krampa 5210

Förebild: F. A. Stenman N:o 15
 Tidsperiod: 1870 - 2000
 Material: Kallvalsat höghållfast stål
 Ytbehandling:
 Lagerhålls: Obehandlat
 Mot lev.tid: Elförzinkat
 Rek. skruv: TFS 8 x 1"
 Förpackning: 1 eller 10 st med eller utan skruv
 Övrigt: Används till kammarlås och klossettlås.

Lådslutbleck 5239

Förebild: Okänt ursprung
 Tidsperiod: 1850 - 1920
 Material: Kallvalsat höghållfast stål
 Ytbehandling:
 Lagerhålls: Obehandlat
 Rek. skruv: TFS 9 x 1 1/2"
 Förpackning: 1 st med eller utan skruv
 Övrigt: Används som slutbleck för kammarlås på pardörr.
 Passar kammarlås 5201, 5233, 5234.

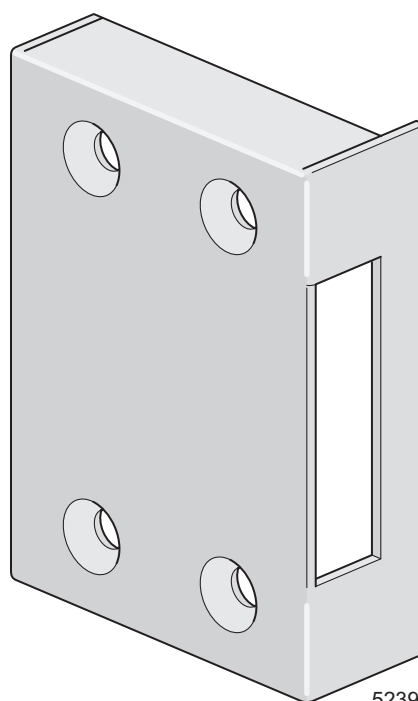

5239

Nyckelskylt 5207

Förebild: Låsfabriks AB E A Näsman & Co
 Tidsperiod: 1870 - 1960
 Material: Kallvalsat höghållfast stål
 Ytbehandling:
 Lagerhålls: Obehandlad
 Mot lev.tid: Elförzinkad
 Rek. skruv: TKS 5 x 5/8"
 Förpackning: 1 eller 10 st med eller utan skruv
 Övrigt: Används till kammarlås

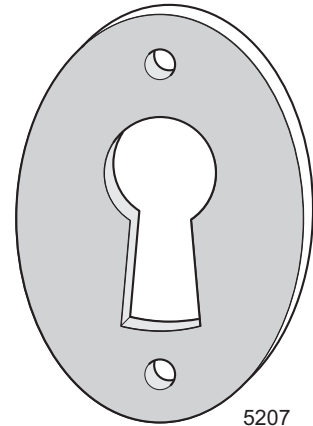

5207

Nyckelskylt 5208

Förebild: F. A. Stenman
 Tidsperiod: Sent 1800-tal - 2000
 Material: Kallvalsat höghållfast stål
 Ytbehandling:
 Lagerhålls: Obehandlad
 Mot lev.tid: Elförzinkad
 Rek. skruv: TKS 5 x 5/8"
 Förpackning: 1 eller 10 st med eller utan skruv
 Övrigt: Används till kammarlås

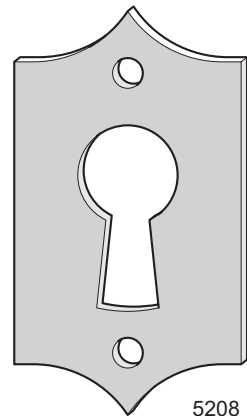

5208

Nyckelämne 5226

Förebild: E A Näsman & Co, Aledal N:o 11
 Tidsperiod: ca 1850 - 1970
 Material: Stål
 Ytbehandling:
 Lagerhålls: Obehandlat
 Förpackning: 1, 10 eller 100 st
 Övrigt: Används till kammarlås 5201, 5233 och 5234.
 Passar de flesta fabrikat av maskintillverkade kammarlås
 (ej Hälsingborgslås). Passar även många handsmidda kammarlås.
 Nyckelämnet skall filas för att öppna aktuellt lås. Se t ex 5226-5.

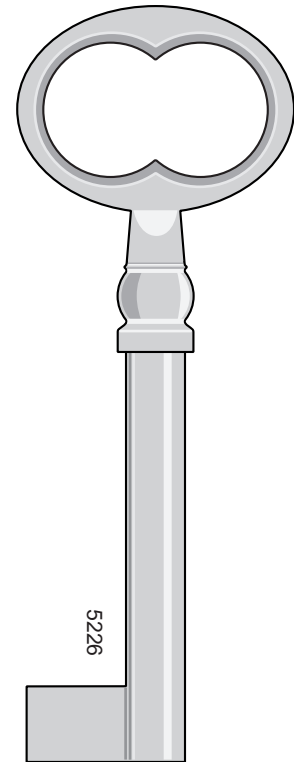

5226

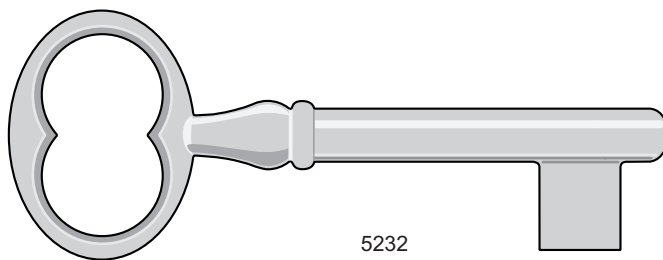

5232

Nyckelämne 5232

Förebild: F. A. Stenman N.o 37, Aledal N:o 21
 Tidsperiod: 1880 - 1960
 Material: Stål
 Ytbehandling:
 Lagerhålls: Obehandlat
 Förpackning: 1, 10 eller 100 st
 Övrigt: Används till lås 5204 och 5205. Passar garderobslås,
 klostlås och skåplås av flera fabrikat.
 Nyckelämnet skall filas för att öppna aktuellt lås.
 Se t ex 5232-1.

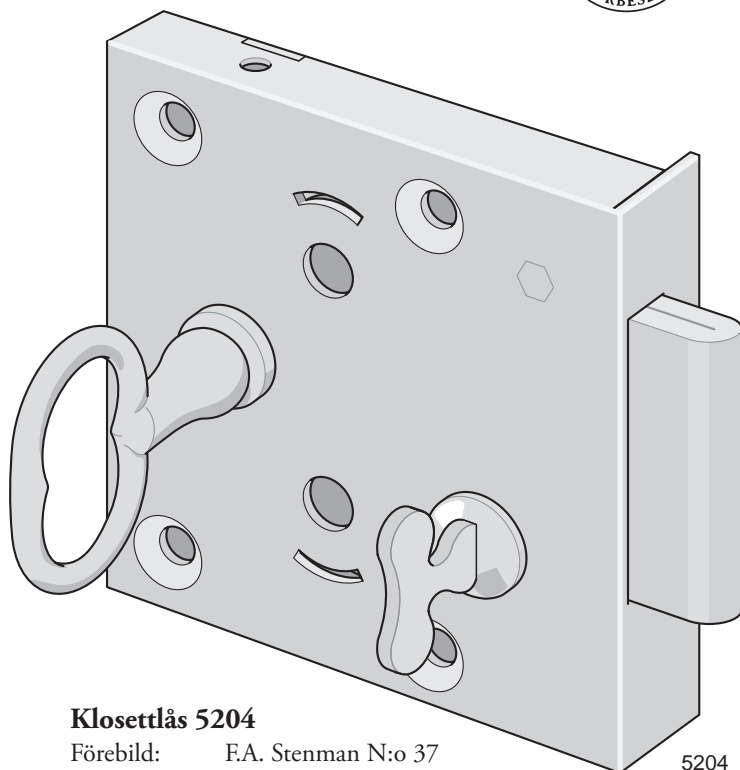

Klosettlås 5204

Förebild: F.A. Stenman N:o 37
 Tidsperiod: 1880 - 1960
 Material: Kallvalsat höghållfast stål
 Ytbehandling:
 Lagerhålls: Obehandlad
 Storlek: 3" x 3"
 Varianter: Höger och vänster (H visas)
 Rek. skruv: TFS 9 x 1¼"
 Förpackning: 1 st med eller utan skruv
 Övrigt: Låset är vändbart från höger- till vänsterutförande.
 Levereras inkl nyckel 5232-1 och slutbleck (vinkelslutbleck 5209 eller krampa 5210).
 Passande nyckelskylt 5219 eller 5229.
 För val av höger- eller vänsterlås och vinkelbleck eller krampa, se bild sid 168.
 Reservdelar: Se Fjäder 5204F och T-vred 5201T

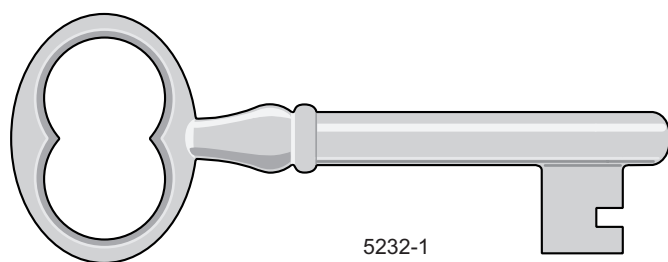

Nyckel 5232-1

Förebild: F. A. Stenman N.o 37 skärning 1
 Tidsperiod: ca 1850 - 1960
 Material: Stål
 Ytbehandling:
 Lagerhålls: Obehandlad
 Förpackning: 1 eller 10 st
 Övrigt: Används till klosett- och garderobslås 5204

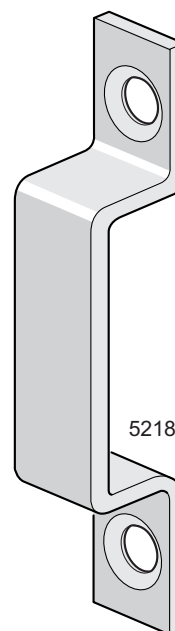

Krampa 5218

Förebild: Th Adolffson, Eskilstuna
 Tidsperiod: 1890 - 1945
 Material: Kallvalsat höghållfast stål
 Ytbehandling:
 Lagerhålls: Obehandlad
 Mot lev.tid: Elförzinkad
 Rek. skruv: TFS 8 x 1"
 Förpackning: 1 eller 10 st med eller utan skruv
 Övrigt: Används till skåplås 5205 på inåtgående dörr

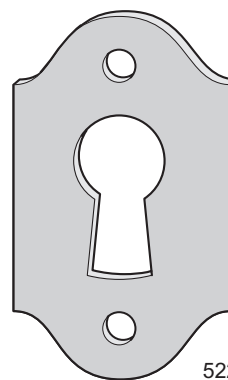

Nyckelskylt 5229

Förebild: Th Adolffson, Eskilstuna
 Tidsperiod: 1890 - 1945
 Material: Kallvalsat höghållfast stål
 Ytbehandling:
 Lagerhålls: Obehandlad
 Mot lev.tid: Elförzinkad
 Rek. skruv: TKS 5 x 5/8"
 Förpackning: 1 eller 10 st med eller utan skruv
 Övrigt: Används till klosettlås 5204 och skåplås 5205

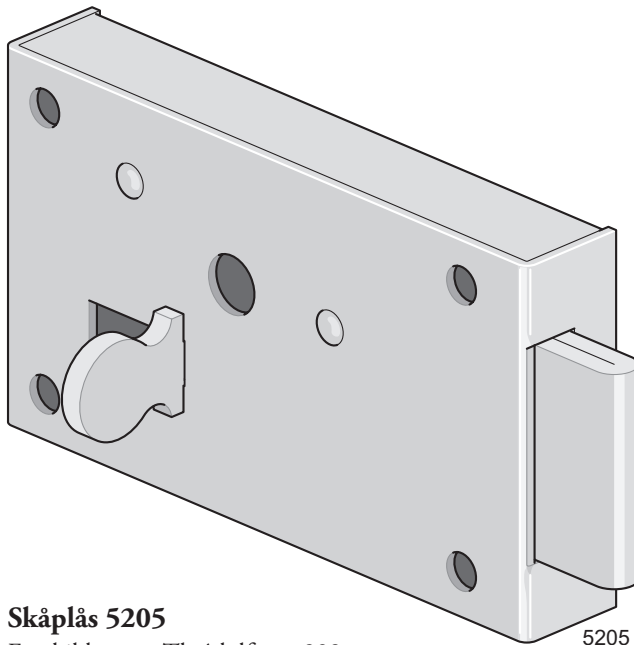

5205

Skåplås 5205

Förebild: Th Adolfsson 239
 Tidsperiod: 1890 - 1945
 Material: Kallvalsat höghållfast stål
 Ytbehandling:
 Lagerhålls: Obehandlad
 Varianter: Höger och vänster (H visas).
 Rek. skruv: TKS 7 x 1½"
 Förpackning: 1 st med eller utan skruv
 Övrigt: Kan öppnas från insidan
 Levereras inkl nyckel 5232 och slutbleck
 (vinkelslutbleck 5217 eller krampa 5218).
 Vinkelslutblecket kan även användas som
 skyddsbleck på insida pärlspontpanel.
 Lämplig nyckelskylt 5219.

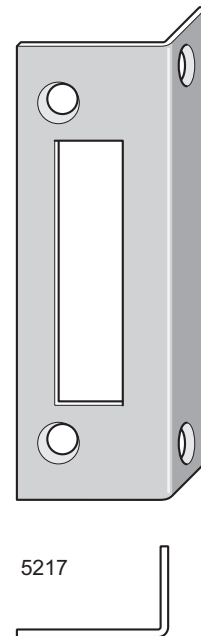

5217

Slutbleck 5217

Förebild: Th Adolfsson 239
 Tidsperiod: 1890 - 1945
 Material: Kallvalsat höghållfast stål
 Ytbehandling:
 Lagerhålls: Obehandlad
 Mot lev.tid: Elförzinkad
 Rek. skruv: TFS 3 x ½"
 Förpackning: 1 eller 10 st med eller utan skruv
 Övrigt: Används till skåplås 5205.
 Kan även användas som skyddsbleck
 på insida pärlspontpanel.

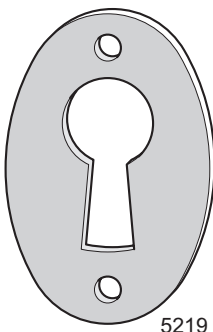

5219

Nyckelskylt 5219

Förebild: F A Stenman klosett-
 o garderobslåsskylt
 Tidsperiod: 1880 - 1960
 Material: Kallvalsat höghållfast stål
 Ytbehandling:
 Lagerhålls: Obehandlad
 Mot lev.tid: Elförzinkad
 Rek. skruv: TKS 4 x 5/8"
 Förpackning: 1 eller 10 st med eller utan skruv
 Övrigt: Används till klosettlås 5204 och
 skåplås 5205.

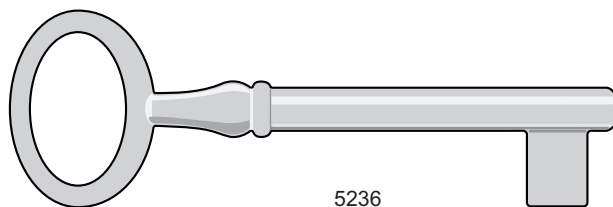

5236

Nyckelämne 5236

Förebild: F A Stenman 286, Aledal N:o 112
 Tidsperiod: 1890 - 1945
 Material: Stål
 Ytbehandling:
 Lagerhålls: Obehandlat
 Förpackning: 1, 10 eller 100 st
 Övrigt: Passar garderobslås och skåplås av flera
 fabrikat.
 Nyckelämnet skall filas för att öppna
 aktuellt lås.

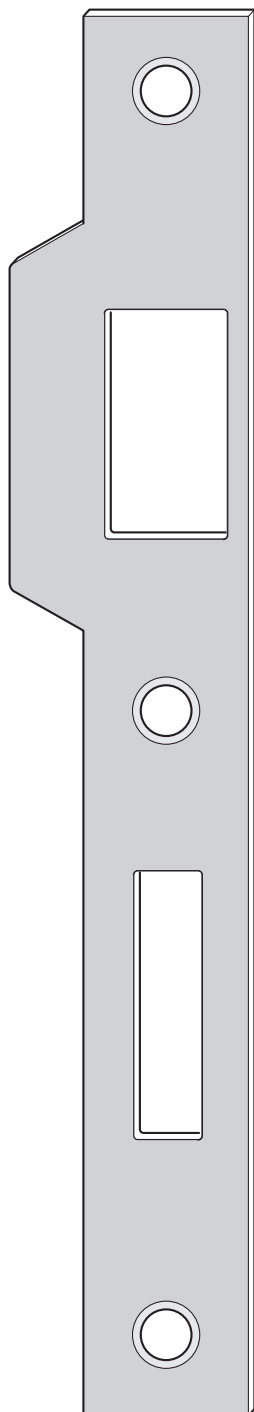

5221

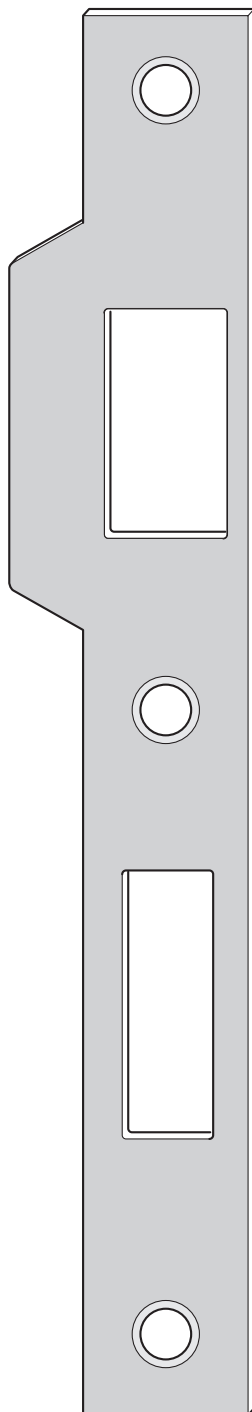

5228

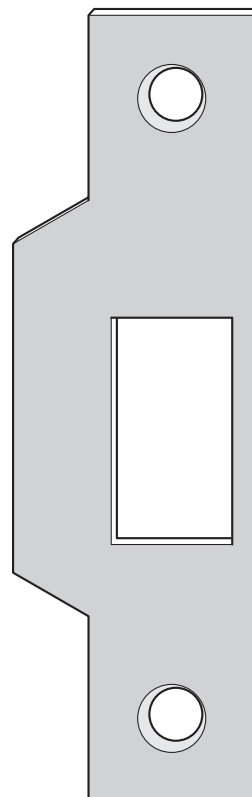

5230

Slutbleck 5230

Förebild: F. A. Stenman
Tidsperiod: 1890 - 1970
Material: Kallvalsat höghållfast stål
Ytbehandling:
Lagerhålls: Obehandlat
Mot lev.tid: Elförzinkat
Rek. skruv: TFS 8 x 1"
Förpackning: 1 eller 10 st med eller utan skruv
Övrigt: Vändbart höger/vänster.
Avsett för lås med endast snedfall.

Slutbleck 5221

Förebild: F. A. Stenman N:o 2
Tidsperiod: 1890 - 1970
Material: Kallvalsat höghållfast stål
Ytbehandling:
Lagerhålls: Obehandlat
Mot lev.tid: Elförzinkat
Rek. skruv: TFS 8 x 1"
Förpackning: 1 eller 10 st med eller utan skruv
Övrigt: Vändbart höger/vänster. Passar FAS och ASSA innerdörrlås från perioden.

Slutbleck 5228

Förebild: F. A. Stenman 40A
Tidsperiod: 1890 - 1970
Material: Kallvalsat höghållfast stål
Ytbehandling:
Lagerhålls: Obehandlat
Mot lev.tid: Elförzinkat
Rek. skruv: TFS 8 x 1"
Förpackning: 1 eller 10 st med eller utan skruv
Övrigt: Vändbart höger/vänster. Passar FAS och ASSA ytterdörrlås från perioden.

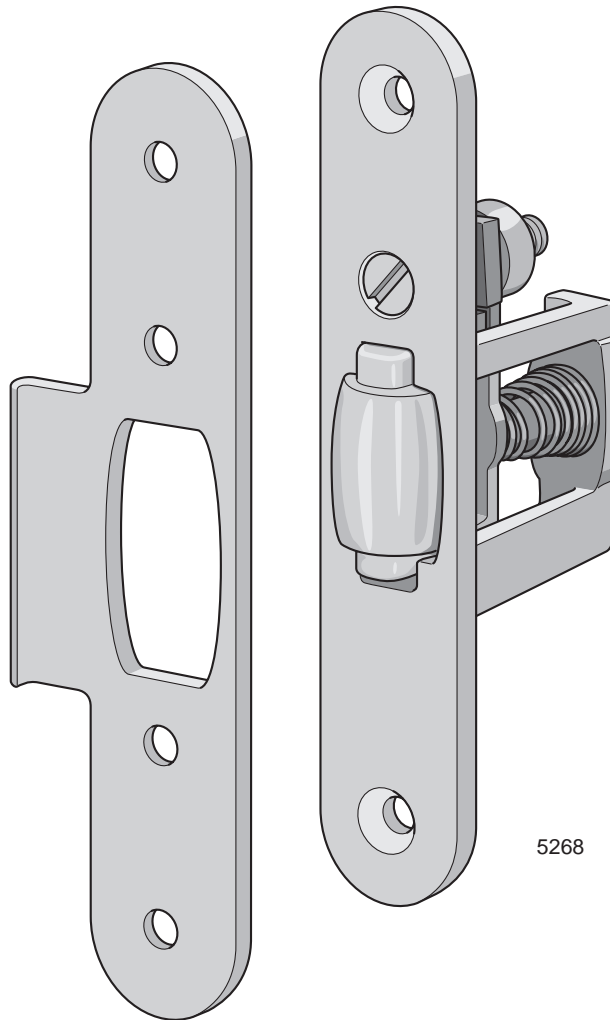

5268

Rullås 5268

Förebild: Låsfabriks Aktiefbolaget N:o 268
 Tidsperiod: ca 1900 - 1960
 Material: Mässing
 Ytbehandling:
 Lagerhålls: Obehandlad
 Rek. skruv: TFS 7 x 1" M
 Förpackning: 1 st med eller utan skruv
 Övrigt: Slutbleck ingår. Används tillsammans med draghandtag/dörrknopp på dörrar som skall hållas stängda men ej behöver låsas.

Fallfjäder 5247FF

Förebild: AB FAS Låsfabrik 40B7
 Tidsperiod: Efter 1970
 Material: Fjäderstål, härdat
 Ytbehandling:
 Lagerhålls: Obehandlad
 Förpackning: 1 eller 10 st
 Övrigt: Används även till lås FAS 40A, 40B och 40C från tidsperioden.

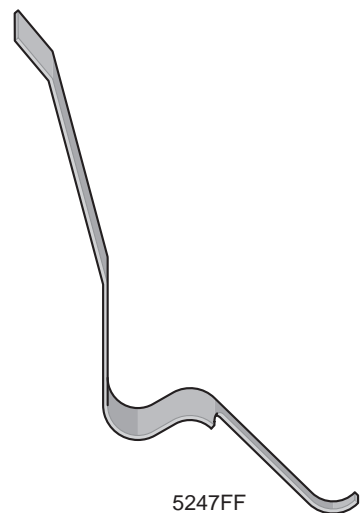

5247FF

Fallfjäder 5220FF

Förebild: Låsbolaget N:o 3K fallfjäder till deurbattantlås
 Tidsperiod: ca 1920 - 1970
 Material: Fjäderstål, härdat
 Ytbehandling:
 Lagerhålls: Obehandlad
 Storlek/mått: 6 x 0,75 mm
 Förpackning: 1 eller 10 st
 Övrigt: Passar innerdörrslås FAS och Låsbolaget från perioden.

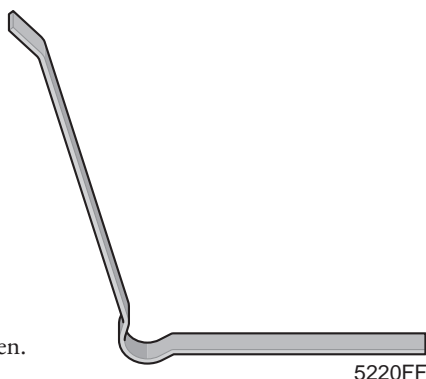

5220FF

Roddarfjäder 5220RF

Förebild: Låsbolaget N:o 2 roddarfjäder till deurbattantlås
 Tidsperiod: ca 1920 - 1970
 Material: Fjäderstål, härdat
 Ytbehandling:
 Lagerhålls: Obehandlad
 Storlek/mått: 9 x 1 mm
 Förpackning: 1 eller 10 st
 Övrigt: Passar de flesta innerdörrslås (utom Assa och Thulin) från perioden.

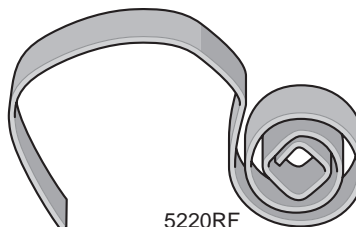

5220RF

Regelfjäder 5201RF

Förebild: Låsfabriks AB E A Näsman & Co
 Tidsperiod: 1870 - 1930
 Material: Fjäderstål, härdat
 Ytbehandling:
 Lagerhålls: Obehandlad
 Storlek/mått: 6 x 1 mm
 Förpackning: 1 eller 10 st
 Övrigt: Reservdel till kammarlås 5201 samt till 5233 och 5234 efter 2019.



5201RF

Fjäderämne 5201F

Förebild: F A Stenman fjäder 4/1
 Tidsperiod: 1870 - 1930
 Material: Fjäderstål, härdat
 Ytbehandling:
 Lagerhålls: Obehandlad
 Storlek/mått: 6 x 1 mm
 Förpackning: 1 eller 10 st
 Övrigt: Reservdel till kammarlås. Passar de flesta fabrikat av maskintillverkade kammarlås (ej Hälsingborgs-lås).
 Fjädern är ett ämne. Beroende på låsfabrikat, kan den raka fjäderänden behöva bockas och/eller kapas, för att passa.
 Fjäderänden måste löpas ur före bockning.

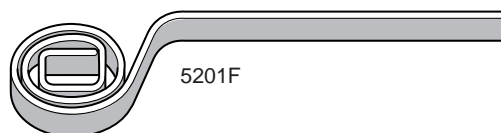

5201F

Fjäder 5204F

Förebild: F.A. Stenman N:o 37
 Tidsperiod: 1870 - 1930
 Material: Fjäderstål, härdat
 Ytbehandling:
 Lagerhålls: Obehandlad
 Storlek/mått: 6 x 1 mm
 Förpackning: 1 eller 10 st
 Övrigt: Reservdel till klosettlås. Passar de flesta fabrikat av maskintillverkade klosettlås.

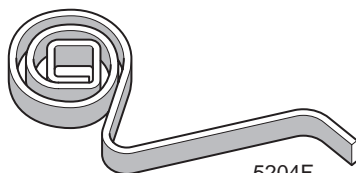

5204F

15. REGLAR

Beslag	Dörrar	Sid	Fönster	Sid	Innanfönster	Sid	Skåpinredning	Sid	Möbler o diverse	Sid
Skjutreglar	5184, 5185	180 181	-		5110, 5188	97	5110, 5188	97	5110, 5188, 5183	97, 180
Kantreglar	5089, 5090 5091, 5092	182 183	5180	181	5072, 5078	98	5072, 5078	98	5072, 5078	98
Klosettregel	5149	184								
Dörrklinka	5748	187								

N:o 612. Skottreglar.

5"

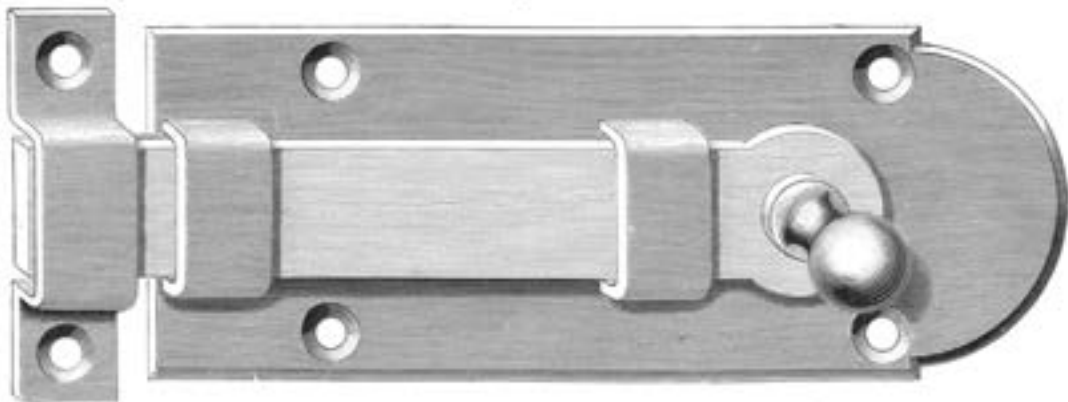

	3"	4"	5"	6"	7"	8"
Pris pr duss, Kr.	1.70	2.10	2.50	3.—	4.—	5.50



N:o 199. Klosettregel, förnicklad.

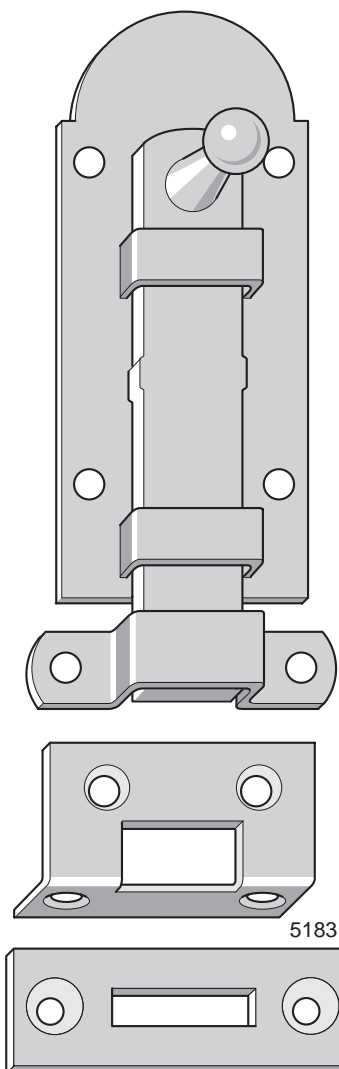

5183

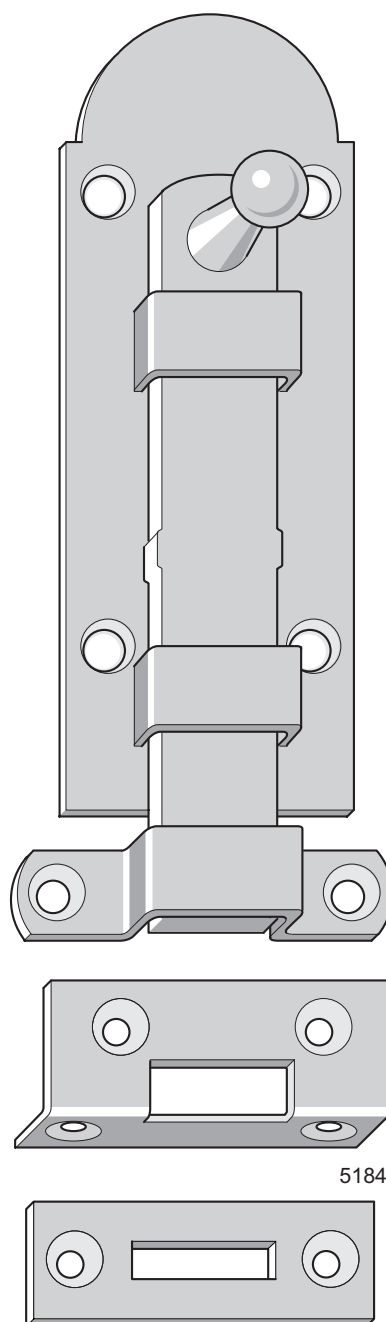

5184

Skottregel 5183

Förebild: Aug. Stenman N:o 612 3"
 Tidsperiod: 1880 - 1980
 Material: Stål
 Ytbehandling:
 Lagerhålls: Obehandlad
 Mot lev.tid: Elförzinkad
 Storlek: 3"
 Varianter: Med krampa för inåtgående dörr
 Med vinkelbleck för utåtgående dörr
 Med hålbleck för dörr utan tröskel
 Rek. skruv: TKS 6 x 3/4" till regel och krampa
 TFS 4 x 3/4" till vinkelbleck
 TFS 5 x 3/4" till hålbleck
 Förpackning: 1 eller 10 st med eller utan skruv
 Övrigt: Kan även fås med kombinationer av slutbleck.
 Slutbleck kan även fås separat.

Skottregel 5184

Förebild: Aug. Stenman N:o 612 4"
 Tidsperiod: 1880 - 1980
 Material: Stål
 Ytbehandling:
 Lagerhålls: Obehandlad
 Mot lev.tid: Elförzinkad
 Storlek: 4"
 Varianter: Med krampa för inåtgående dörr
 Med vinkelbleck för utåtgående dörr
 Med hålbleck för dörr utan tröskel
 Rek. skruv: TFS 6x1" till regel och krampa
 TFS 4 x 3/4" till vinkelbleck
 TFS 5 x 1" till hålbleck
 Förpackning: 1 eller 10 st med eller utan skruv
 Övrigt: Lämplig som pardörnsregel för innerdörrar.
 Kan även fås med kombinationer av slutbleck.
 Slutbleck kan även fås separat.

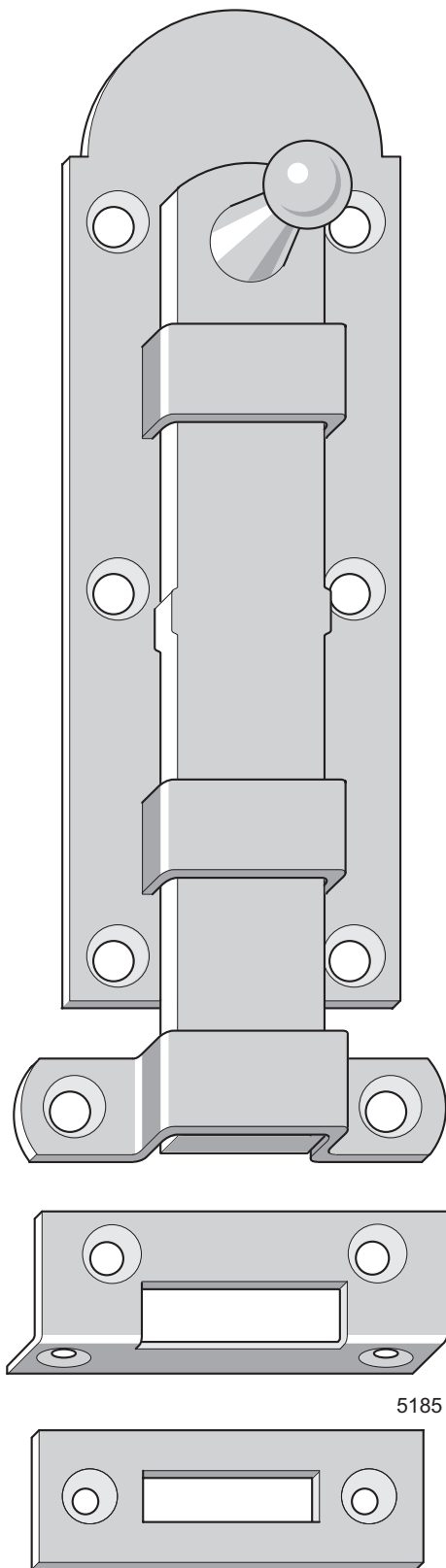

Skottregel 5185

- Förebild: Aug. Stenman N:o 612 5"
 Tidsperiod: 1880 - 1980
 Material: Stål
 Ytbehandling:
 Lagerhålls: Obehandlad
 Mot lev.tid: Elförzinkad
 Storlek: 5"
 Varianter: Med krampa för inåtgående dörr
 Med vinkelbleck för utåtgående dörr
 Med hållbleck för dörr utan tröskel
 Rek. skruv: TFS 7 x 1" till regel och krampa
 TFS 6 x 3/4" till vinkelbleck
 TFS 5 x 1" till hållbleck
 Förpackning: 1 eller 10 st med eller utan skruv
 Övrigt: Lämplig som pardörrsregel för ytterdörrar.
 Kan även fås med kombinationer av slutbleck.
 Slutbleck kan även fås separat.

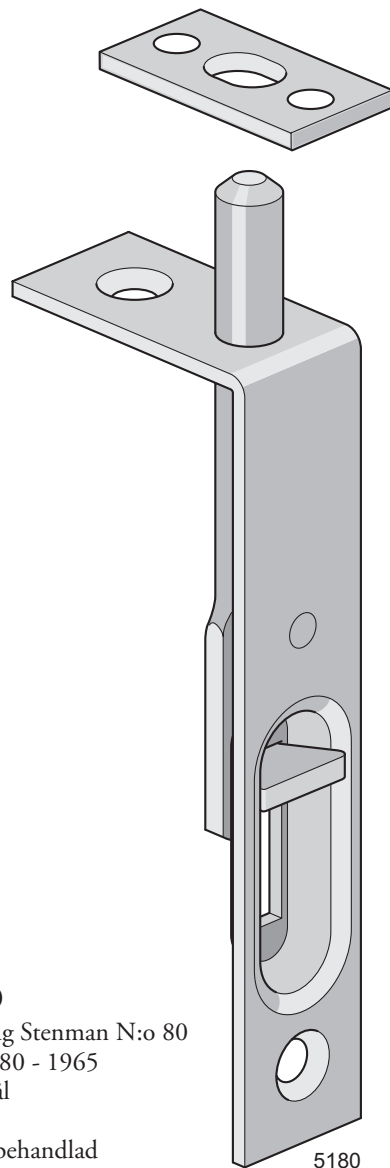

Kantregel 5180

- Förebild: Aug Stenman N:o 80
 Tidsperiod: 1880 - 1965
 Material: Stål
 Ytbehandling:
 Lagerhålls: Obehandlad
 Mot lev.tid: Elförzinkad
 Storlek: 4"
 Rek. skruv: TFS 8 x 1" (regel) och TFS 5 x 3/4" (slutbleck)
 Förpackning: 1 eller 10 st med eller utan skruv
 Övrigt: Slutbleck ingår

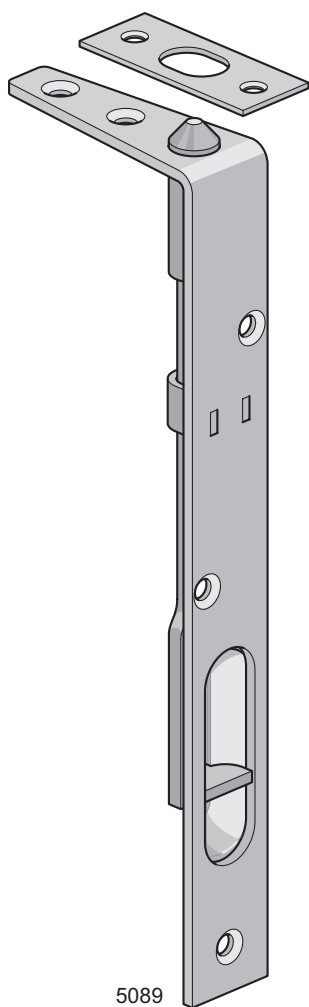

5089

Kantregel 5089

Förebild: Aug Stenman N:o 91-9"
 Tidsperiod: 1885 - 1950
 Material: Kallvalsat höghållfast stål
 Ytbehandling:
 Lagerhålls: Obehandlad
 Mot lev.tid: Elförzinkad
 Storlek/mått: 9" = 221 mm, stolpe 25 mm,
 kolv 12 mm
 Rek. skruv: TFS 8 x 1¼" till regel och
 TFS 5 x ¾" till slutbleck
 Förpackning: 1 eller 10 st med eller utan skruv
 Övrigt: Slutbleck ingår. Slaglängd 28 mm

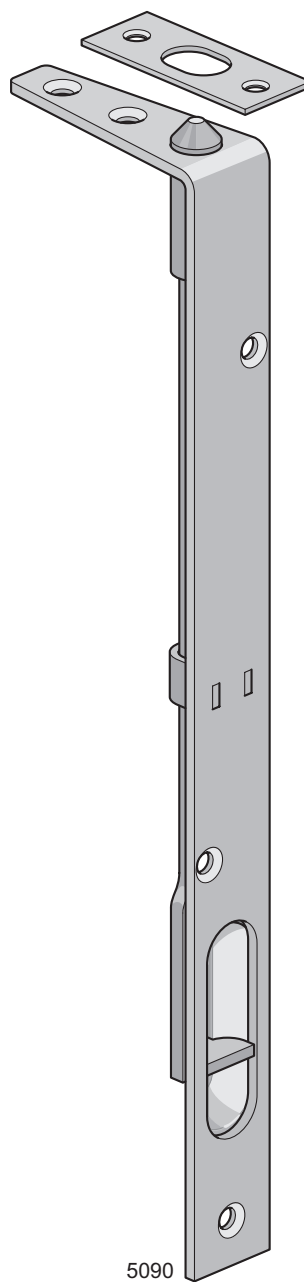

5090

Kantregel 5090

Förebild: Aug Stenman N:o 91-12"
 Tidsperiod: 1885 - 1950
 Material: Kallvalsat höghållfast stål
 Ytbehandling:
 Lagerhålls: Obehandlad
 Mot lev.tid: Elförzinkad
 Storlek/mått: 12" = 294 mm, stolpe 25 mm,
 kolv 12 mm
 Rek. skruv: TFS 8 x 1¼" till regel och
 TFS 5 x ¾" till slutbleck
 Förpackning: 1 eller 10 st med eller utan skruv
 Övrigt: Slutbleck ingår. Slaglängd 28 mm

OBS! 1/2 storlek

OBS! skala 1:2,5

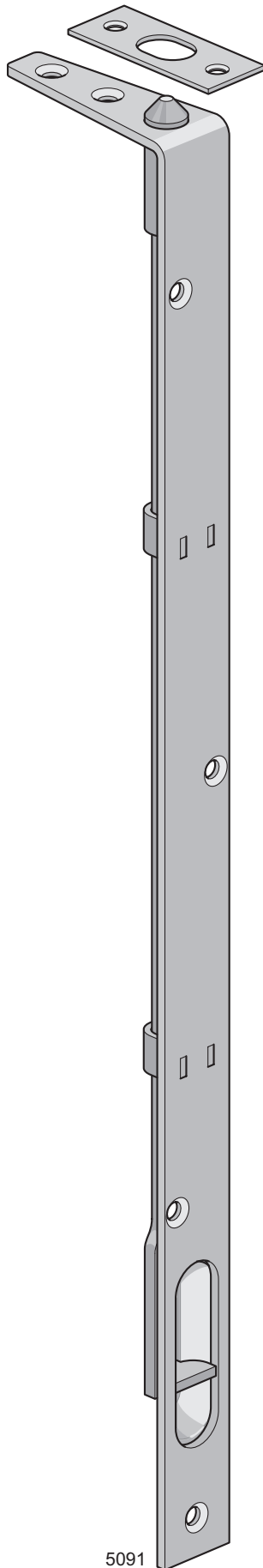

Kantregel 5091

Förebild: Aug Stenman N:o 91-18"
 Tidsperiod: 1885 - 1950
 Material: Kallvalsat höghållfast stål
 Ytbehandling:
 Lagerhålls: Obehandlad
 Mot lev.tid: Elförzinkad
 Storlek/mått: 18" = 441 mm, stolpe 25 mm,
 kolv 12 mm
 Rek. skruv: TFS 8 x 1¼" till regel och
 TFS 5 x ¾" till slutbleck
 Förpackning: 1 eller 10 st med eller utan skruv
 Övrigt: Slutbleck ingår. Slaglängd 28 mm

Kantregel 5092

Förebild: Aug Stenman N:o 91-24"
 Tidsperiod: 1885 - 1950
 Material: Kallvalsat höghållfast stål
 Ytbehandling:
 Lagerhålls: Obehandlad
 Mot lev.tid: Elförzinkad
 Storlek/mått: 24" = 588 mm, stolpe 25 mm,
 kolv 12 mm
 Rek. skruv: TFS 8 x 1¼" till regel och
 TFS 5 x ¾" till slutbleck
 Förpackning: 1 eller 10 st med eller utan skruv
 Övrigt: Slutbleck ingår. Slaglängd 28 mm

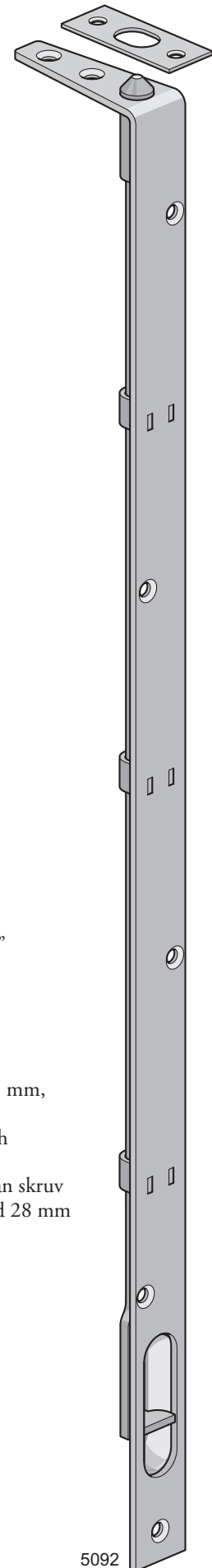

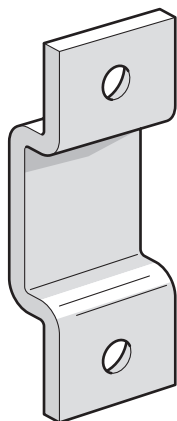
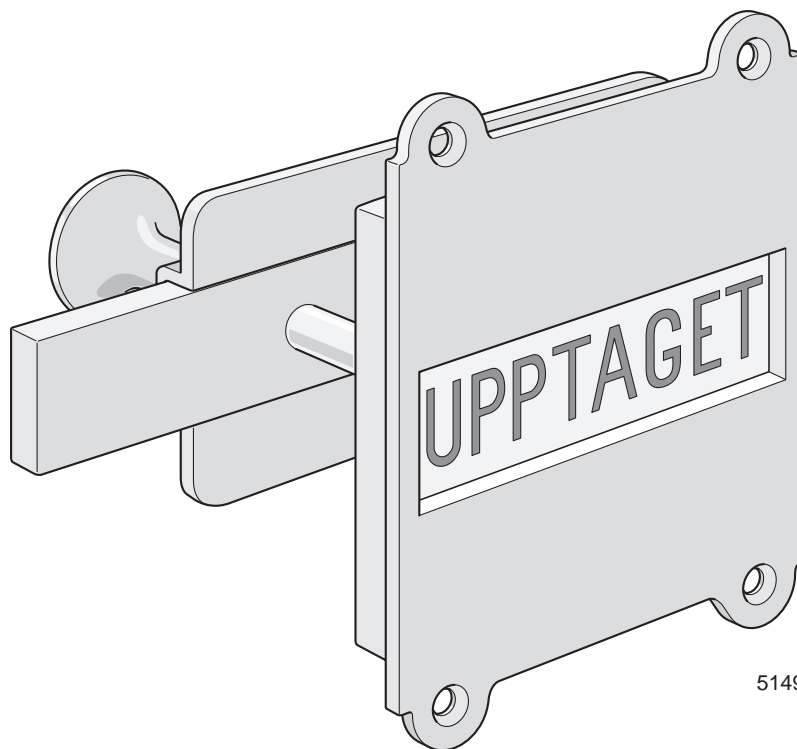
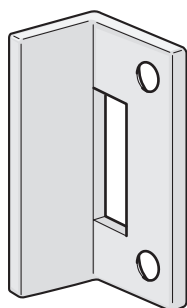

Klosettregel 5149

Förebild: Låsfabriks AB E A Näsman & Co Nr 199

Tidsperiod: 1880 - 1930

Material: Mässing

Ytbehandling:

Lagerhålls: Obehandlad och förnicklad

Varianter: - Med vinkelslutbleck och underläggsplatta för utåtgående dörr

- Med krampa för inåtgående dörr

Rek. skruv: TFS 5 x 5/8" M/MN och TFS 6 x 3/4" M/MN

Förpackning: 1 st inkl tillbehör och monteringsanvisning med eller utan skruv

Övrigt: Kan lätt ändras från höger till vänster

Passar dörrtjocklek 15-60 mm

Paniköppning saknas. Yttre skyften kan dock skruvas loss och regeln därigenom påverkas utifrån

Passar endast dörrar med massivt ramträ

Monteringsanvisning medföljer

16. DÖRRBESLAG, ÖVRIGA

Beslag	Art.nr	Sid
Tröskeljärn	3100	186
Skjutdörrsbeslag	5358, 5359	186
Klosettregel	5149	184
Dörrlinka	5748	187
Bodhasp	5777, 5778	188
Kasthake	5774, 5776 5336, 5339, 5340	189 190
Märlor, smidda	5729	189
Reglar	Se Tabell 15	179



N:o 168. Skjuthandtag
af brons,
att infällas i dörrrens sida.

Kasthakar
Med 2 st. skruvöglor till varje

N:o **340**



4" $\frac{1}{4}$ storlek

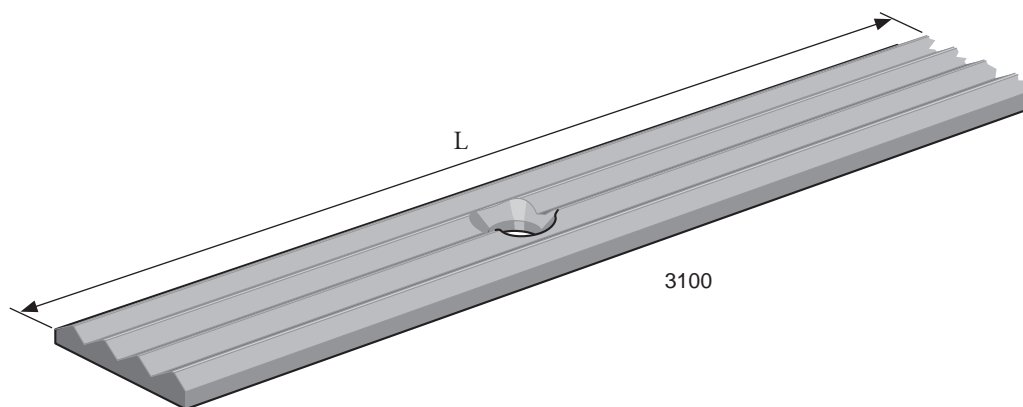

Tröskeljärn 3100

Förebild: Tolvmansgården, Karlbo, Folkärna s:n W
 Tidsperiod: ca 1870 - 1960
 Material: Varmvalsat stål
 Ytbehandling:
 Lagerhålls: Obehandlat
 Storlek/mått: Bredd 20 mm.
 Lagerlängder: L=800, 1000, 1200, 1400, 1600 mm
 Rek. skruv: TFS 7 x 1"
 Övrigt: Symmetrisk skruvplacering. Håldelning 150 mm.
 Lagerlängd kapas av kund till aktuellt mått.
 Kan även måttbeställas. Längden L uppges.

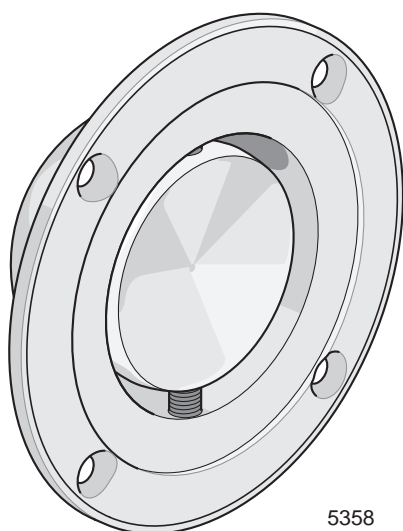

5358

Skjutdörrshandtag 5358

Förebild: Låsfabriks AB E A Näsman & Co
 N:o 168
 Tidsperiod: ca 1890 - 1945
 Material: Mässing
 Ytbehandling:
 Lagerhålls: Obehandlat och förnicklat
 Rek. skruv: TFS 5 x 3/4" M/MN
 Förpackning: 1 st med eller utan skruv
 Övrigt: För rumsavdelande skjutdörrar.
 Minsta dörrtjocklek vid parmontering
 är 45 mm.

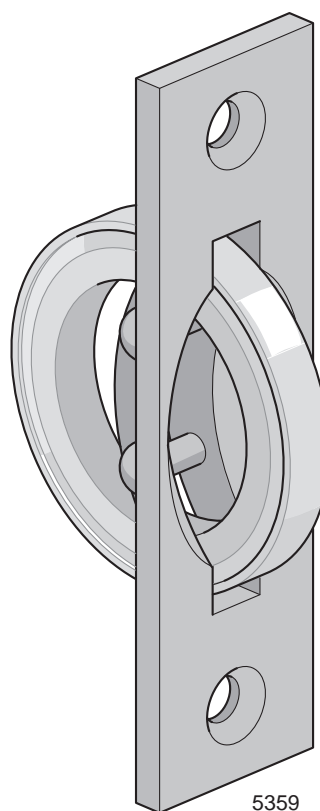

5359

Kanthatag 5359

Förebild: Okänt ursprung. Kopierad från äldre dörr
 i byggnadsvårdsbutik i Stockholm
 Tidsperiod: ca 1890 - 1930
 Material: Mässing
 Ytbehandling:
 Lagerhålls: Obehandlat och förnicklat
 Rek. skruv: TFS 9 x 1" M/MN
 Förpackning: 1 st med eller utan skruv
 Övrigt: För rumsavdelande skjutdörrar.

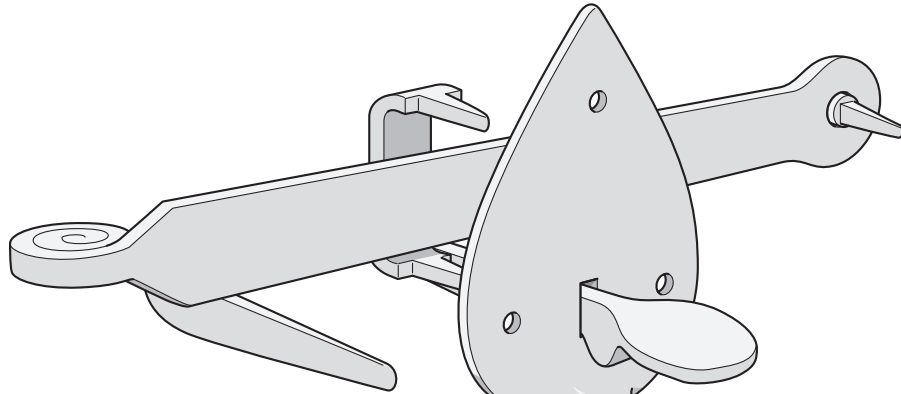

Dörrlinka 5748 Handsmidd

- Förebild: Inköpt dörrlinka av okänt ursprung
 Tidsperiod: Sent 1600-tal till sent 1800-tal
 Material: Stål
 Ytbehandling:
 Lagerhålls: Obehandlad smidesyta
 Rek. spik: Handsmidd spik 7012 2" eller 3"
 beroende på dörrtjocklek
 Förpackning: 1 st utan spik
 Övrigt: Avsedd för inåtgående dörr.
 Max dörrtjocklek 60 mm
 Ingående delar kan erhållas var för sig

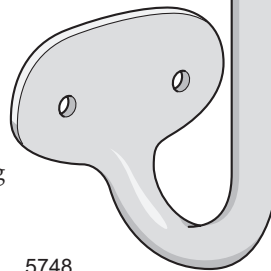

5748

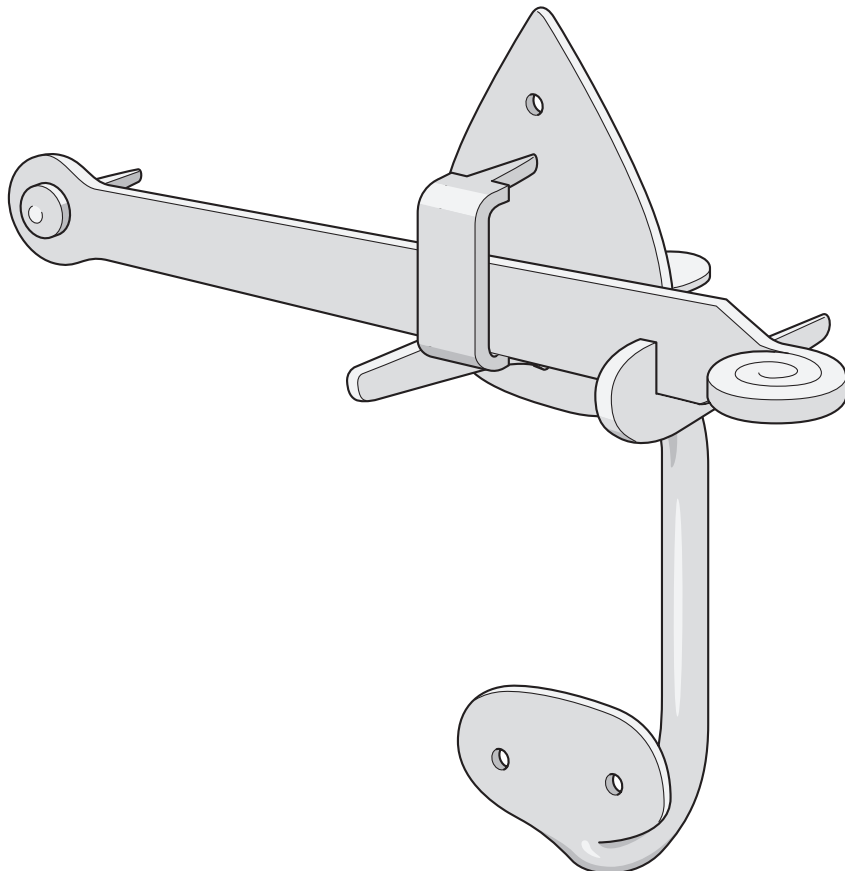

OBS! 3/4 storlek

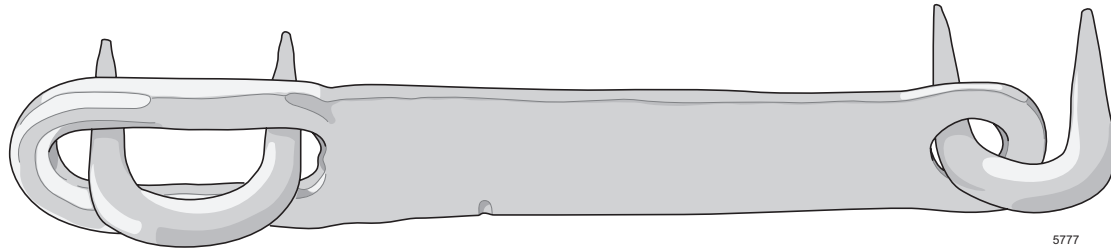

5777

Bodhasp 5777 Handsmidd

Förebild: Vattentornet, Brattfors X

Tidsperiod: 1700 - 1930

Material: Stål

Ytbehandling:

Lagerhålls: Obehandlad smidesyta

Storlek: 7"

Förpackning: 1 st inkl en bredare och en smalare märkla

OBS! 3/4 storlek

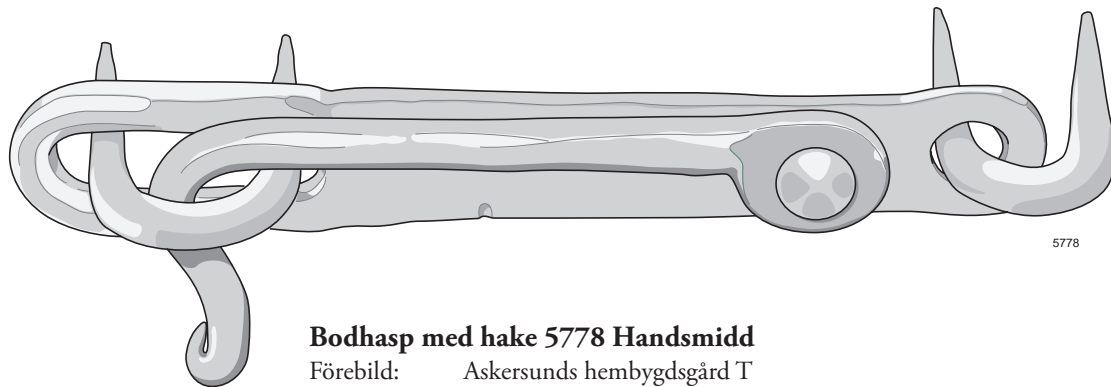

5778

Bodhasp med hake 5778 Handsmidd

Förebild: Askersunds hembygdsgård T

Tidsperiod: 1700 - 1930

Material: Stål

Ytbehandling:

Lagerhålls: Obehandlad smidesyta

Storlek: 7"

Varianter: Höger och vänster (H visas)

Förpackning: 1 st inkl en bredare och en smalare märkla

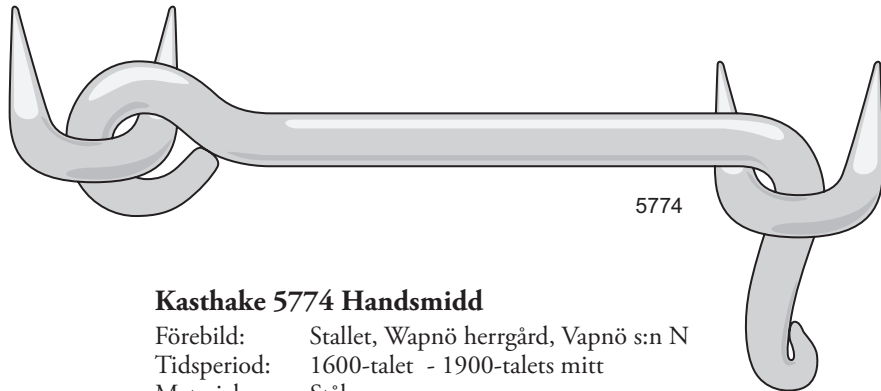

5774

Kasthake 5774 Handsmidd

Förebild: Stallet, Wapnö herrgård, Vapnö s:n N
 Tidsperiod: 1600-talet - 1900-talets mitt
 Material: Stål
 Ytbehandling:
 Lagerhålls: Obehandlad smidesyta
 Storlek: 4"
 Förpackning: 1 st inkl en bredare och en smalare märla



5776

Kasthake 5776 Handsmidd

Förebild: Magasin, Tändsticksfabriken Vulcan, Tidaholm R
 Tidsperiod: 1600-talet - 1900-talets mitt
 Material: Stål
 Ytbehandling:
 Lagerhålls: Obehandlad smidesyta
 Storlek: 6"
 Förpackning: 1 st inkl en bredare och en smalare märla

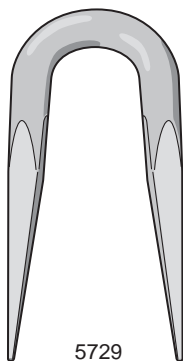

5729

Märla 5729 Handsmidd

Förebild: Magasin, Tändsticksfabriken Vulcan, Tidaholm R
 Tidsperiod: 1600-tal - tidigt 1900-tal
 Material: Stål
 Ytbehandling:
 Lagerhålls: Obehandlad smidesyta
 Storlekar: 5 x 50 x 13 (tjocklek x längd x invändig bredd)
 6 x 60 x 14
 6 x 60 x 17
 8 x 70 x 16
 8 x 70 x 20
 Förpackning: Styckevis
 Övrigt: Handsmidd märla för haspar mm på boddörrar, grindar mm.
 Se sid 70 för märla till fönsterhaspar.

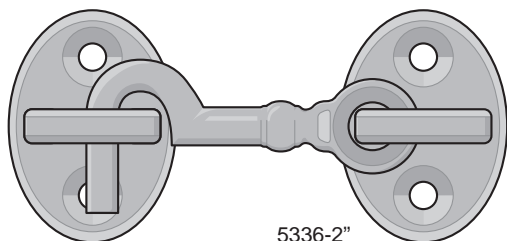

5336-2"

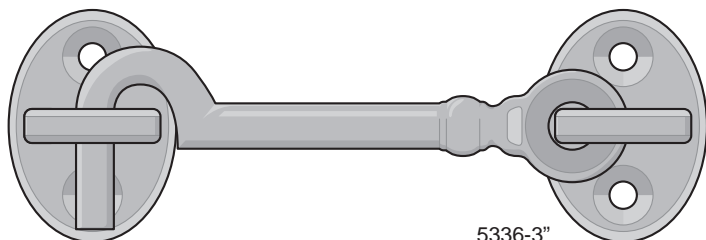

5336-3"

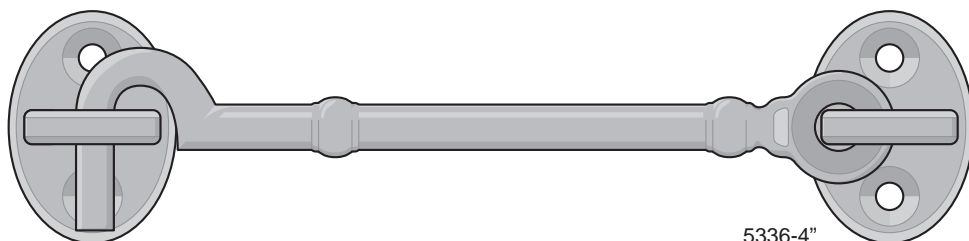

5336-4"

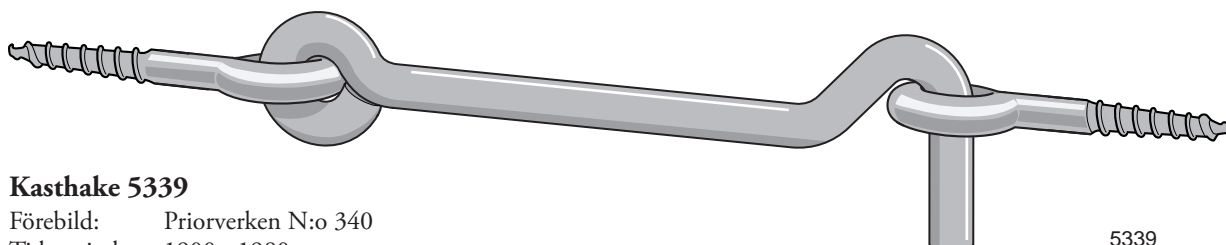

5339

Kasthake 5339

Förebild: Priorverken N:o 340
 Tidsperiod: 1900 - 1980
 Material: Kalldraget stål
 Ytbehandling:
 Lagerhålls: Obehandlad
 Mot lev.tid: Elförzinkad
 Storlek: 4"
 Förpackning: 1 eller 10 st
 Övrigt: Levereras med en fastsittande och en lös skruvögla.
 Används på skrubbar och bodar där låsning ej erfordras.
 Lösa skruvögla se 5131 30 x 8 sid 78.

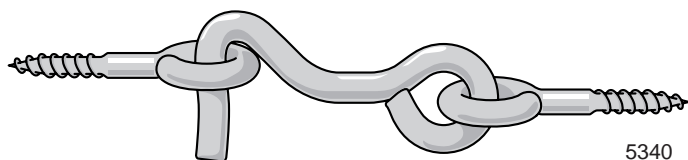

5340

Kasthake 5336

Förebild: Låsfabriksaktiebolaget
 E A Näsman & Co N:o 236
 Tidsperiod: 1890 - 1980
 Material: Mässing
 Ytbehandling:
 Lagerhålls: Obehandlad och förnicklad
 Storlek: 2", 3" och 4"
 Rek. skruv: TFS 6 x 3/4" M/MN
 Förpackning: 1 eller 10 st med eller utan skruv
 Övrigt: Används på enklare dörrar där låsning ej erfordras

Kasthake 5340

Förebild: Hillerstorps Metallverk
 Nr 340-1 1/2"
 Tidsperiod: 1900 - 1980
 Material: Kalldraget stål
 Ytbehandling:
 Lagerhålls: Elförzinkad
 Storlek: 1 1/2"
 Förpackning: 1 eller 10 st
 Övrigt: Levereras med en fastsittande och en lös skruvögla.

17. SKÅPBESLAG

Beslag	Infälld lucka	Sid	Överfalsad lucka	Sid	Pärilsfont	Sid
Gångjärn	5023, 5075, 5076	7, 4	5055, 5056	33	5059	60
Stängningsbeslag	5050, 5140, 5142	192	5181, 5181U	197	5070, 5080, 5140,	96, 192
	5148, 5168, 5176	197, 96	5050	192	5142, 5168, 5148, 5176	192, 197, 96
	5379, 5380	198	5379, 5380	198		
Skåplås	5205	175			5205	175
Luckhandtag	5810, 5835, 5848	193, 195	5182	193		
	5853, 5854, 5897	195, 193				
Luckknopp	5311, 5313, 5319, 5320, 5118, 5126	196, 198			5311, 5313 5118, 5126	196
Lådhandtag	5043, 5044, 5045	194	5182	193	5043, 5044, 5045	194
	5046, 5047, 5048	194			5835, 5848	195
	5810, 5835, 5848	193, 195			5853, 5854, 5897	195, 193
	5853, 5854, 5897	195, 193				
Lådknopp	5311, 5313, 5118, 5126	196	5319, 5320	198	5311, 5313, 5118, 5126	196
Pardörnsreglar	5072, 5078	98	5110, 5188	97	5110, 5188	97
	5110, 5188	97				



1843



1844



1845



Skåpregel »Snäppo», N:o 879, mässing, förnicklad. Pris pr dussin Kr. 9:25

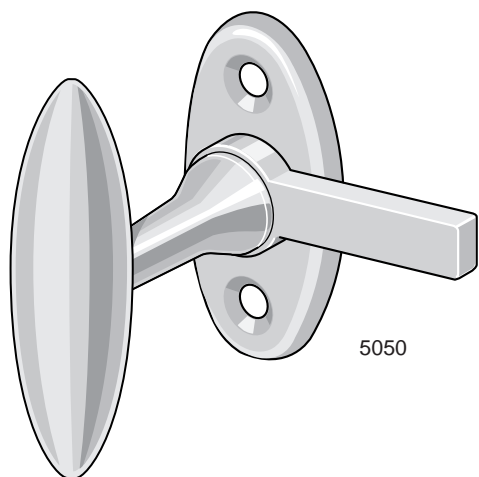

5050

Skåplinka 5050

Förebild: Eskilstuna-Magasinet Nr 550
Tidsperiod: ca 1910 - 1960
Material: Mässing
Ytbehandling:
Lagerhålls: Obehandlad och förnicklad
Rek. skruv: TFS 7 x 1" M/MN
Förpackning: 1 eller 10 st med eller utan skruv
Övrigt: För skåpluckor och inåtgående fönster. Används med hake 5694 eller 5143M (sid 85). På skåp med infälld lucka används hake med 10 mm djup. På skåp med överfalsad lucka används hake med 20 mm djup.

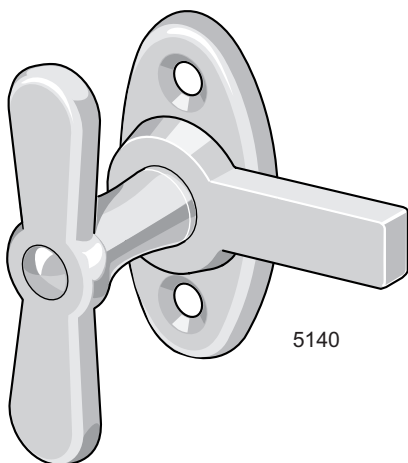

5140

Skåplinka 5140

Förebild: Aug Stenman N:o 140
Tidsperiod: 1900-talets första hälft
Material: Stål
Ytbehandling:
Lagerhålls: Obehandlat och förnicklat
Mot lev.tid: Elförzinkat
Rek. skruv: TFS 7 x 1"
Förpackning: 1, 10 eller 100 st med eller utan skruv
Övrigt: För skåpluckor och inåtgående fönster. Används med hake 5143 (sid 85). Då dubbla klinkor monteras motvända, används dubbelhake 5146 (sid 85). På skåp med infälld lucka används hake med 10 mm djup. På skåp med överfalsad lucka används hake med 20 mm djup.

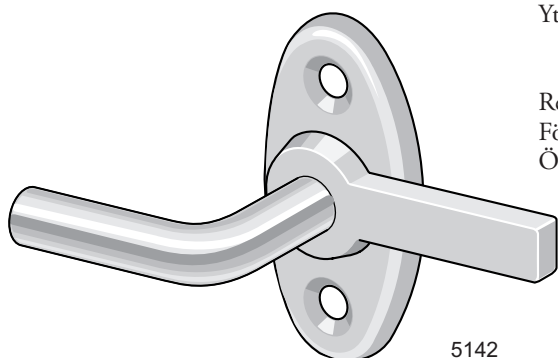

5142

Skåplinka 5142

Förebild: Aug Stenman N:o 142
Tidsperiod: 1900-talets första hälft
Material: Stål
Ytbehandling:
Lagerhålls: Obehandlat
Mot lev.tid: Elförzinkat
Rek. skruv: TFS 7 x 1"
Förpackning: 1, 10 eller 100 st med eller utan skruv
Övrigt: För skåpluckor och inåtgående fönster. Används med hake 5143 (sid 85). Då dubbla klinkor monteras motvända, används dubbelhake 5146 (sid 85). På skåp med infälld lucka används hake med 10 mm djup. På skåp med överfalsad lucka används hake med 20 mm djup.

Lådhandtag 5182

Förebild: Nyströms Metallfabrik Nr 200/65
 Tidsperiod: 1935 - 1965
 Material: Rostfritt stål
 Ytbehandling:
 Lagerhålls: Polerat rostfritt
 Rek. skruv: TKFS 5 x 5/8" MN
 Förpackning: 1, 5 eller 100 st med eller utan skruv

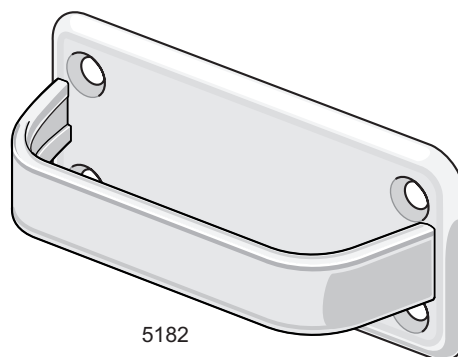

5182

Draghandtag 5897

Förebild: Eskilstuna Jernmanufaktur N:o 1090 liten
 Tidsperiod: ca 1880 - 1940
 Material: Mässing
 Ytbehandling:
 Lagerhålls: Förnicklat
 Rek. skruv: TFS 7 x 3/4" MN
 Förpackning: 1 eller 10 st med eller utan skruv
 Övrigt: Används som lådhandtag och draghandtag för skåpluckor.
 Passar även till innanfönster.

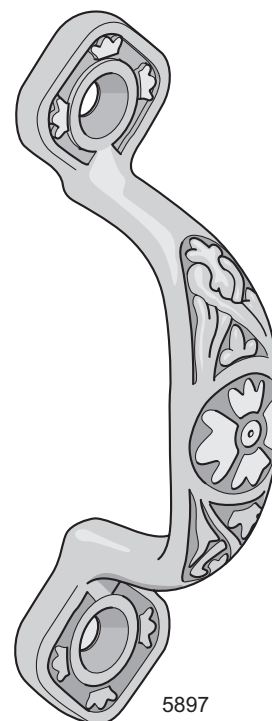

5897

Draghandtag 5810

Förebild: Inköpt handtag av okänt ursprung
 Tidsperiod: 1910 - 1950
 Material: Mässing
 Ytbehandling:
 Lagerhålls: Obehandlat och förnicklat
 Rek. skruv: TFS 5 x 3/4" M/MN
 Förpackning: 1 eller 10 st med eller utan skruv

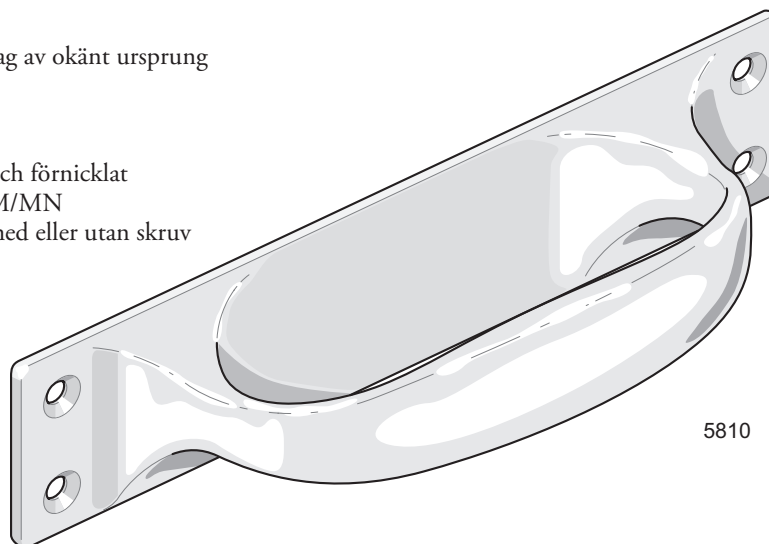

5810

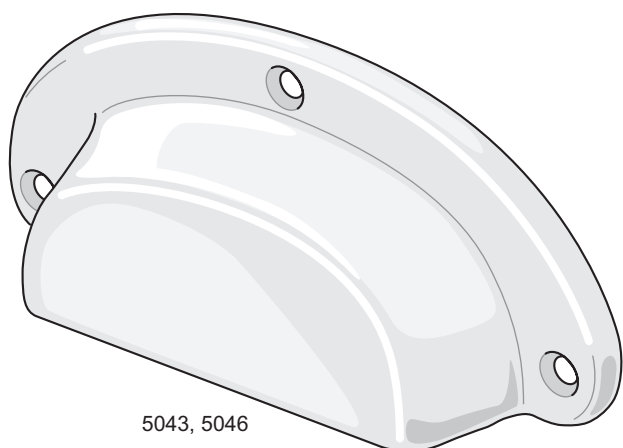

5043, 5046

Skålhandtag 5043

Förebild: Bärebo 1843
Tidsperiod: 1895 - 1950
Material: Kallvalsat stål
Ytbehandling:
Lagerhålls: Förnicklat
Storlek: 4"
Rek. skruv: TKFS 5 x 5/8" MN
Förpackning: 1 eller 10 st med eller utan skruv
Övrigt: Handtaget rymmer 4 fingrar

Skålhandtag 5046

Förebild: Bärebo 1843
Tidsperiod: 1895 - 1950
Material: Mässing
Ytbehandling:
Lagerhålls: Obehandlat och förnicklat
Storlek: 4"
Rek. skruv: TKFS 5 x 5/8" M/MN
Förpackning: 1 eller 10 st med eller utan skruv
Övrigt: Handtaget rymmer 4 fingrar

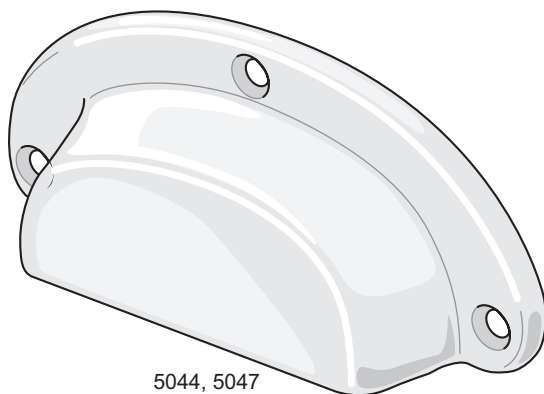

5044, 5047

Skålhandtag 5044

Förebild: Bärebo 1844
Tidsperiod: 1895 - 1950
Material: Kallvalsat stål
Ytbehandling:
Lagerhålls: Förnicklat
Storlek: 3½"
Rek. skruv: TKFS 5 x 5/8" MN
Förpackning: 1 eller 10 st med eller utan skruv
Övrigt: Handtaget rymmer 3 fingrar

Skålhandtag 5047

Förebild: Bärebo 1844
Tidsperiod: 1895 - 1950
Material: Mässing
Ytbehandling:
Lagerhålls: Obehandlat
Storlek: 3½"
Rek. skruv: TKFS 5 x 5/8" M
Förpackning: 1 eller 10 st med eller utan skruv
Övrigt: Handtaget rymmer 3 fingrar

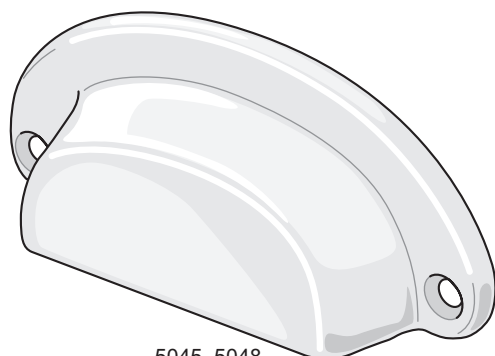

5045, 5048

Skålhandtag 5045

Förebild: Bärebo 1845
Tidsperiod: 1895 - 1950
Material: Kallvalsat stål
Ytbehandling:
Lagerhålls: Förnicklat
Storlek: 3"
Rek. skruv: TKFS 5 x 5/8" MN
Förpackning: 1 eller 10 st med eller utan skruv
Övrigt: Handtaget rymmer 2 fingrar

Skålhandtag 5048

Förebild: Bärebo 1845
Tidsperiod: 1895 - 1950
Material: Mässing
Ytbehandling:
Lagerhålls: Obehandlat
Storlek: 3"
Rek. skruv: TKFS 5 x 5/8" M
Förpackning: 1 eller 10 st med eller utan skruv
Övrigt: Handtaget rymmer 2 fingrar

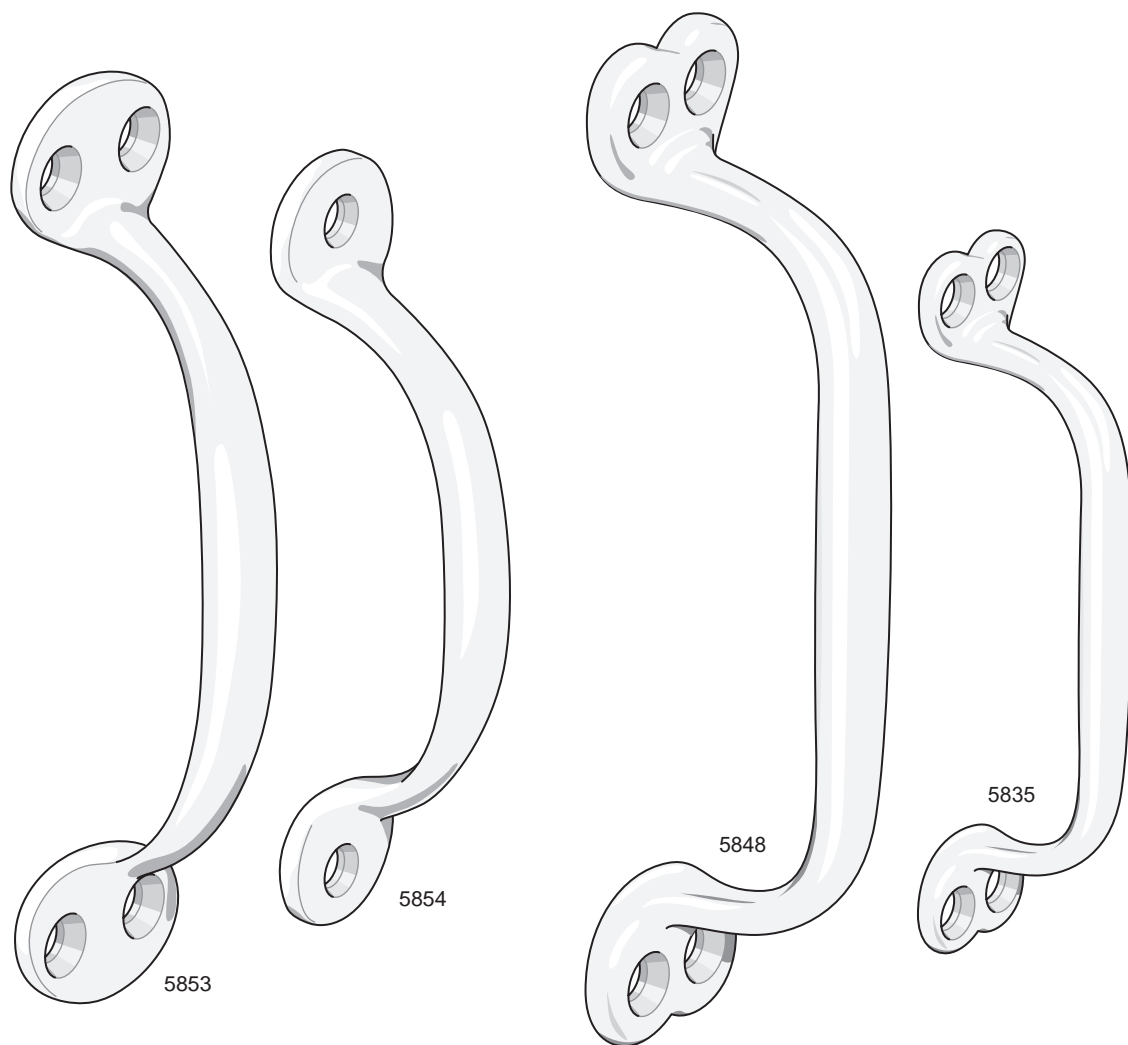

Draghandtag 5853

Förebild: Bärebo Metallvarufabrik N:o 53
 Tidsperiod: ca 1900 - 1940
 Material: Mässing
 Ytbehandling:
 Lagerhålls: Obehandlat och förnicklat
 Storlek: 5"
 Rek. skruv: TKFS 6 x 3/4" M/MN
 Förpackning: 1 eller 10 st med eller utan skruv
 Övrigt: Passar både som lådhandtag och draghandtag för lucka.
 Används även på utsidan av balkongdörr med stängningsbeslag enbart på insidan.

Draghandtag 5854

Förebild: Bärebo Metallvarufabrik N:o 54
 Tidsperiod: ca 1900 - 1940
 Material: Mässing
 Ytbehandling:
 Lagerhålls: Obehandlat och förnicklat
 Storlek: 4"
 Rek. skruv: TKFS 6 x 3/4" M/MN
 Förpackning: 1 eller 10 st med eller utan skruv
 Övrigt: Passar både som lådhandtag och draghandtag för lucka.

Draghandtag 5848

Förebild: E A Näsman & Co N:o 148
 Tidsperiod: ca 1870 - 1940
 Material: Mässing
 Ytbehandling:
 Lagerhålls: Obehandlat och förnicklat
 Storlek: 5 1/2"
 Rek. skruv: TKFS 6 x 3/4" M/MN
 Förpackning: 1 eller 10 st med eller utan skruv
 Övrigt: Passar både som lådhandtag och draghandtag för skåplucka
 Används även på utsidan av balkongdörr med stängningsbeslag enbart på insidan.

Draghandtag 5835

Förebild: E A Näsman & Co N:o 635
 Tidsperiod: ca 1870 - 1940
 Material: Mässing
 Ytbehandling:
 Lagerhålls: Obehandlat och förnicklat
 Storlek: 3 1/2"
 Rek. skruv: TKFS 5 x 5/8" M/MN
 Förpackning: 1 eller 10 st med eller utan skruv
 Övrigt: Passar både som lådhandtag och draghandtag för skåplucka.
 Används också på innanfönster.

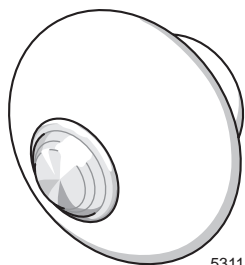

5311

Lådknopp 5311

- Förebild: Okänt ursprung
 Tidsperiod: Runt sekelskiftet 1900
 Material: Knopp i vitt porslin
 Fäste i mässing
 Ytbehandling:
 Lagerhålls: Vit med förnicklat alt. antikoxiderat fäste
 Storlek/mått: ø 36 mm
 Rek. skruv: M4x25
 Förpackning: 1 eller 10 st. Skruv ingår
 Övrigt: Fästes med skruv från lådans insida. Skruv M4x30 kan fås på begäran.

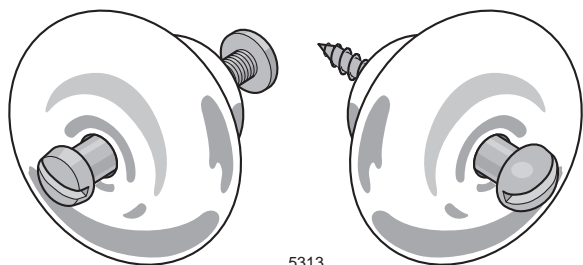

5313

Lådknopp 5313

- Förebild: Okänt ursprung
 Tidsperiod: Runt sekelskiftet 1900
 Material: Knopp i vitt porslin
 Skruv av stål. Nippel av mässing
 Ytbehandling:
 Lagerhålls: Vit med förmässingad eller svart skruv. Nippel obehandlad
 Storlek/mått: ø 36 mm
 Rek. skruv: TKS 7 x 1 3/4" och M4x32
 Förpackning: 1 eller 10 st. Skruv ingår
 Övrigt: Fästes antingen med träskruv framifrån eller med skruv M4 x 32 från lådans insida.

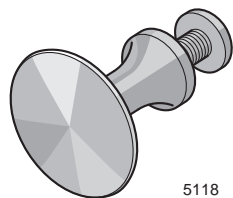

5118

Lådknopp 5118

- Förebild: Landshövdingehus, Majorna, Göteborg, O
 Tidsperiod: 1880 - 1950
 Material: Mässing
 Ytbehandling:
 Lagerhålls: Obehandlad och förnicklad
 Storlek/mått: ø 22 mm
 Förpackning: 1 eller 10 st inkl. skruv
 Övrigt: Finns även som handtagsknopp med skruvgänga för innanfönster (5118S), se Kap. 10.
 5118S kan också användas som handdukskrok.

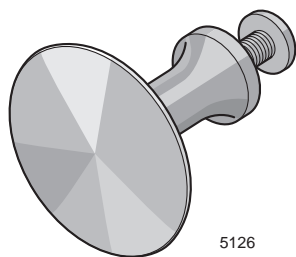

5126

Lådknopp 5126

- Förebild: Landshövdingehus, Majorna, Göteborg, O
 Tidsperiod: 1880 - 1950
 Material: Mässing
 Ytbehandling:
 Lagerhålls: Obehandlad och förnicklad
 Storlek/mått: ø 32 mm
 Förpackning: 1 eller 10 st inkl skruv
 Övrigt: Finns även som handtagsknopp med skruvgänga för innanfönster (5126S), se Kap. 10.

Skåpregel 5181

Förebild: Albert Karlsson Metallfabriksbolag
"Ticka Standard"

Tidsperiod: 1930-talets senare hälft till ca 1960

Material: Rostfritt stål
Slutbleck av stål

Ytbehandling:
Lagerhålls: Polerat rostfritt
Slutblecket obehandlat

Rek. skruv: TKFS 5 x 5/8" MN

Förpackning: 1 eller 100 st med eller utan skruv

Övrigt: Slutbleck ingår. Både regel och slutbleck kan fås separat.
Avsedd för överfalsad lucka.
Placeras vertikalt (som bilden visar) i luckans överkant på underskåp, vertikalt (upp-och-nervänd mot bilden) i luckans nederkant på överskåp och horisontellt i luckans sida på högskåp.

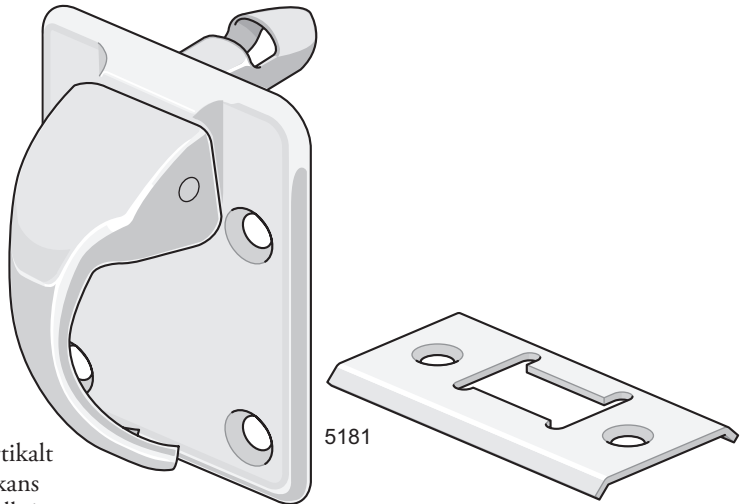

5181

Skåpregel 5181U

Förebild: Albert Karlsson Metallfabriksbolag
"Ticka Standard"

Tidsperiod: 1930-talets senare hälft till ca 1960

Material: Rostfritt stål

Ytbehandling:
Lagerhålls: Polerat rostfritt

Rek. skruv: TKFS 5 x 5/8" MN

Förpackning: 1 eller 100 st med eller utan skruv

Övrigt: Utan slutbleck. Används som handtag på skåpluckor med annan tillslutningsmekanism exempelvis magnetlås eller självstängande gångjärn.
Skåpregeln saknar låshake och kräver därför ingen håltagning i luckan. Placering, se 5181.

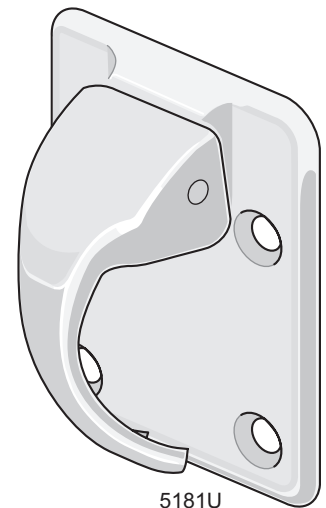

5181U

Skåpregel 5148

Förebild: Aug Stenman N:o 148

Tidsperiod: ca 1930 - 1960

Material: Kallvalsat stål

Ytbehandling:
Lagerhålls: Förnicklat

Rek. skruv: TFS 6 x 3/4" N

Förpackning: 1 eller 10 st med eller utan skruv

Övrigt: Används på infälld lucka, även pärlspont.

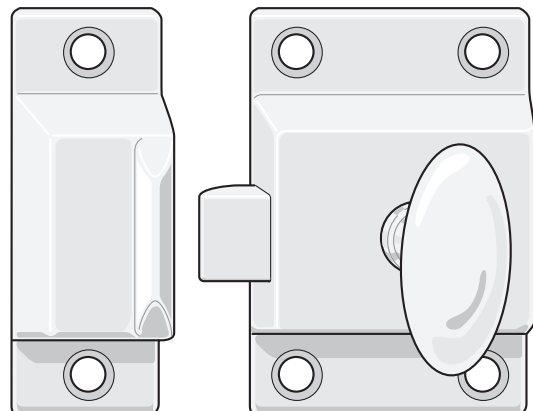

5148

Skåplinka 5168

Förebild: Låsfabriks AB E A Näsman & Co Nr 269

Tidsperiod: ca 1890 - 1940

Material: Mässing, regel av stål

Ytbehandling:
Lagerhålls: Obehandlad

Mot lev.tid: Förnicklad

Rek. skruv: TFS 5 x 5/8" M/MN

Förpackning: 1 eller 10 st med eller utan skruv

Övrigt:
Om slutbleck önskas, väljs 5144.
Om styrbleck önskas, väljs 5145.
Avsedd för luckor med tjocklek 17-26 mm.
Vid tjockare lucka används 5169, sid 100.

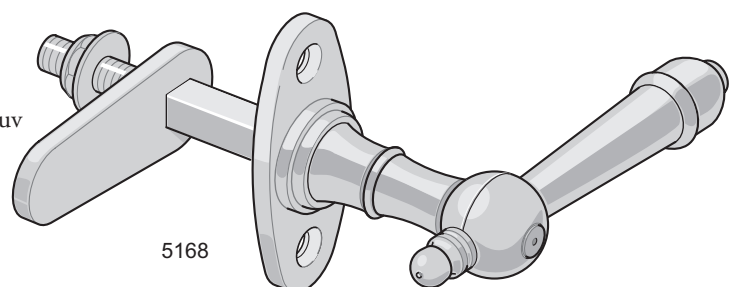

5168

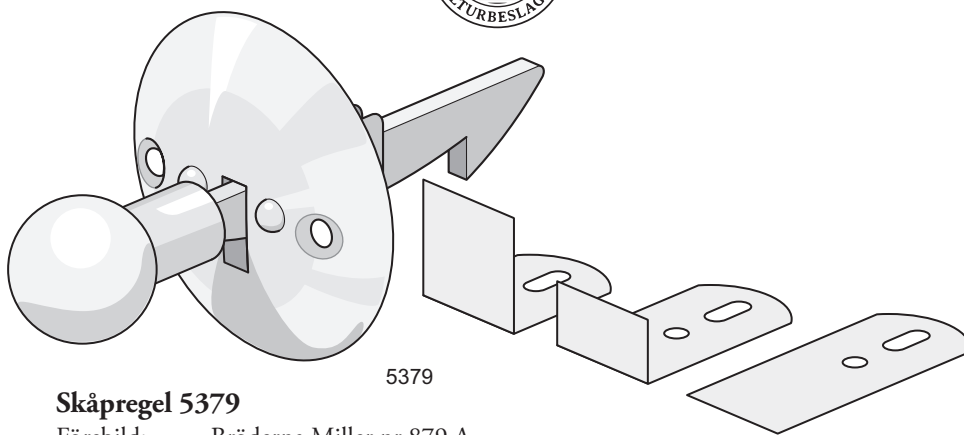

5379

Skåpregel 5379

Förebild: Bröderna Miller nr 879 A
 Tidsperiod: 1930- till 1950-tal
 Material: Mässing. Regel och slutbleck av stål
 Ytbehandling:
 Lagerhålls: Förnicklat, slutbleck elförzinkade
 Varianter: Beroende på monteringsätt finns 3 olika slutbleck:
 -Rakt
 -Bockat 10 mm
 -Bockat 18 mm

Rek. skruv: TKFS 5 x 5/8" MN, TKS 5 x 5/8" Z
 Förpackning: 1 eller 10 st med eller utan skruv. Slutbleck tillkommer.
 Övrigt: Passande lådknopp är 5319.
 Slutbleck ingår ej i skåpregel. Beställes separat.

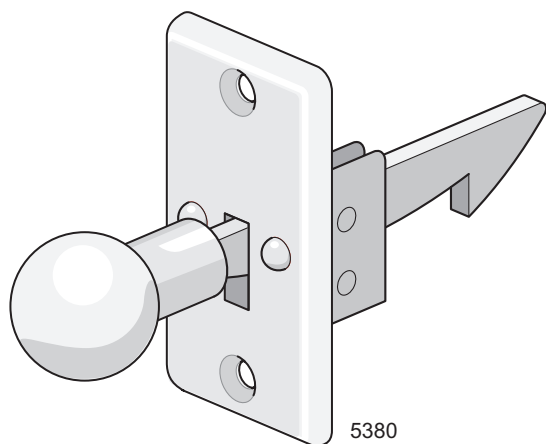

5380

Skåpregel 5380

Förebild: Bröderna Miller nr 879 B
 Tidsperiod: 1930- till 1950-tal
 Material: Mässing. Regel och slutbleck av stål
 Ytbehandling:
 Lagerhålls: Förnicklat, slutbleck elförzinkade
 Varianter: Beroende på monteringsätt finns 3 olika slutbleck:
 -Rakt
 -Bockat 10 mm
 -Bockat 18 mm

Rek. skruv: TKFS 5 x 5/8" MN, TKS 5 x 5/8" Z
 Förpackning: 1 eller 10 st med eller utan skruv.
 Slutbleck tillkommer
 Övrigt: Passande lådknopp är 5320.
 Slutbleck ingår ej i skåpregel. Se 5379.

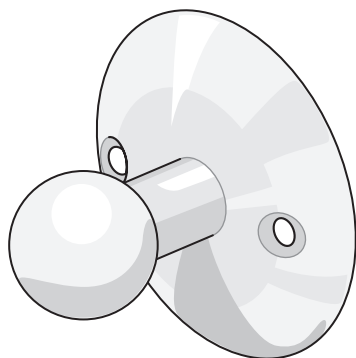

5319

Lådknopp 5319

Förebild: Bröderna Miller nr 819 A
 Tidsperiod: 1930- till 1950-tal
 Material: Mässing
 Ytbehandling:
 Lagerhålls: Förnicklad
 Rek. skruv: TKFS 5 x 5/8" MN
 Förpackning: 1 eller 10 st med eller utan skruv
 Övrigt: Passar ihop med skåpregel 5379.

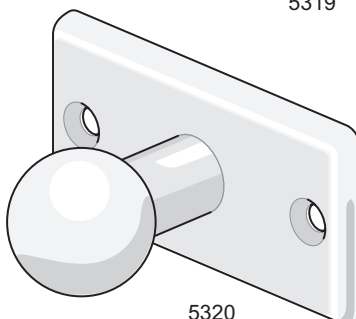

5320

Lådknopp 5320

Förebild: Bröderna Miller nr 819 B
 Tidsperiod: 1930- till 1950-tal
 Material: Mässing
 Ytbehandling:
 Lagerhålls: Förnicklad
 Rek. skruv: TKFS 5 x 5/8" MN
 Förpackning: 1 eller 10 st med eller utan skruv
 Övrigt: Passar ihop med skåpregel 5380.

18. KROKAR

Beslag	Av mässing, gjutna	Sid	Av stål, tråd	Sid
Klädkrok, enkel	8112, 8181, 8141	204, 202, 203	8102, 8103	200
Klädkrok, dubbel	8115, 8177	202, 204	-	
Klädkrok, ledad	8138, 8173	209, 210		
Hatt- o klädkrok, enkel	8110, 8111, 8113, 8140	205, 203	-	
Hatt- o klädkrok, dubbel	8137, 8176, 8199	203, 204, 202	8116	206
Ankarkrok	8155, 8133, 8134, 8191	207, 208	8136	207
Ankarkrok, snurrande	8135, 8193	207, 210		
Gardinstångskrok	-		8109	200
Handdukskrok	8144	200	8105	200
Takkrok	8125	201	8126	201

N:o 536. **Klädkrokar** (»Ankarkrokar»), pr Gross.

Trådgrofflek 3,5 mm.



Af järn och förnicklade Kr. 13: 75
 » mässing..... » 44: 40

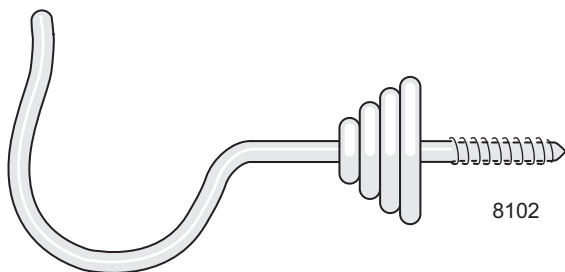

8102

Trådkrok 8102

Förebild: Bårebo Metallvarufabrik 237
Tidsperiod: 1900 - 1960
Material: Kalldraget stål
Ytbehandling:
Lagerhålls: Förnicklad
Storlek: 55 mm
Förpackning: 1, 20 eller 100 st

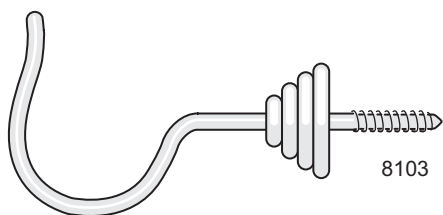

8103

Trådkrok 8103

Förebild: Bårebo Metallvarufabrik 238
Tidsperiod: 1900 - 1960
Material: Kalldraget stål
Ytbehandling:
Lagerhålls: Förnicklad
Storlek: 40 mm
Förpackning: 1, 20 eller 100 st

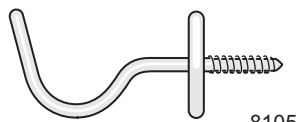

8105

Trådkrok 8105

Förebild: Borggårds Bruk 3105
Tidsperiod: 1900 - 1960
Material: Kalldraget stål
Ytbehandling:
Lagerhålls: Förnicklad
Storlek: 25 mm
Förpackning: 1, 20 eller 100 st

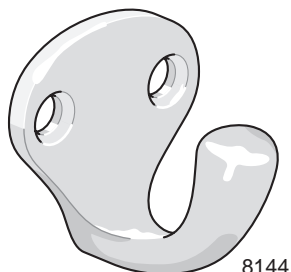

8144

Kojkrok 8144

Förebild: Bårebo Metallvarufabrik AB nr 144
Tidsperiod: 1920 - 1965
Material: Mässing
Ytbehandling:
Lagerhålls: Obehandlad och förnicklad
Rek. skruv: TKFS 5 x 5/8" M/MN
Förpackning: 1 eller 10 st med eller utan skruv

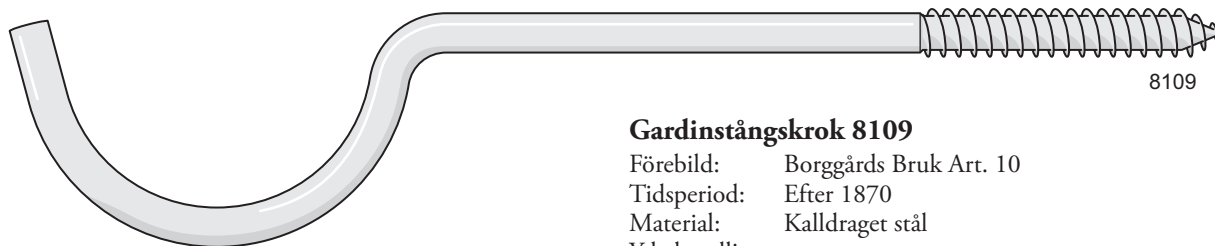

8109

Gardinstångskrok 8109

Förebild: Borggårds Bruk Art. 10
Tidsperiod: Efter 1870
Material: Kalldraget stål
Ytbehandling:
Lagerhålls: Obehandlad och svart
Storlek/mått: 163 mm
Förpackning: 1 eller 10 st
Övrigt: Upphängningskrok för gardinstång av trä 1 1/2" (max ø40 mm) eller rör.

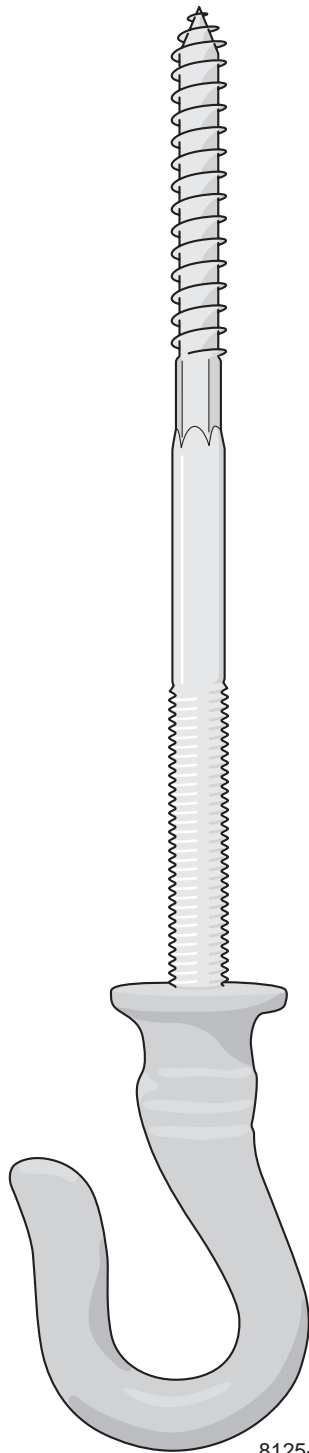

8125-5"

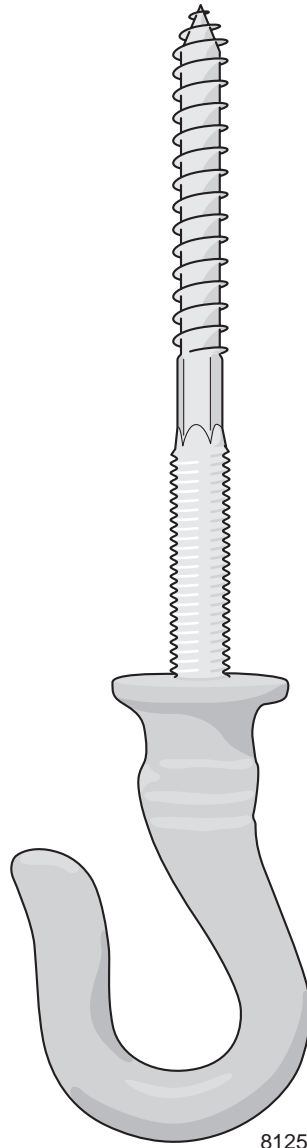

8125-4"

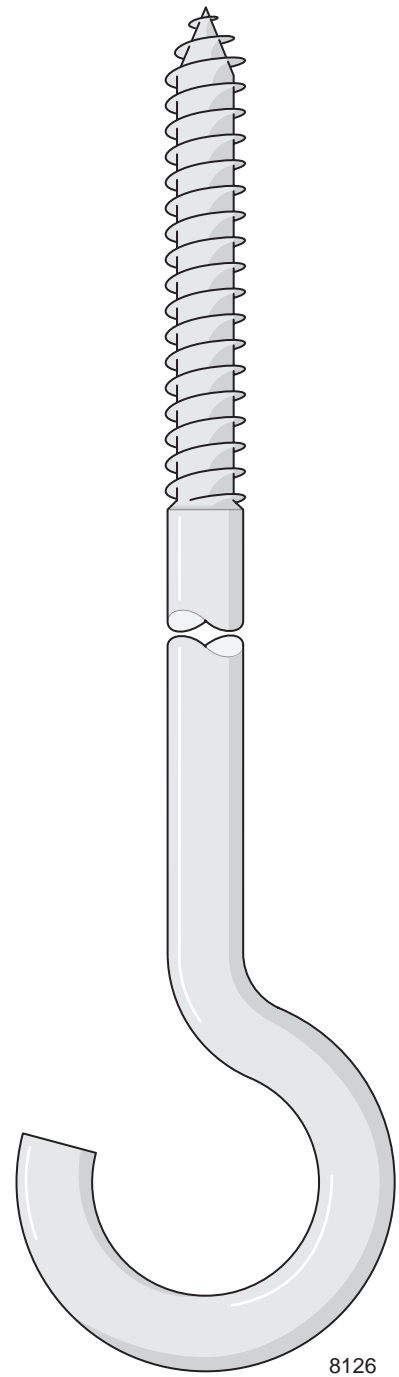

8126

Takkrok 8125

Förebild: Låsfabriksaktiebolaget
E A Näsman & Co N:o 225
Tidsperiod: 1880 - 1980
Material: Mässing (skruv av stål)
Ytbehandling:
Lagerhålls: Obehandlad
Storlek: 4" och 5". Krok 60 mm.
Totalängd 4" = 145 mm, 5" = 185 mm
Förpackning: 1 eller 10 st
Övrigt: Lämplig för tyngre takarmaturer i tak med höga gipsrosetter.

Takkrok 8126

Förebild: Låsfabriksaktiebolaget
E A Näsman & Co N:o 226
Tidsperiod: 1880 - 1935
Material: Stål
Ytbehandling:
Lagerhålls: Obehandlad
Storlek: 8". Totalängd 200 mm
Förpackning: 1 eller 10 st
Övrigt: Lämplig för tunga takkronor i tak med höga gipsrosetter.

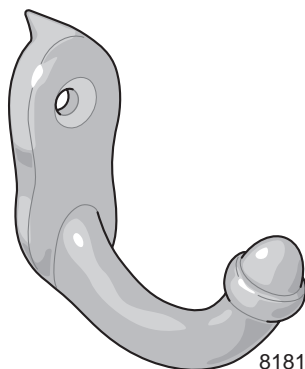

8181

Klädkrok 8181

Förebild: Jernbolaget N:o 5600
(tidigare 181)
Tidsperiod: 1890 - 1950
Material: Mässing (ursprungligen fingjutjärn)
Ytbehandling:
Lagerhålls: Obehandlad och förnicklad
Rek. skruv: TKFS 6 x 3/4" M/MN
Förpackning: 1 eller 10 st med eller utan skruv
Övrigt: Passar stilmässigt ihop med dubbel
klädkrok 8115, hatt- o klädkrok
8199 och ankarkrok 8155.

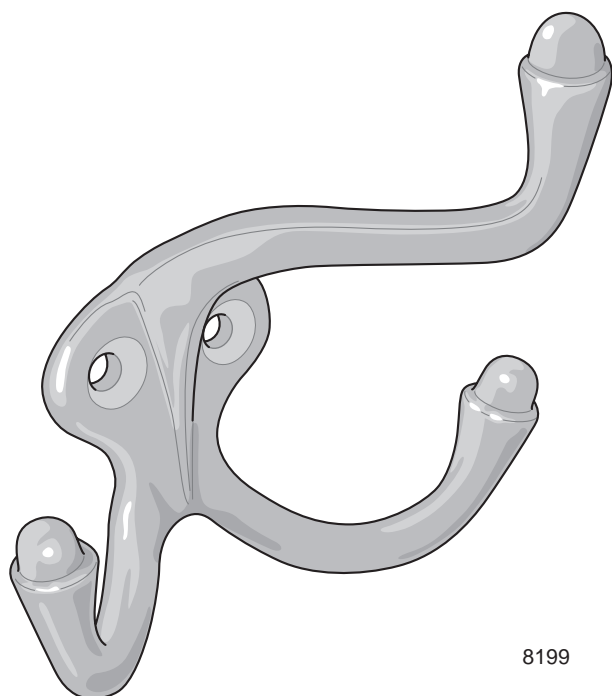

8199

Hatt- och klädkrok 8199

Förebild: Jernbolaget N:o 5800
(tidigare 199)
Tidsperiod: 1890 - 1960
Material: Mässing (ursprungligen fingjutjärn)
Ytbehandling:
Lagerhålls: Obehandlad och förnicklad
Rek. skruv: TKFS 7 x 1" M/MN
Förpackning: 1 eller 10 st med eller utan skruv
Övrigt: Passar stilmässigt ihop med dubbel
klädkrok 8115, klädkrok 8181 och
ankarkrok 8155.

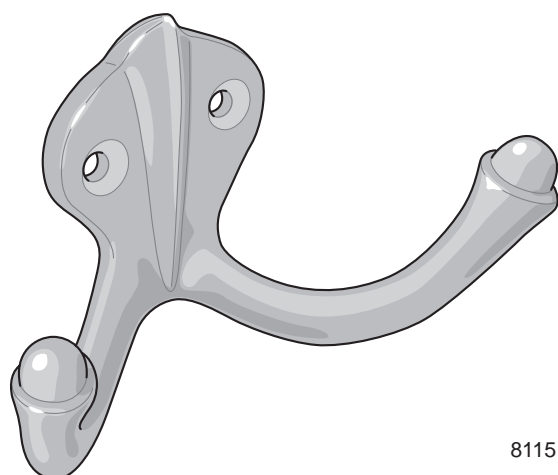

8115

Klädkrok, dubbel 8115

Förebild: Jernbolaget N:o 5601
(tidigare 315)
Tidsperiod: 1890 - 1960
Material: Mässing (ursprungligen fingjutjärn)
Ytbehandling:
Lagerhålls: Obehandlad och förnicklad
Rek. skruv: TFS 6 x 3/4" M/MN
Förpackning: 1 eller 10 st med eller utan skruv
Övrigt: Passar stilmässigt ihop med
klädkrok 8181, hatt- o klädkrok
8199 och ankarkrok 8155.

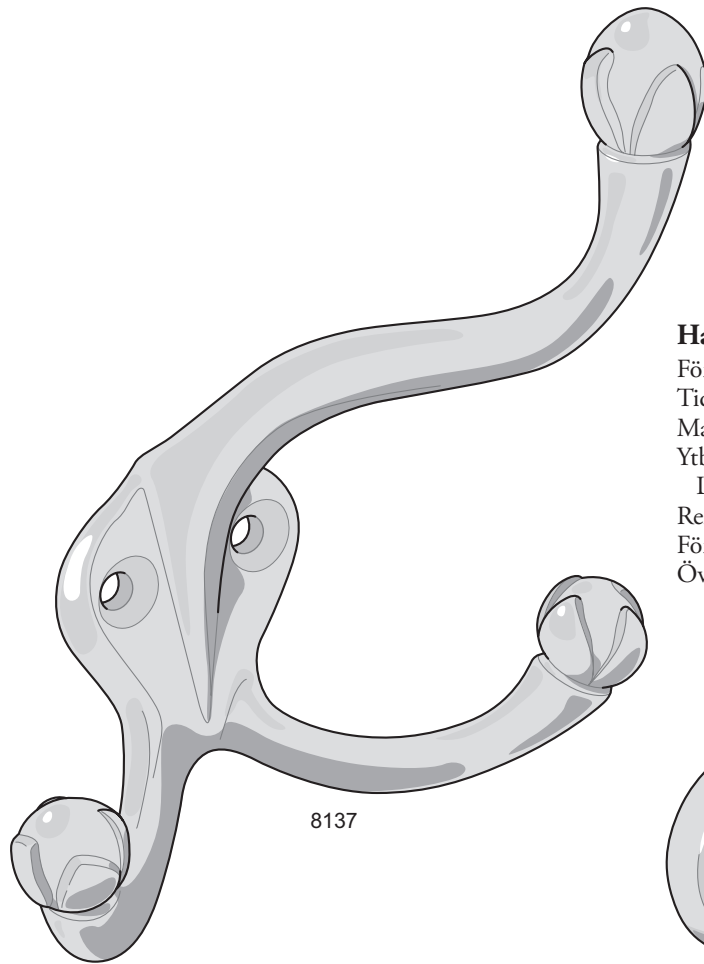

8137

Hatt- och klädkrok 8137

Förebild: Eskilstuna Jernmanufaktur N:o 1137
 Tidsperiod: 1895 - 1960
 Material: Mässing (ursprungligen fingjutjärn)
 Ytbehandling:
 Lagerhålls: Obehandlad och förnicklad
 Rek. skruv: TKFS 7 x 1" M/MN
 Förpackning: 1 eller 10 st med eller utan skruv
 Övrigt: Passar stilmässigt ihop med klädkrok 8140 och garderobskrok 8141.

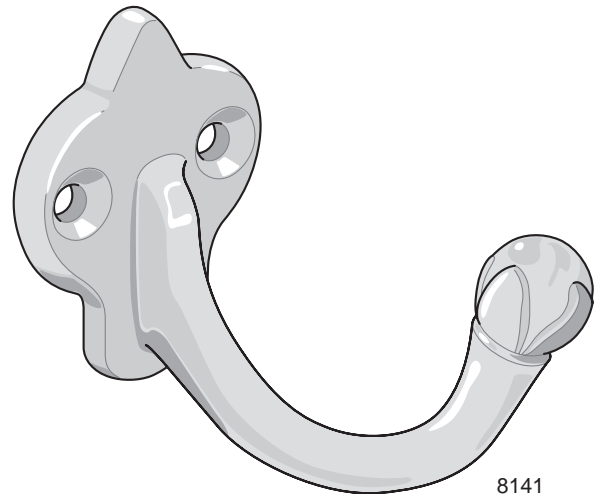

8141

Garderobskrok 8141

Förebild: Eskilstuna Jernmanufaktur N:o 1041
 Tidsperiod: 1895 - 1960
 Material: Mässing (ursprungligen fingjutjärn)
 Ytbehandling:
 Lagerhålls: Obehandlad och förnicklad
 Rek. skruv: TKFS 7 x 1" M/MN
 Förpackning: 1 eller 10 st med eller utan skruv
 Övrigt: Passar stilmässigt ihop med hatt- och klädkrok 8137 och klädkrok 8140.

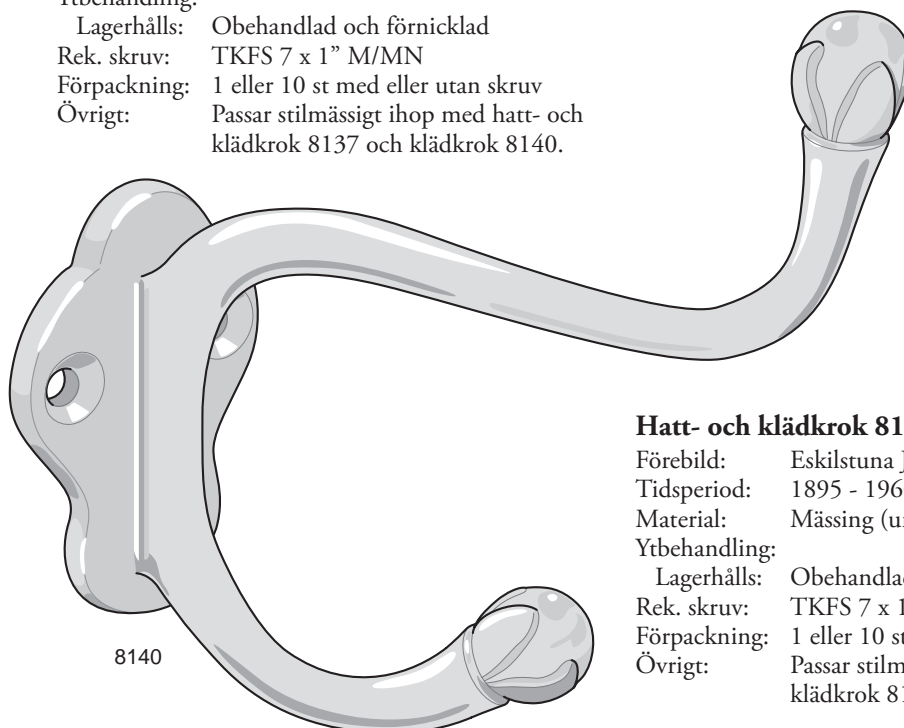

8140

Hatt- och klädkrok 8140

Förebild: Eskilstuna Jernmanufaktur N:o 198-110 mm
 Tidsperiod: 1895 - 1960
 Material: Mässing (ursprungligen fingjutjärn)
 Ytbehandling:
 Lagerhålls: Obehandlad och förnicklad
 Rek. skruv: TKFS 7 x 1" M/MN
 Förpackning: 1 eller 10 st med eller utan skruv
 Övrigt: Passar stilmässigt ihop med hatt- och klädkrok 8137 och garderobskrok 8141.

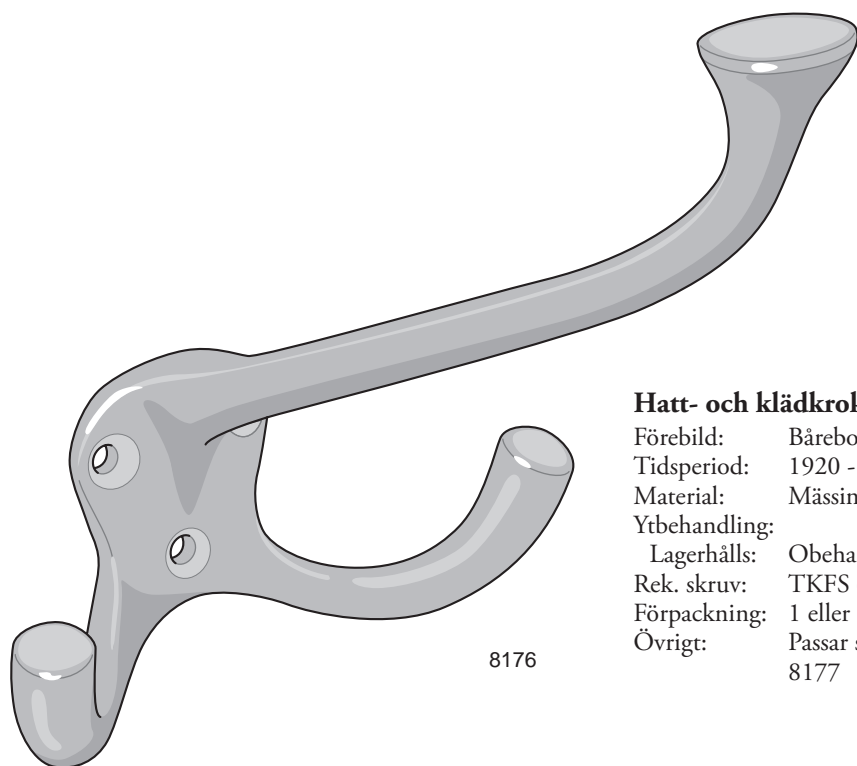

8176

Hatt- och klädkrok 8176

Förebild: Bårebo Metallvarufabrik AB nr 76
Tidsperiod: 1920 - 1965
Material: Mässing
Ytbehandling:
Lagerhålls: Obehandlad och förnicklad
Rek. skruv: TKFS 6 x 1" M/MN
Förpackning: 1 eller 10 st med eller utan skruv
Övrigt: Passar stilmässigt ihop med klädkrok 8177

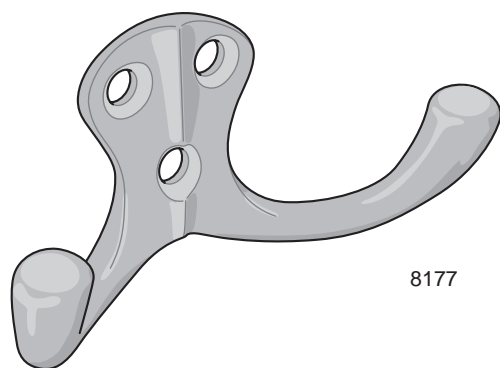

8177

Klädkrok, dubbel 8177

Förebild: Bårebo Metallvarufabrik AB nr 77
Tidsperiod: 1920 - 1965
Material: Mässing
Ytbehandling:
Lagerhålls: Obehandlad och förnicklad
Rek. skruv: TKFS 6 x 1" M/MN
Förpackning: 1 eller 10 st med eller utan skruv
Övrigt: Passar stilmässigt ihop med hatt- o klädkrok 8176

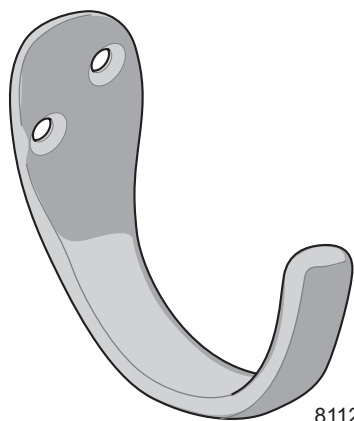

8112

Klädkrok 8112

Förebild: Lundell & Zetterberg Nr 1012
Tidsperiod: ca 1930 - 1970
Material: Mässing
Ytbehandling:
Lagerhålls: Obehandlad och förnicklad
Rek. skruv: TKFS 5 x 3/4" M/MN
Förpackning: 1 eller 10 st med eller utan skruv
Övrigt: Passar även för t ex dammsugarslang

Hatt- och klädkrok 8110

Förebild: Inköpt beslag av okänt ursprung
Tidsperiod: ca 1900 - 1950
Material: Mässing
Ytbehandling:
Lagerhålls: Obehandlad och förnicklad
Rek. skruv: TFS 5 x 3/4" M/MN
Förpackning: 1 eller 10 st med eller utan skruv

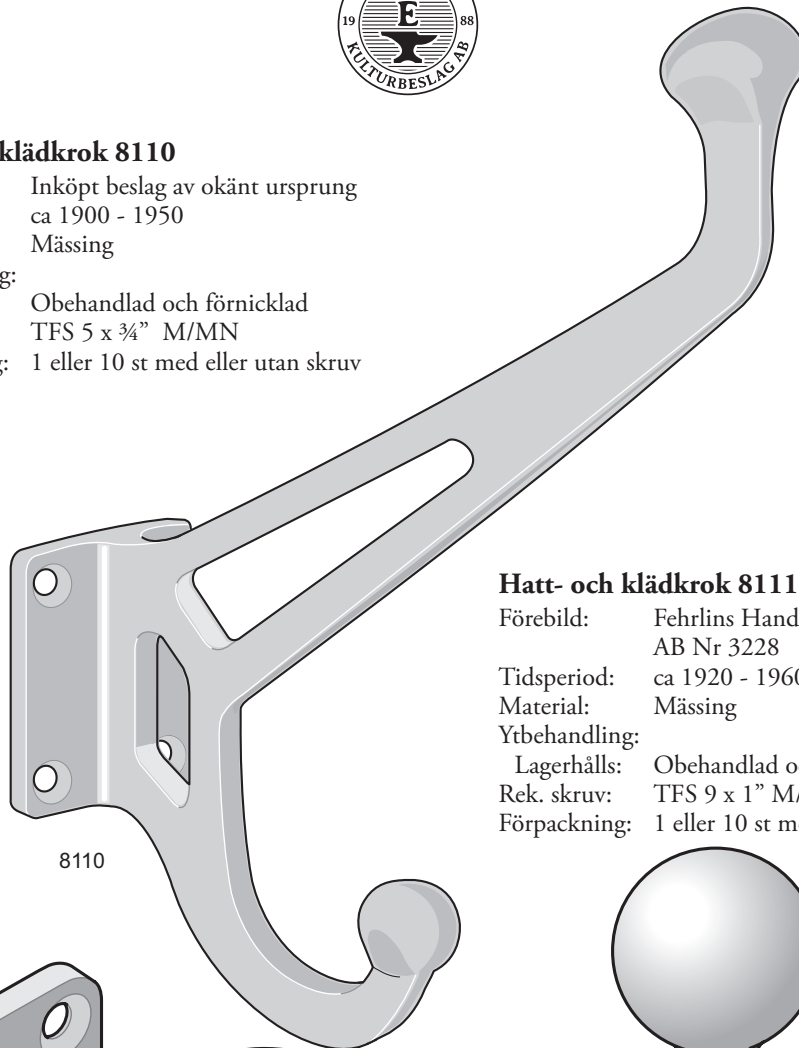

8110

Hatt- och klädkrok 8111

Förebild: Fehrlins Handel och Fabriks
AB Nr 3228
Tidsperiod: ca 1920 - 1960
Material: Mässing
Ytbehandling:
Lagerhålls: Obehandlad och förnicklad
Rek. skruv: TFS 9 x 1" M/MN
Förpackning: 1 eller 10 st med eller utan skruv

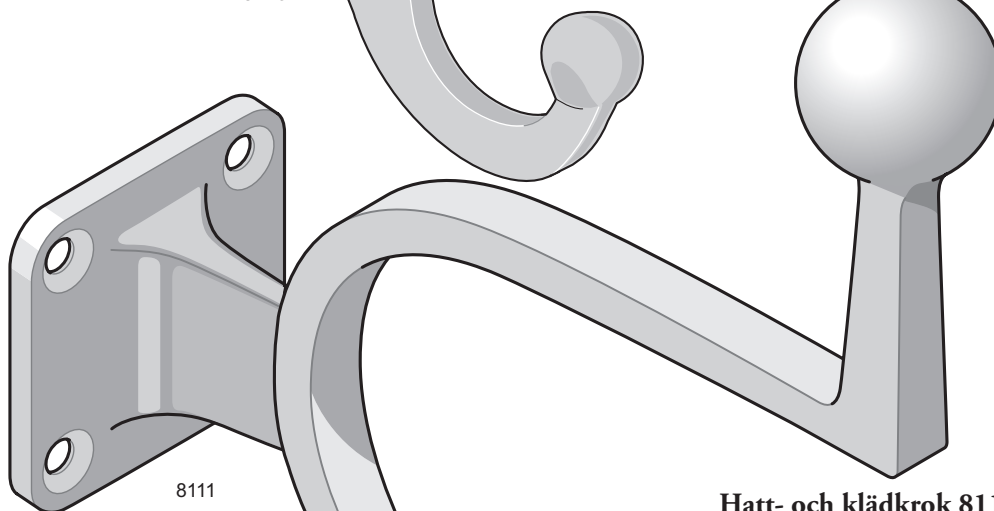

8111

Hatt- och klädkrok 8113

Förebild: Eskilstuna Jernmanufaktur AB
N:o 5810
Tidsperiod: ca 1930 - 1960
Material: Mässing
Ytbehandling:
Lagerhålls: Obehandlad och förnicklad
Rek. skruv: TFS 9 x 1" M/MN
Förpackning: 1 eller 10 st med eller utan skruv

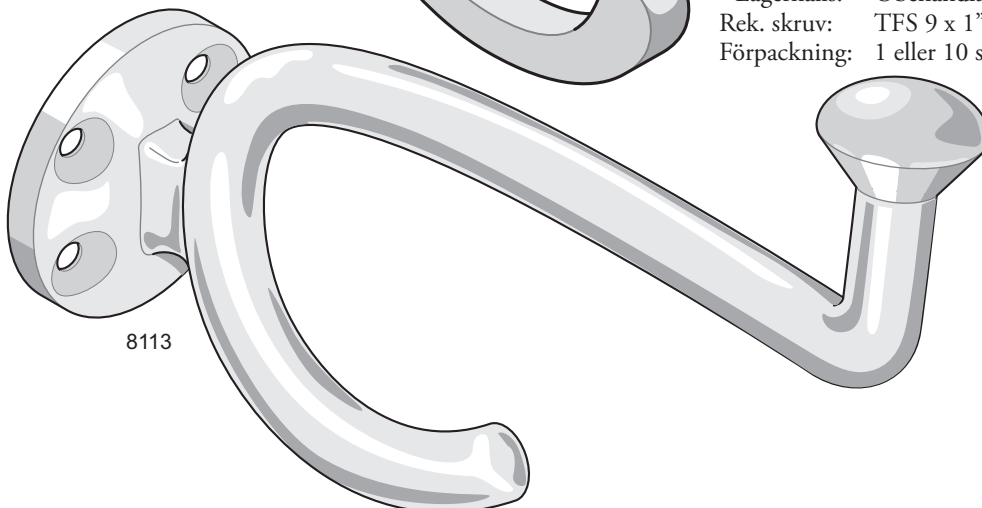

8113

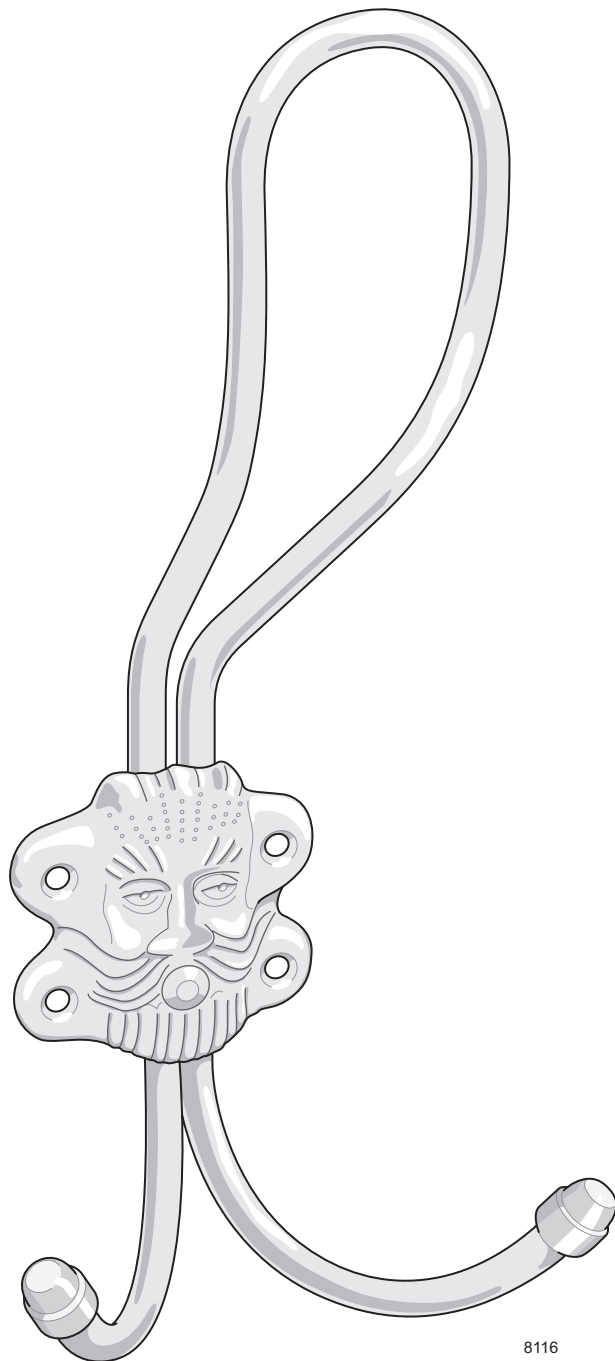

8116

Hatt- och klädkrok 8116

Förebild: Borggårds Bruk N:o 16:L

Tidsperiod: 1880 - 1950

Material: Kalldraget och kallvalsat stål

Ytbehandling:

Lagerhålls: Förnicklad

Storlek: 6½"

Rek. skruv: TFS 4 x ¾" SN

Förpackning: 1 eller 10 st med eller utan skruv

Ankarkrok 8155

Förebild: Eskilstuna Jernmanufaktur
 N:o 5555 (tidigare 179)
 Tidsperiod: 1890 - 1960
 Material: Mässing (ursprungligen fingjutjärn)
 Ytbehandling:
 Lagerhålls: Obehandlad och förnicklad
 Förpackning: 1 eller 10 st
 Övrigt: Passar stilmässigt ihop med dubbel
 klädkrok 8115, klädkrok 8181
 och hatt- o klädkrok 8199.

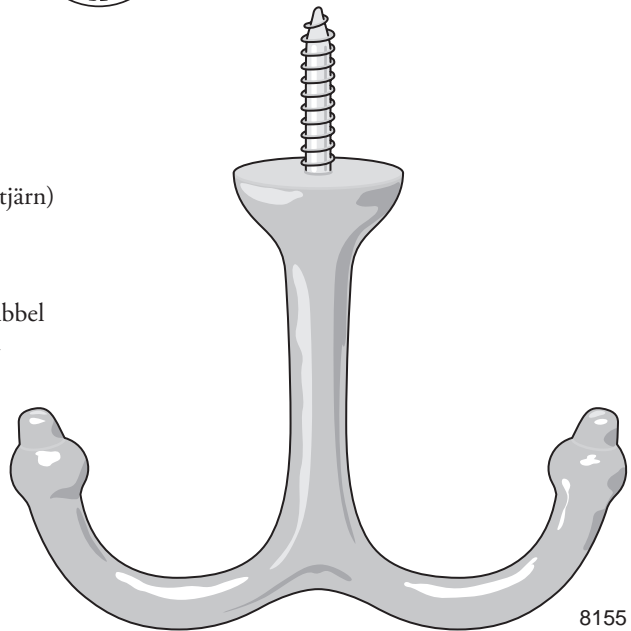

8155

Trippelankarkrok 8135

Förebild: Eskilstuna Jernmanufaktur Nr 5559
 Tidsperiod: 1910 - 1960
 Material: Mässing
 Ytbehandling:
 Lagerhålls: Obehandlad och förnicklad
 Rek. skruv: TKFS 7 x 1" M/MN
 Förpackning: 1 eller 10 st med eller utan skruv
 Övrigt: Kroken kan snurra

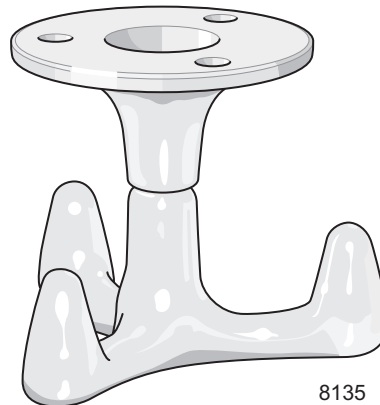

8135

Ankarkrok 8136

Förebild: Borggårds Bruk Nr 536
 Tidsperiod: 1900-talets första hälft
 Material: Kalldraget stål
 Ytbehandling:
 Lagerhålls: Förnicklad
 Förpackning: 1, 10 eller 100 st

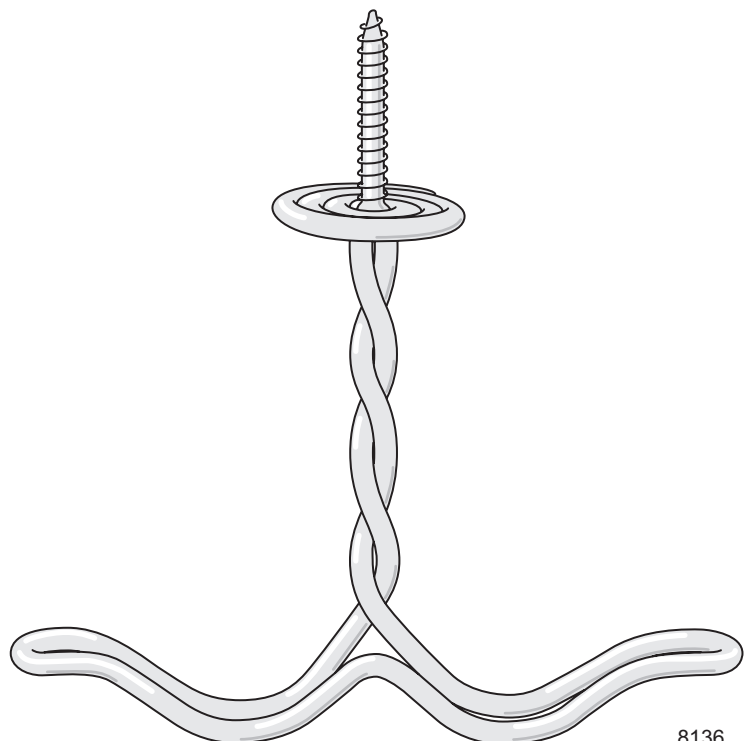

8136

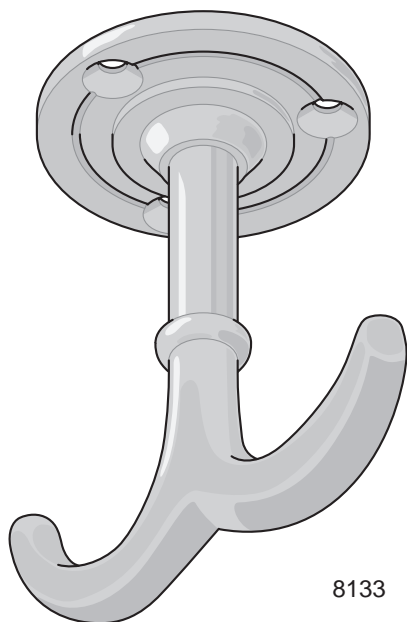

8133

Ankarkrok 8133

Förebild: J G Ljungbergs Metallfabrik N:o 28
Tidsperiod: 1900 - 1960
Material: Mässing
Ytbehandling:
Lagerhålls: Obehandlat och förnicklat
Storlek/mått: Höjd 70 mm
Rek. skruv: TKFS 7 x 3/4" M/MN
Förpackning: 1 eller 10 st med eller utan skruv

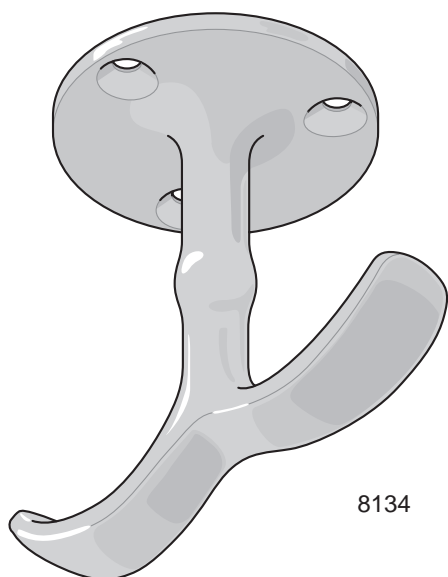

8134

Ankarkrok 8134

Förebild: Bårebo Metallvarufabrik N:o 35
Tidsperiod: 1900 - 1980
Material: Mässing
Ytbehandling:
Lagerhålls: Obehandlat och förnicklat
Storlek/mått: Höjd 65 mm
Rek. skruv: TKFS 7 x 3/4" M/MN
Förpackning: 1 eller 10 st med eller utan skruv

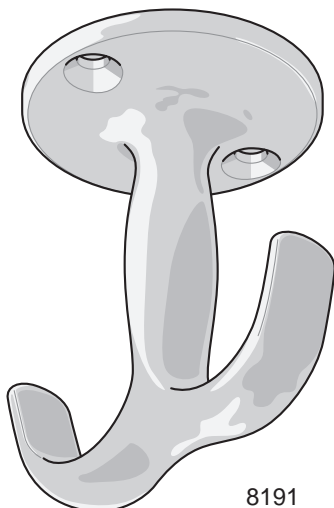

8191

Ankarkrok 8191

Förebild: Låsfabriksaktiebolaget N:o 191
Tidsperiod: 1900 - 1980
Material: Mässing
Ytbehandling:
Lagerhålls: Obehandlad och förnicklad
Storlek/mått: Höjd 60 mm
Rek. skruv: TKFS 7 x 3/4" M/MN
Förpackning: 1 eller 10 st med eller utan skruv

Studenthängare 8138

Förebild: Otto Meyer & Komp Konstgjuteri N:o 38

Tidsperiod: 1870 - 1950

Material: Mässing

Ytbehandling:

Lagerhålls: Obehandlad och förnicklad

Rek. skruv: TKFS 7 x 1" M/MN

Förpackning: 1 st med eller utan skruv

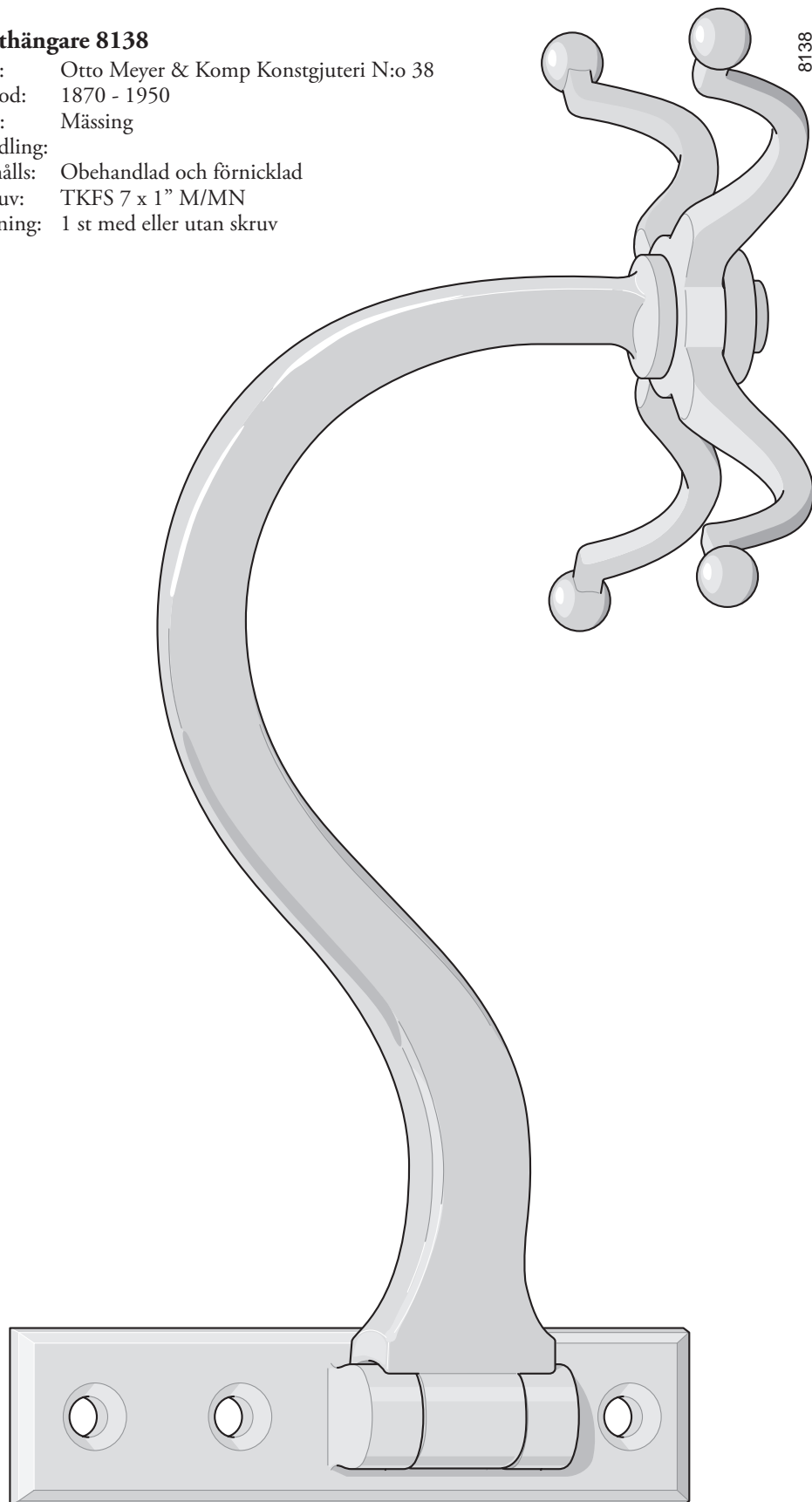

Snurrande ankarkrok 8193

Förebild: Låsfabriksaktiebolaget
E A Näsman & Co N:o 193
Tidsperiod: 1880 - 1950
Material: Mässing
Ytbehandling:
Lagerhålls: Obehandlad och förnicklad
Storlek/mått: Höjd 105, "kronans" diameter 123
Rek. skruv: TFS 7 x ¾" M/MN
Förpackning: 1 eller 10 st med eller utan skruv

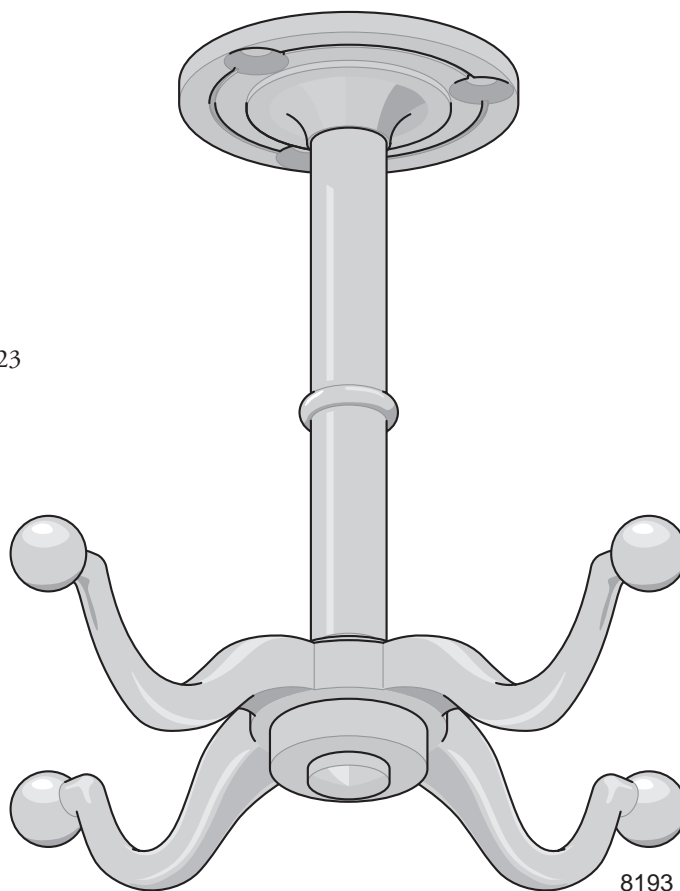

8193

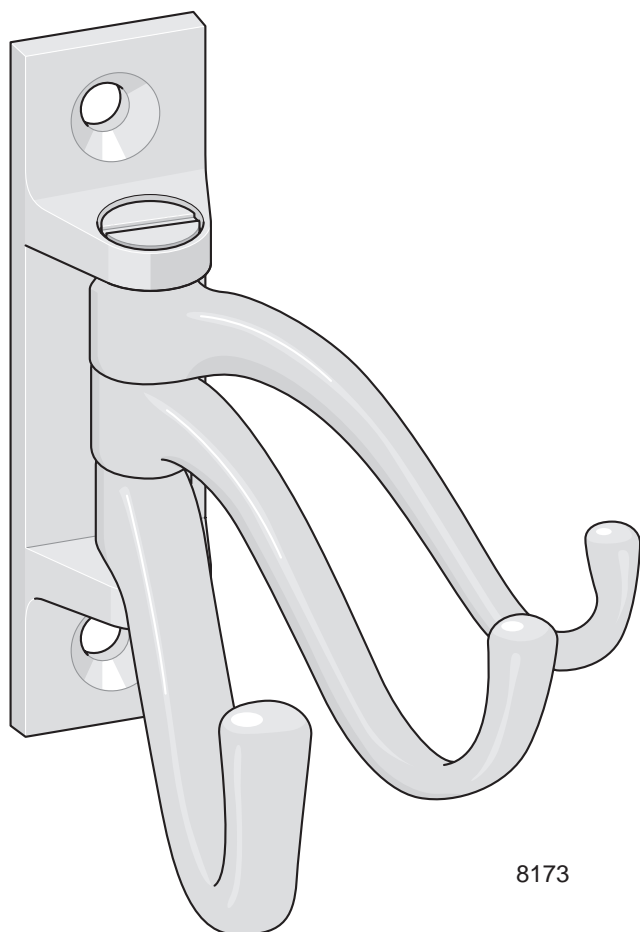

8173

Klädskrok, 3-ledad 8173

Förebild: Statens Järnvägars personvagnar
Tidsperiod: 1890 - 1960
Material: Mässing
Ytbehandling:
Lagerhålls: Obehandlad och förnicklad
Rek. skruv: TKFS 10 x 1" M/MN
Förpackning: 1 eller 10 st med eller utan skruv

19. ÖVRIGA BESLAG

Beslag	Art. nr	Sid
Hatthylla	5308, 5309	212-214
Hattpinne	5395	215
Ledstångskrok	5304, 5305	216

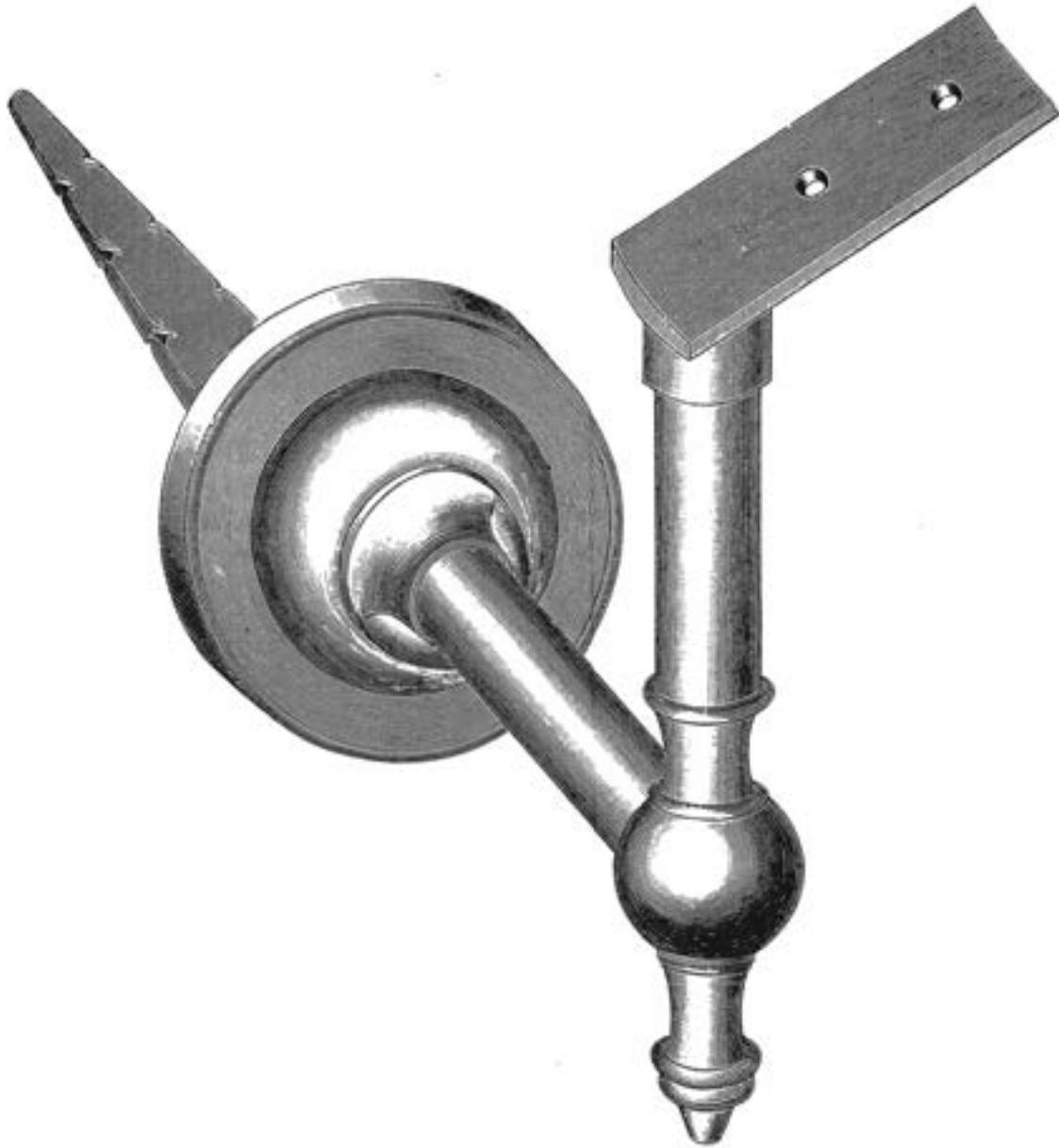

N:o 277. Ledstångskrok, förnicklad, kan vändas för höger eller venster.

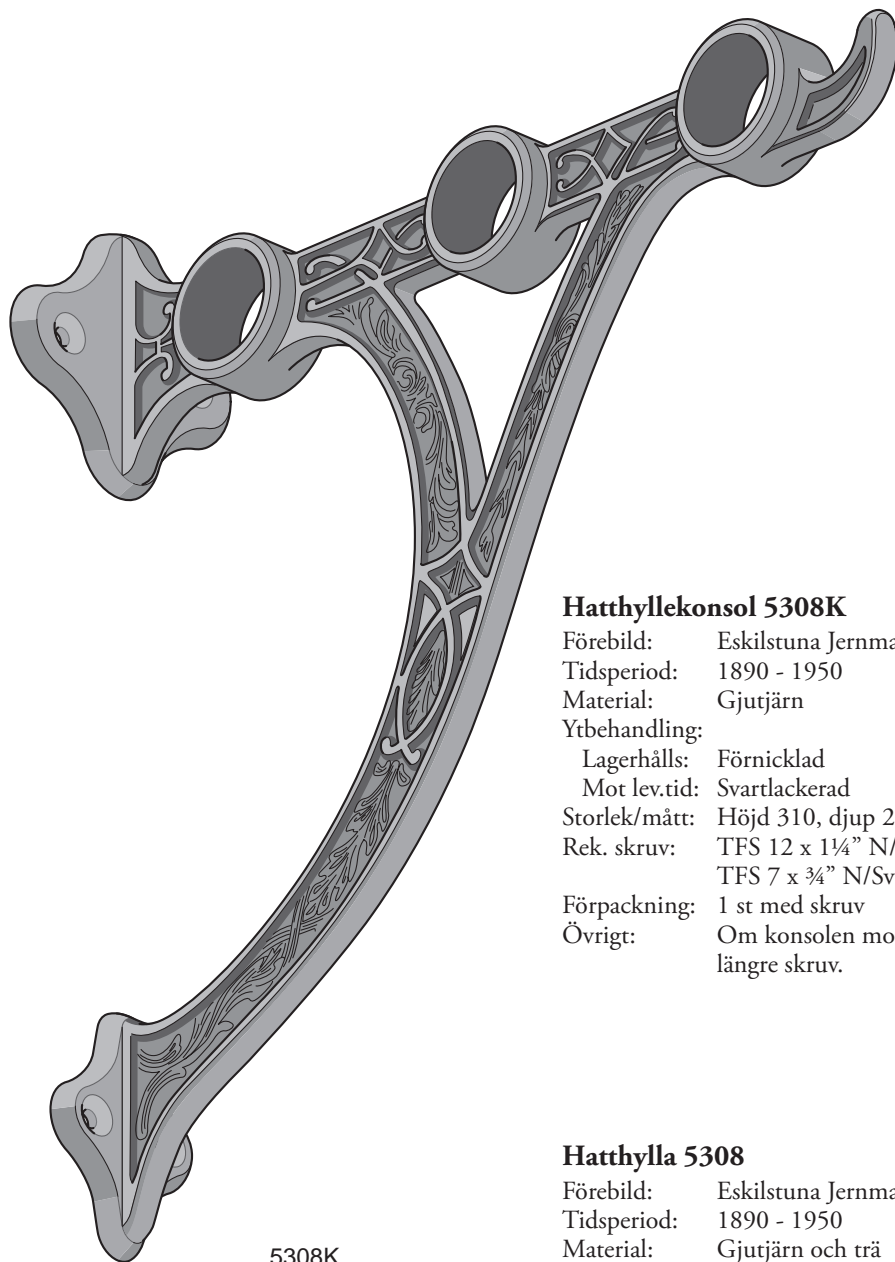

5308K

Hatthyllekonsol 5308K

Förebild: Eskilstuna Jernmanufaktur N:o 1108
Tidsperiod: 1890 - 1950
Material: Gjutjärn
Ytbehandling:
Lagerhålls: Förnicklad
Mot lev.tid: Svartlackerad
Storlek/mått: Höjd 310, djup 290 mm
Rek. skruv: TFS 12 x 1¼" N/Svart 4 st f konsol i trävägg.
TFS 7 x ¾" N/Svart 3 st för hyllkäppar.
Förpackning: 1 st med skruv
Övrigt: Om konsolen monteras med plugg krävs längre skruv.

Hatthylla 5308

Förebild: Eskilstuna Jernmanufaktur N:o 1108
Tidsperiod: 1890 - 1950
Material: Gjutjärn och trä
Ytbehandling:
Lagerhålls: Förnicklad
Mot lev.tid: Svartlackerad
Storlek/mått: Höjd 310, djup 290, längd 1000 alt. 1400
Varianter: Längder 1000 och 1400 mm
Hyllkäppar av björk eller ek
Övrigt: Komplet hatthylla med längd 1000 mm består av 2 konsoler 5308K, 3 käppar 5309H och 3 ankarkrokar 5309A. Hylla med längd 1400 mm levereras med 5 ankarkrokar.
Önskas fler krokar beställs dessa separat.
För kortare hatthylla kapas käpparna till valfri längd.
För längre hatthylla används flera konsoler och skarvas käpparna mitt för konsol.

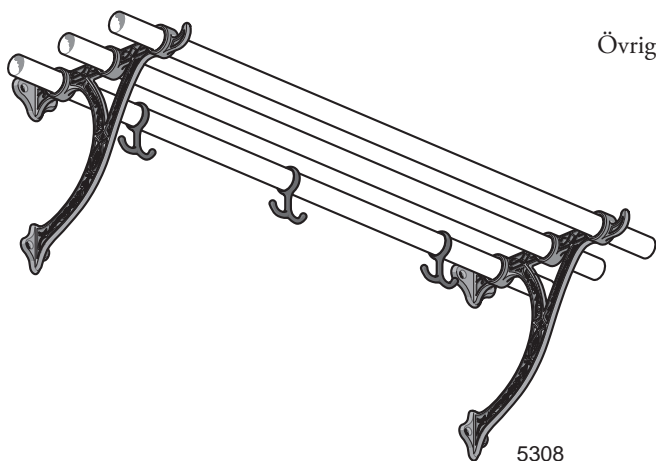

5308

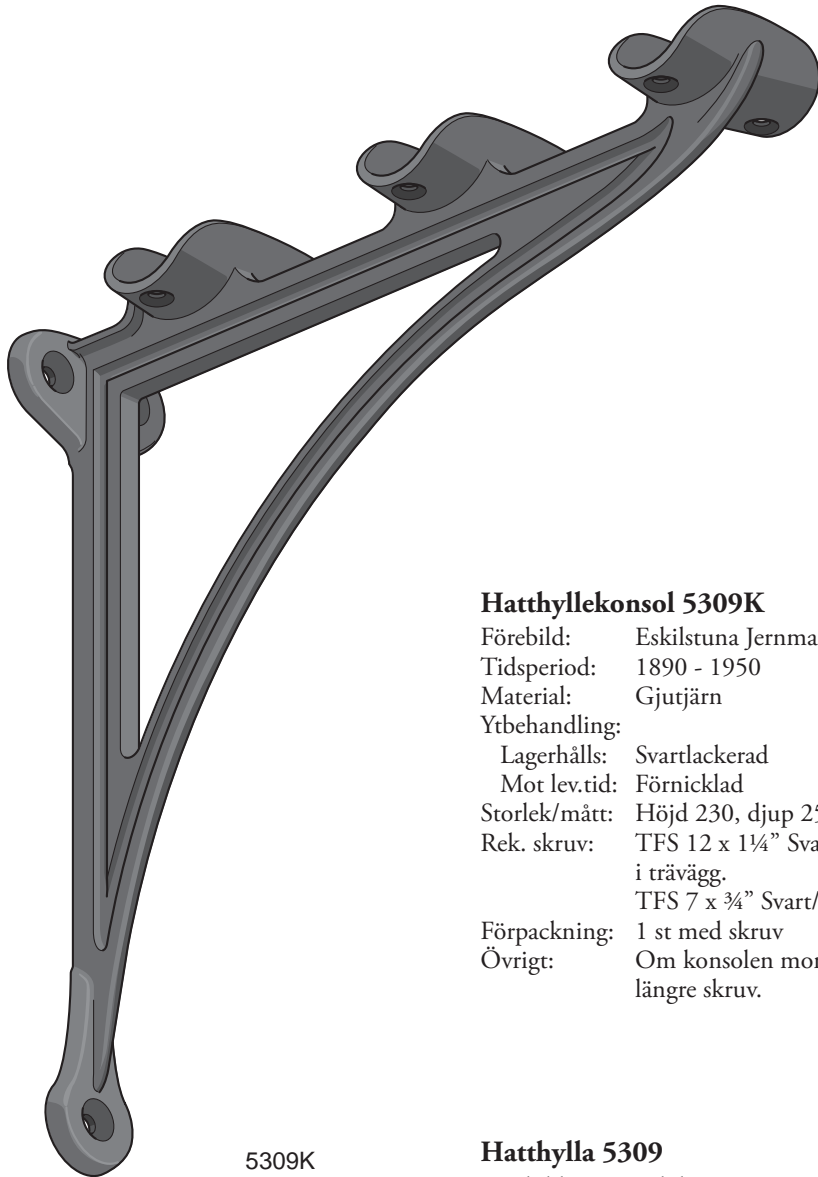

5309K

Hatthyllekonsol 5309K

Förebild: Eskilstuna Jernmanufaktur N:o 1109
 Tidsperiod: 1890 - 1950
 Material: Gjutjärn
 Ytbehandling:
 Lagerhålls: Svartlackerad
 Mot lev.tid: Förnicklad
 Storlek/mått: Höjd 230, djup 250 mm
 Rek. skruv: TFS 12 x 1¼" Svart/N 3 st för konsol
 i trävägg.
 TFS 7 x ¾" Svart/N 6 st för hyllkäppar.
 Förpackning: 1 st med skruv
 Övrigt: Om konsolen monteras med plugg krävs
 längre skruv.

Hatthylla 5309

Förebild: Eskilstuna Jernmanufaktur N:o 1109
 Tidsperiod: 1890 - 1950
 Material: Gjutjärn
 Ytbehandling:
 Lagerhålls: Svartlackerad
 Mot lev.tid: Förnicklad
 Storlek/mått: Höjd 260, djup 250, längd 1000 alt. 1400
 Varianter: Längder 1000 och 1400 mm
 Hyllkäppar av björk eller ek
 Övrigt: Komplet hatthylla med längd 1000 mm består
 av 2 konsoler 5309K, 3 käppar 5309H och 3
 ankarkrokar 5309A. Hylla med längd 1400 mm
 levereras med 5 ankarkrokar.
 Önskas fler krokar beställs dessa separat.
 För kortare hatthylla kapas käpparna till valfri längd.
 För längre hatthylla används flera konsoler och
 skarvas käpparna mitt för konsol.

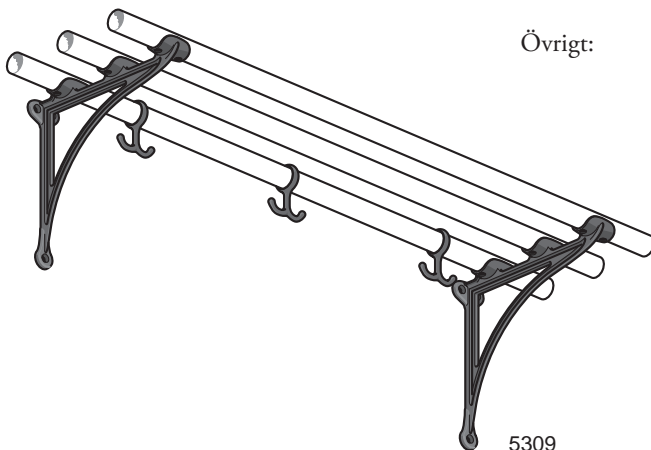

5309

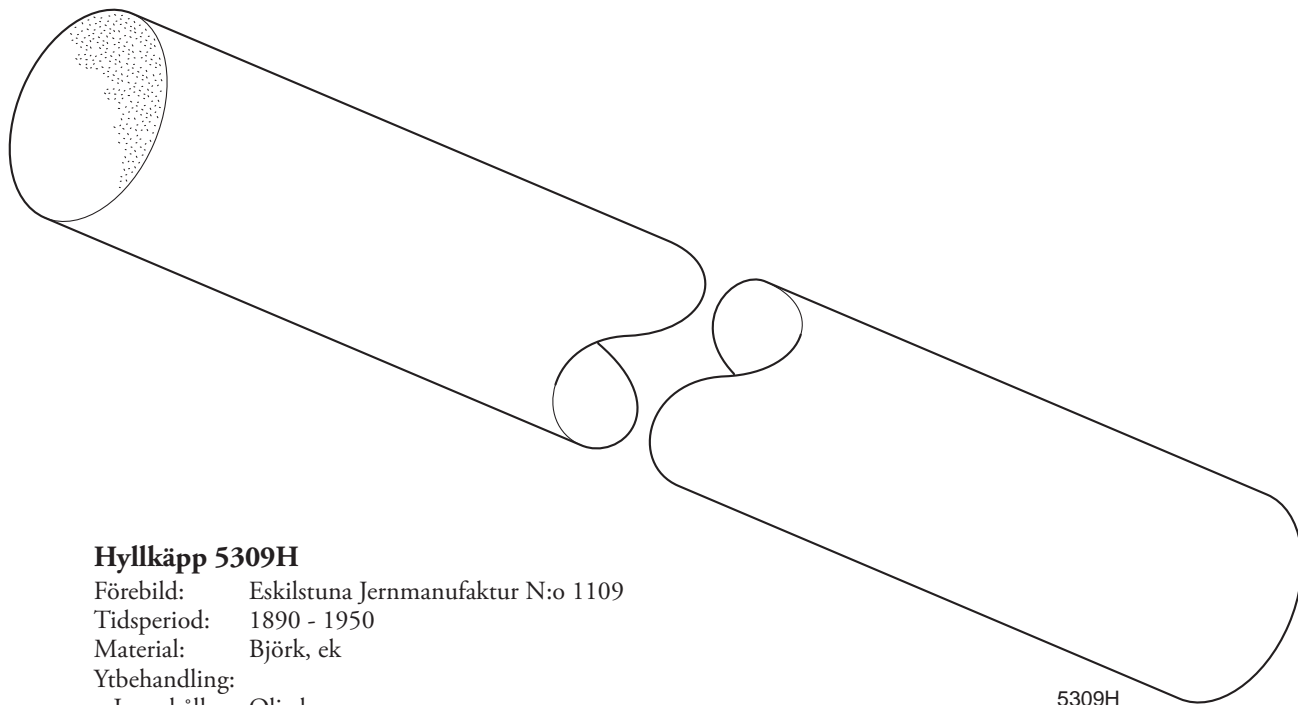

Hyllkäpp 5309H

Förebild: Eskilstuna Jernmanufaktur N:o 1109
Tidsperiod: 1890 - 1950
Material: Björk, ek
Ytbehandling:
Lagerhålls: Oljad
Storlek/mått: Diameter 30 mm
Varianter: Längd 1000 och 1400 mm
Förpackning: 3 st

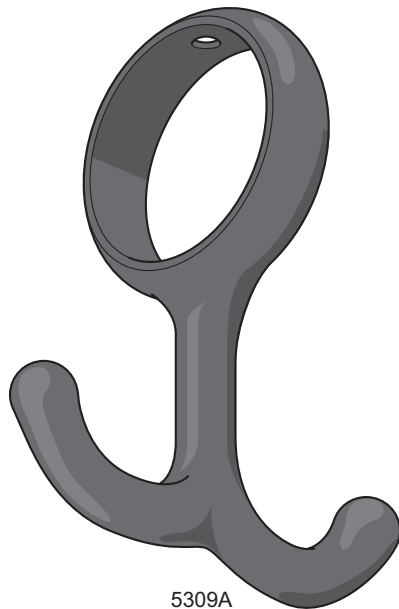

Ankarkrok 5309A

Förebild: Eskilstuna Jernmanufaktur N:o 1109
Tidsperiod: 1890 - 1950
Material: Gjutjärn
Ytbehandling:
Lagerhålls: Svartlackerad och förnicklad
Storlek/mått: Hål \emptyset 30 mm
Rek. skruv: TFS 5 x 5/8" N/Svart
Förpackning: 1 st med skruv

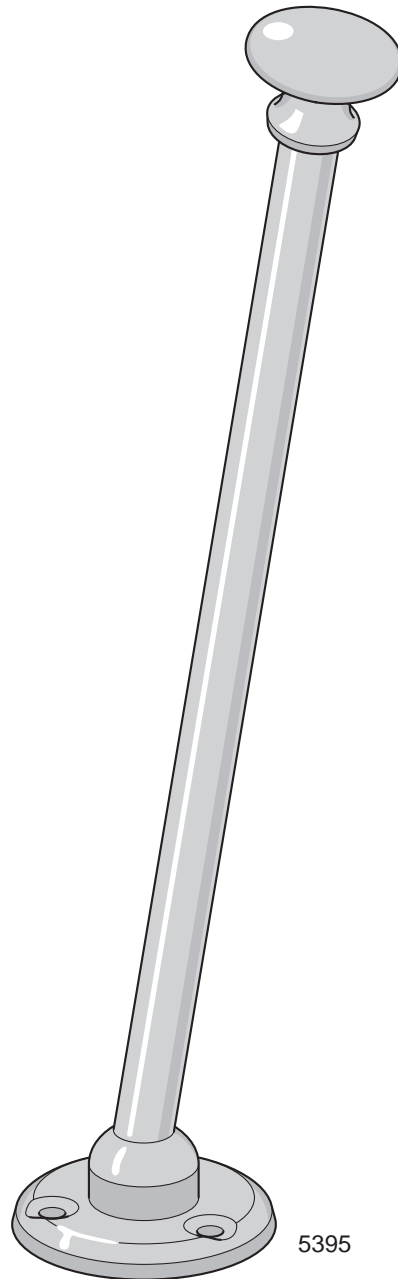

Hattpinne 5395

Förebild: Låsfabriks Aktiebolaget N:o 195
Tidsperiod: 1920 - 1960
Material: Mässing
Ytbehandling:
Lagerhålls: Obehandlad och förnicklad
Storlek/mått: 195 mm
Rek. skruv: TFS 5 x 5/8" M/MN
Förpackning: 1 eller 10 st med eller utan skruv
Övrigt: Fastskrivas ovanpå hatthylla av trä

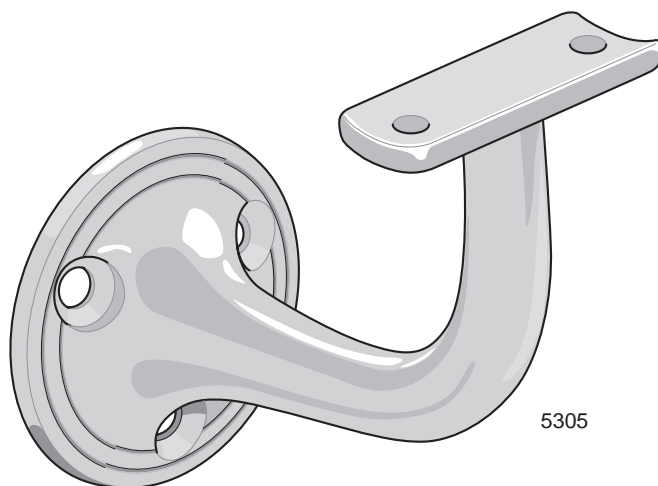

5305

Ledstångskrok 5305

Förebild: Metallfabriken Isaksson & Co Nr 5
Tidsperiod: 1920-tal till 1960-tal
Material: Mässing
Ytbehandling:
Lagerhålls: Obehandlad och förnicklad
Rek. skruv: TKFS 10 x 1¼" M/MN och TKFS 7 x 1" M/MN
Förpackning: 1 st med eller utan skruv
Övrigt: Avstånd från vägg till centrum av ledstång: 70 mm

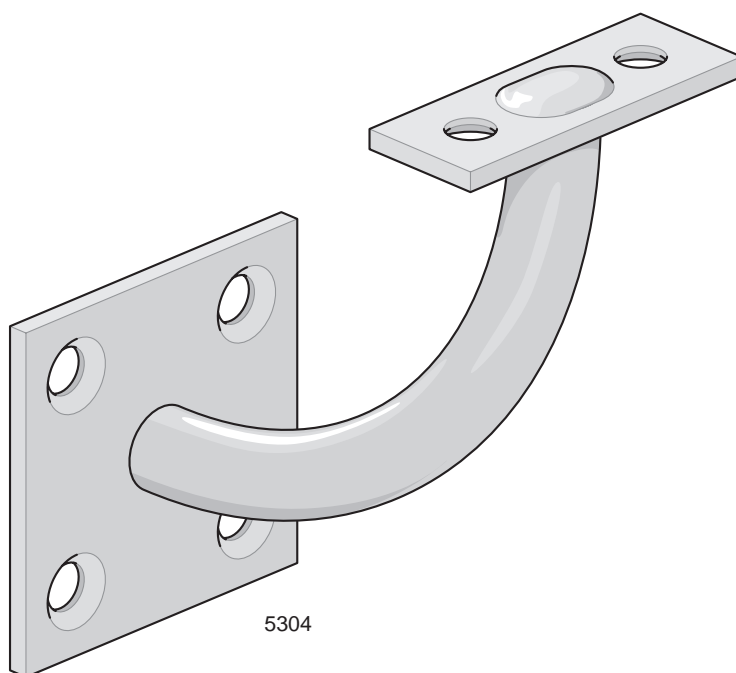

5304

Ledstångskrok 5304

Förebild: Bostadshus fr 1917, Munkhagsg 24, Mariefred, D
Tidsperiod: 1880 - 1950
Material: Kallvalsat höghållfast stål och kalldraget stål
Ytbehandling:
Lagerhålls: Obehandlad och förnicklad
Mot lev.tid: Elförzinkad
Rek. skruv: TFS 10x 1¼" O/SN och TFS 10 x ¾" O/SN
Förpackning: 1 eller 10 st med eller utan skruv
Övrigt: Avstånd från vägg till centrum av ledstång: 78 mm

20. SKRUV OCH SPIK

TRÄSKRUV

Beslag sattes förr fast med träskruv med rakt spår. Det är viktigt att beslag av äldre modell fästs med träskruv med rakt mejselspår och inte med modern skruv med krysspår eller torxgrepp. Nuförtiden kan det vara svårt, ibland omöjligt, att få tag i skruv med rakt spår i järn- eller byggmaterialhandeln. Eskilstuna Kulturbeslag kan emellertid leverera träskruv med rakt spår till alla beslag som skall fästas med skruv.

Vår träskruv följer den gamla svenska standarden. Tjockleken anges i nummerdimensioner efter en ursprungligen engelsk trådklinka och längden anges i engelska tum.

Tyvärr finns inte längre någon svensk tillverkning av träskruv. De vanligaste dimensionerna i sortimentet är nyttillverkad skruv av tyskt fabrikat. Denna skruv är rullgängad och delgängad. Övriga dimensioner kommer från gamla lager av i första hand Aug. Stenmans/Assas tillverkning. Dessa skruvar är delgängade och svarvade. Dimensioner och längder överensstämmer inte alltid mellan svensk och tysk standard. Rådgör med återförsäljare eller Eskilstuna Kulturbeslag vid tveksamhet.

Det finns ytterligare skäl att använda skruv med rakt mejselspår. De flesta beslag målas förr eller senare över. När man i framtiden skall lossa dessa beslag för underhåll eller byte, blir det mycket svårt att rensa ett färgfyllt krysspår eller torxgrepp, så att man kommer åt med skruvmejseln. Ett rakt skruvspår är alltid enkelt att färgrensa.

Bipackad skruv levereras i exakt mängd i förhållande till antal beslag. Skruv i paket packas alltid 200 st per kartong. Skruvpaket delas mot pristillägg.

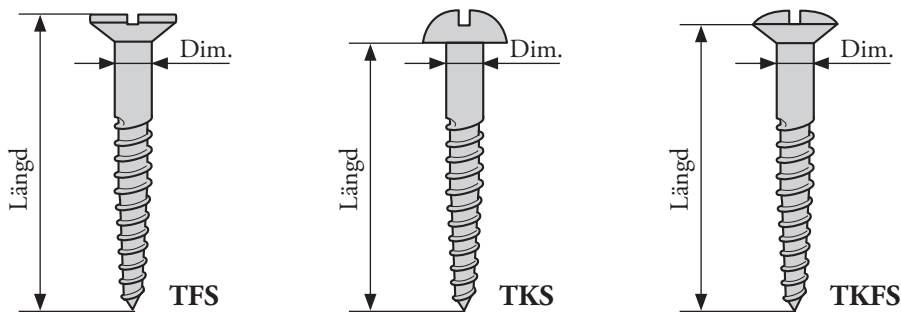

Dim.	N:o	1	2	3	4	5	6	7	8	9	10	11	12	13	14	16
	mm		1,8	2,1	2,5	2,8	3,1	3,5	3,8	4,1	4,5	4,8	5,1	5,5	5,8	6,1

Längd	tum	5/16	3/8	1/2	5/8	3/4	7/8	1	1 1/4	1 1/2	13/4	2	2 1/4	2 1/2	3	3 1/2	4
	mm		8	10	13	16	19	22	25	32	38	45	51	57	63	76	89



Träskruv 7001 TFS

Förebild: Aug. Stenman Träskruv med flat huvud
 Tidsperiod: 1870 - 1980
 Material: Stål
 Ytbehandling:
 Lagerhålls: Se tabell, **fet** stil
 Mot lev.tid: Se tabell, tunn stil
 Storlek: Se tabell
 Förpackning: 200 st eller styckevis

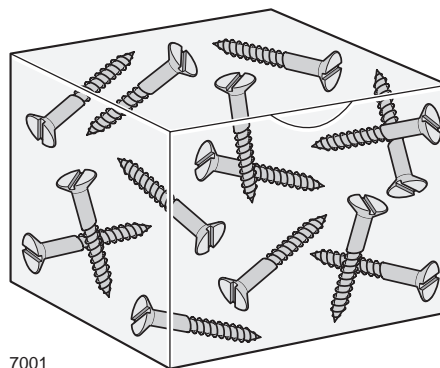
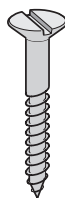

7001

Stål. Försänkt huvud. Typ TFS. Art nr 7001 Sortiment

7001	1	2	3	4	5	6	7	8	9	10	12	14
5/16"												
3/8"												
1/2"		O,Z	O,Z									
5/8"			O,Z		O,Z,N	O,Z	O,Z					
3/4"				O,Z	O,Z,N	O,Z,N	O,Z,N		O,Z	O,Z,N		
1"					O,Z	O,Z,N	O,Z, N,VZ	O,Z	O,Z, N,VZ	O,Z,N	O,Z	
1¼"					O,Z	O,Z	O,Z,N	O,Z	O,Z	O,Z, N,VZ	O,Z, N,VZ	
1½"							O,Z		O,Z	O,Z	O,Z	
2"							O,Z		O,Z	O,Z	O,Z	O,Z

O = Obehandlat, Z = Elförzinkat, N = Förnicklät, VZ = Varmförzinkat

Träskruv 7002 TKS

Förebild: Aug. Stenman Träskruv med kullrigt huvud
 Tidsperiod: 1870 - 1980
 Material: Stål
 Ytbehandling:
 Lagerhålls: Se tabell, **fet** stil
 Mot lev.tid: Se tabell, tunn stil
 Storlek: Se tabell
 Förpackning: 200 st eller styckevis

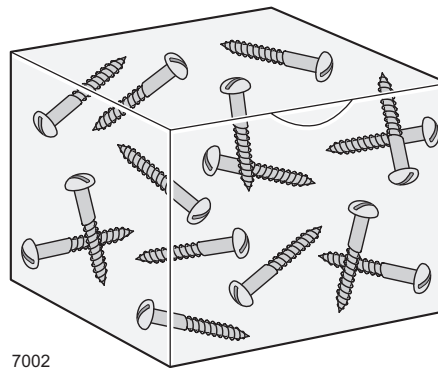
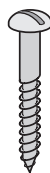

7002

Stål. Kullrigt huvud. Typ TKS. Art nr 7002 Sortiment

7002	1	2	3	4	5	6	7	8	9	10	12	14
5/16"												
3/8"												
1/2"		O,Z	O,Z		O,Z	O,Z,N						
5/8"					O,Z	O,Z	O,Z					
3/4"					O,Z,N	O,Z,N	O,Z		O,Z	O		
1"					O,Z	O,Z, N,VZ	O,Z, N,VZ		O,Z	O		
1¼"					O,Z	O,Z	O,Z		O,Z	O		
1½"						O,Z	O,Z		O,Z			
2"						O,Z			O,Z			

O = Obehandlat, Z = Elförzinkat, N = Förnicklät, VZ = Varmförzinkat

Träskruv 7004 TFS

Förebild: Aug. Stenman Träskruv med flat huvud
 Tidsperiod: 1870 - 1980
 Material: Mässing
 Ytbehandling:
 Lagerhålls: Se tabell
 Storlek: Se tabell
 Förpackning: 200 st eller styckevis

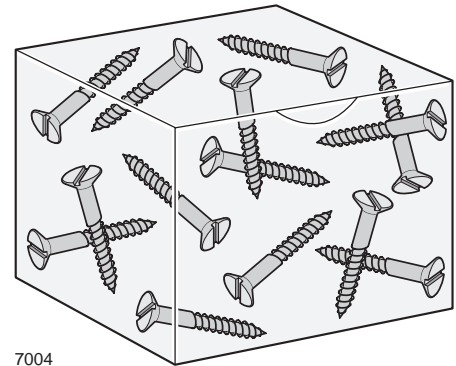
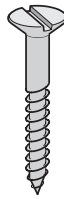

7004

Mässing. Försänkt huvud. Typ TFS. Art nr 7004 Sortiment

7004	1	2	3	4	5	6	7	8	9	10	12	14
5/16"												
3/8"												
1/2"		O	O		O,N							
5/8"			O		O,N	O,N						
3/4"					O,N	O,N	O,N					
1"					O,N	O,N	O,N		O,N	O,N		
1 1/4"							O,N		O,N			
1 1/2"												
2"											O,N	

O = Obehandlat, N = Förnicklat

Träskruv 7005 TKS

Förebild: Aug. Stenman Träskruv med kullrigt huvud
 Tidsperiod: 1870 - 1980
 Material: Mässing
 Ytbehandling:
 Lagerhålls: Se tabell
 Storlek: Se tabell
 Förpackning: 200 st eller styckevis

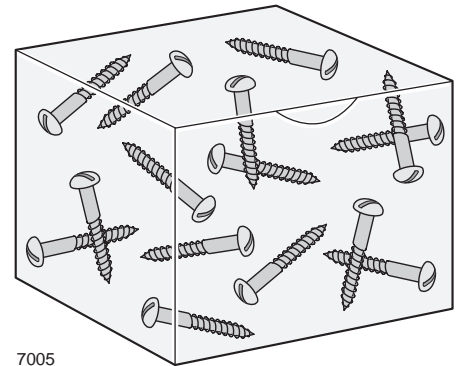
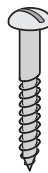

7005

Mässing. Kullrigt huvud. Typ TKS. Art nr 7005 Sortiment

7005	1	2	3	4	5	6	7	8	9	10	12	14
5/16"	O	O										
3/8"	O	O										
1/2"		O	O									
5/8"			O		O,N							
3/4"						O,N						
1"						O,N	O,N					
1 1/4"												
1 1/2"												
2"												

O = Obehandlat, N = Förnicklat

Träskruv 7006 TKFS

Förebild: Aug. Stenman Träskruv med kullrigt-försänkt huvud
 Tidsperiod: 1870 - 1980
 Material: Mässing
 Ytbehandling:
 Lagerhålls: Se tabell
 Storlek: Se tabell
 Förpackning: 200 st eller styckevis

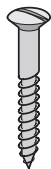

7006

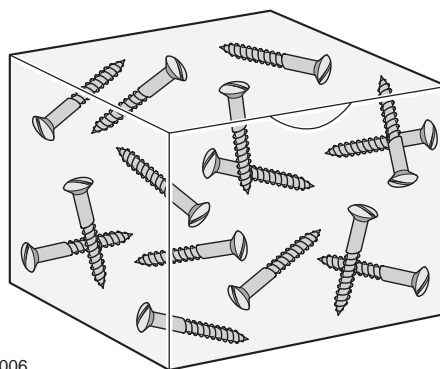

Mässing, Kullrigt försänkt huvud. Typ TKFS. Art nr 7006 Sortiment

7006	1	2	3	4	5	6	7	8	9	10	12	14
5/16"												
3/8"												
1/2"					O,N							
5/8"					O,N							
3/4"					O,N	O,N	O,N					
1"						O,N	O,N		O,N			
1¼"							O,N			O,N		
1½"										O,N	O,N	
2"										O,N	O,N	

O = Obehandlat, N = Förnicklat

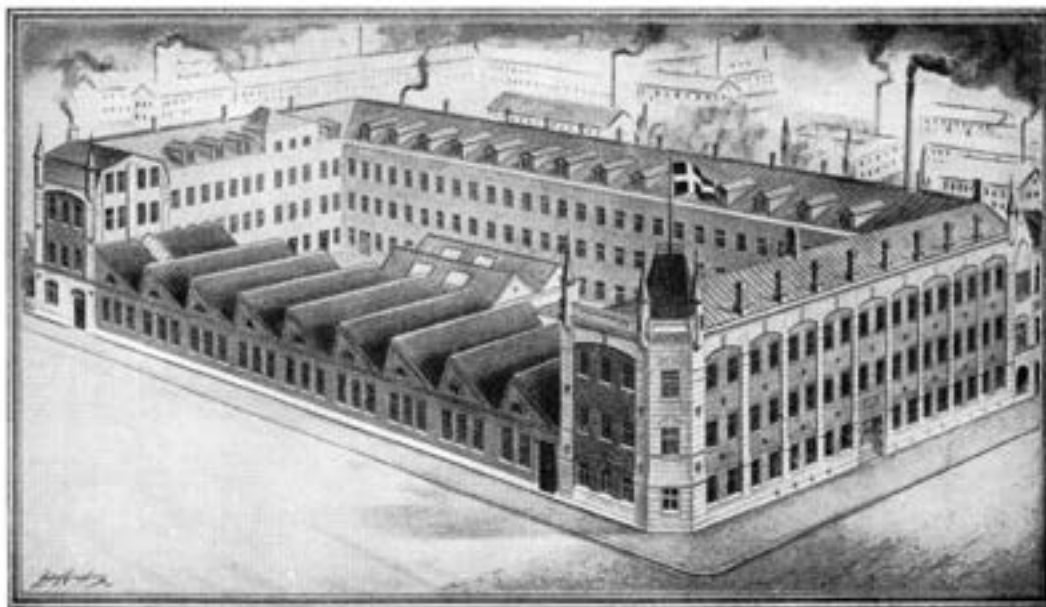

Aug. Stenmans AB:s skruvfabrik i Eskilstuna
 Telefon: Namnanrop "August Stenman" Telegram: Stenman Eskilstuna

Skruv för genomgående fastsättning, Fet stil = Lagerhålles, O = Obehandlat, N = Förnicklad



Genomgående skruv + nippel 7020

Material: Mässing

Ytbehandling:

Lagerhålls: Obehandlad och förnicklad

Storlek: Gänga M4. Skruvlängd 65 och 95 mm

Förpackning: Levereras i par (2 skruvar + 2 nipplar)

Övrigt: Både skruv och nippel har rakt mejselspår. Skruven har brytspår, för att medge kapning utan att skada gängan. Skruvlängd 65 mm och 95 mm kan kapas till minsta längd 41 resp 71 mm. För mycket tjocka dörrar kan skruv erhållas efter uppgiven längd. Dessa skruvar saknar brytspår.

Används till fastskruvning av dörrtrycken och nyckelskyltar på dörrar med stora hål (ø 40 mm), där träskruv inte kan användas. Förutsätter att hål finns i låshuset.

7020	Tryckesskruv M4 x 65 med nippel/par	O, N
	Tryckesskruv M4 x 95 med nippel/par	O, N
	Tryckesskruv M4 x >95 med nippel/par	O, N

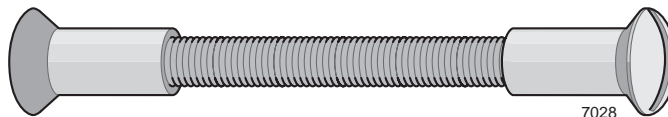

Genomgående skruv + nippel 7028

Material: Mässing + stål

Ytbehandling:

Mot lev.tid: Obehandlad och förnicklad

Storlek: Gänga M6. Skruvlängd 54, 60, 67, 73, 80 mm eller enligt beställning

Förpackning: Levereras i sats (1 skruv + 1 nippel)

Övrigt: Passar draghandtag 5830 och 5881. Rekommenderas vid parmontage eller där stöldrisk föreligger. Nippeln saknar mejselspår. Nippeln kan även erhållas separat, art. nr **7026**

7028	Handtagsskruv M6 x 54 med nippel	O, N
	Handtagsskruv M6 x 60 med nippel	O, N
	Handtagsskruv M6 x 67 med nippel	O, N
	Handtagsskruv M6 x 73 med nippel	O, N
	Handtagsskruv M6 x 80 med nippel	O, N



Genomgående skruv + nippel 7040

Material: Mässing + stål

Ytbehandling:

Mot lev.tid: Obehandlad och förnicklad

Storlek: Gänga M5. Skruvlängd 42, 48, 54, 60, 66, 72, 78 mm eller enligt beställning

Förpackning: Levereras i sats (1 skruv + 1 nippel)

Övrigt: Passar draghandtag 5800, 5801, 5816, 5822, 5838, 5846, 5847 och 5885. Rekommenderas vid parmontage eller där stöldrisk föreligger. Nippeln saknar mejselspår. Nippeln kan även erhållas separat, art.nr **7038**.

7040	Handtagsskruv M5 x 42 med nippel	O, N
	Handtagsskruv M5 x 48 med nippel	O, N
	Handtagsskruv M5 x 54 med nippel	O, N
	Handtagsskruv M5 x 60 med nippel	O, N
	Handtagsskruv M5 x 66 med nippel	O, N
	Handtagsskruv M5 x 72 med nippel	O, N
	Handtagsskruv M5 x 78 med nippel	O, N

SPIK

Innan maskinell tillverkning av träskruv kom igång i mitten av 1800-talet, sattes de flesta beslag fast med handsmidd spik och/eller nit. Även efter övergången till maskintillverkad skruv fortsatte man att använda spik till en del beslag t ex stjärthakar och vinkelgångjärn med tillhörande hörnjärn.

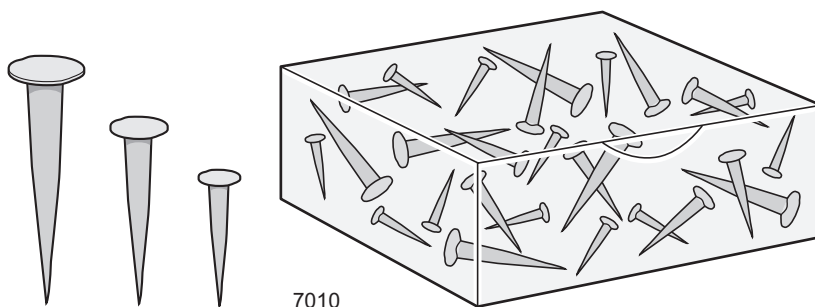

7010

Klen klippspik 7010 med platt skalle

Förebild: Mustadfors Extranubb

Tidsperiod: 1870 - 2000

Material: Stål

Ytbehandling:

Lagerhålls: Blånerad

Storlek: Längd: ¾", 1" och 1¼". Diameter ca 2,5 mm

Förpackning: ca 200 st/ask eller styckevis

Övrigt: Används t ex till fastsättning av utanpåliggande fönsterbeslag på tunna bågar, stjärthakar, stubbhakar, nyckelskyltar mm samt på alla ställen där s k extranubb tidigare använts.

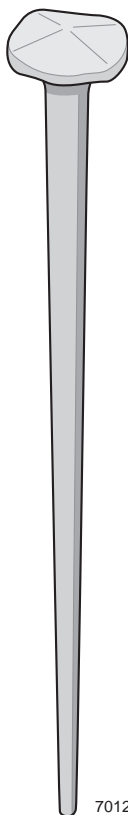

7012

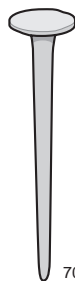

7013

Handsmidd spik 7012 med fasettskalle

Tidsperiod: 1600 - 1950

Material: Stål

Ytbehandling:

Lagerhålls: Obehandlad smidesyta

Storlek: Längd: 1½", 2", 3", 4", 5"

Förpackning: Levereras styckevis

Övrigt: Traditionell svensk handsmidd spik, som används t ex till fastsättning av handsmidda dörrgångjärn och andra beslag, samt spikning av panel, innertak och golv. Svenskt smide.

Handsmidd fönsterspik 7013 med platt skalle

Förebild: Nygatan 37, Eskilstuna D

Tidsperiod: 1650 - 1900

Material: Stål

Ytbehandling:

Lagerhålls: Obehandlad smidesyta

Mot lev.tid: 1½" förtent

Storlek: Längd 1½", 1¾"

Förpackning: Levereras styckevis

Övrigt: Används till fastsättning av hörnjärn, vinkelgångjärn, stubbhakar mm. Vid spikning av utanpåliggande fönsterbeslag skall spiken gå igenom fönsterbågen och nådas (krökas och nitas) på insidan. Svenskt smide.

21. VERKTYG

Lockbettel 8201

Förebild: E A Berg, Eskilstuna
 Material: Härdat stål
 Storlek: 1,5x30 mm och 2x30 mm
 Förpackning: 1 st
 Användning: Uthuggning av urtag för insticksgångjärn
 Övrigt: Tjocklek 1,5 mm passar till gångjärn 6214, 6215, 6230, 6243
 Tjocklek 2 mm passar till gångjärn 5111, 5113, 5114, 6031, 6032, 6224, 6228, 6246

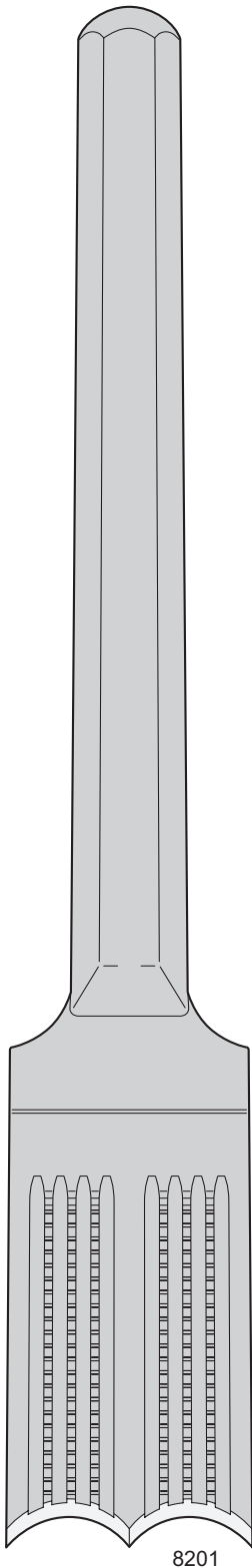

8201



5072D

Islagsdorn 5072D

Material: Kalldraget stål
 Ytbehandling:
 Lagerhålls: Obehandlat
 Storlek: ø10 x 100 mm
 Förpackning: 1 st
 Övrigt: Används för att slå i hylsa till kantregel 5072 och 5078

Spärringstång 8203

Material: Stål
 Förpackning: 1 st
 Övrigt: Avsedd för montering av spärring på dörrtrycken för genomgående fastsättning

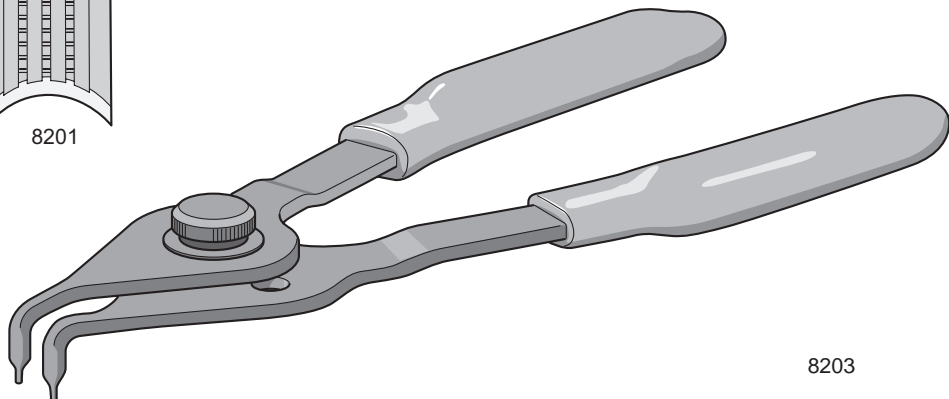

8203

Skrapor 1/2 storlek
Skär naturlig storlek

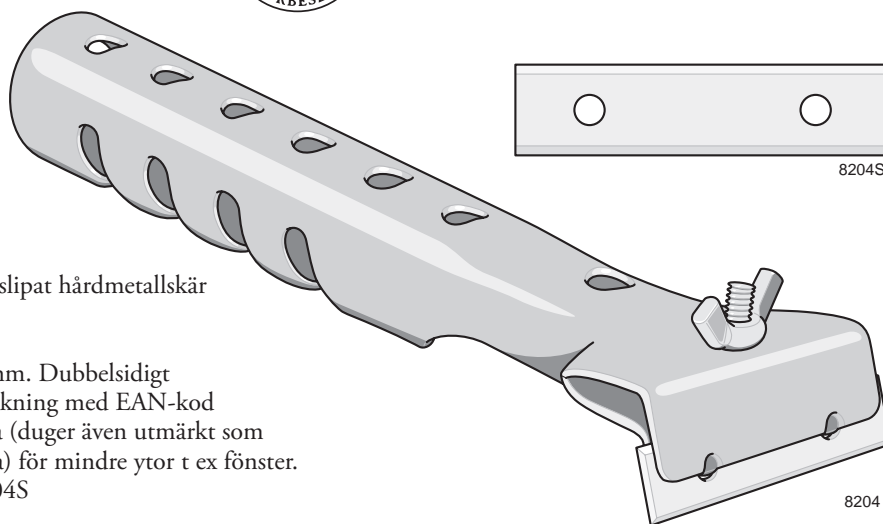

Färgskrapa 8204

Material: Stål med skarpslipat hårdmetallskär
Ytbehandling:
Lagerhålls: Elförzinkad
Storlek/mått: Rakt skär 50 mm. Dubbelsidigt
Förpackning: 1 st. SB-förpackning med EAN-kod
Övrigt: Enhandsskrapa (duger även utmärkt som tvåhandsskrapa) för mindre ytor t ex fönster.
Extra skär: 8204S

Skär 8204S

Material: Hårdmetall, skarpslipad
Storlek/mått: Rakt skär 50 mm. Dubbelsidigt
Förpackning: 1 st. SB-förpackning med EAN-kod
Övrigt: Reservskär till färgskrapa 8204

Färgskrapa 8205

Material: Stål med skarpslipat hårdmetallskär
Ytbehandling:
Lagerhålls: Elförzinkad
Storlek/mått: Kvadratisk skär 14 mm. Fyrsidigt
Förpackning: 1 st. SB-förpackning med EAN-kod
Övrigt: 2-sidig skrapa för hörn t ex glasfalsen på fönsterbågar. Extra skär: 8205S

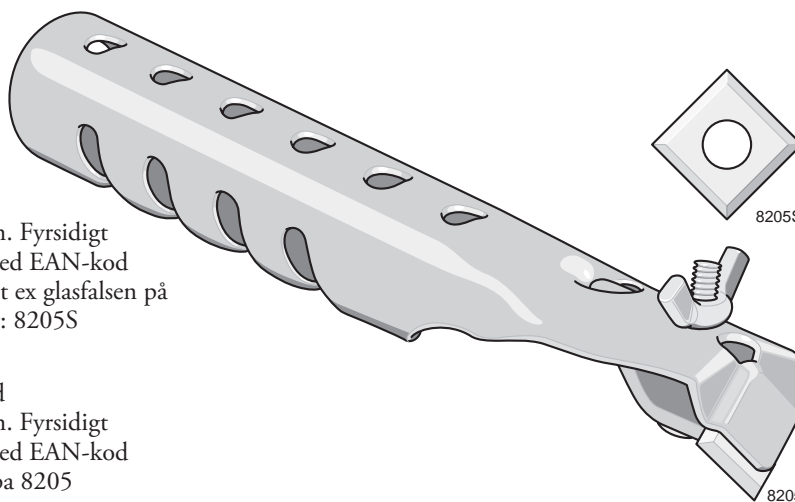

Skär 8205S

Material: Hårdmetall, skarpslipad
Storlek/mått: Kvadratisk skär 14 mm. Fyrsidigt
Förpackning: 1 st. SB-förpackning med EAN-kod
Övrigt: Reservskär till färgskrapa 8205

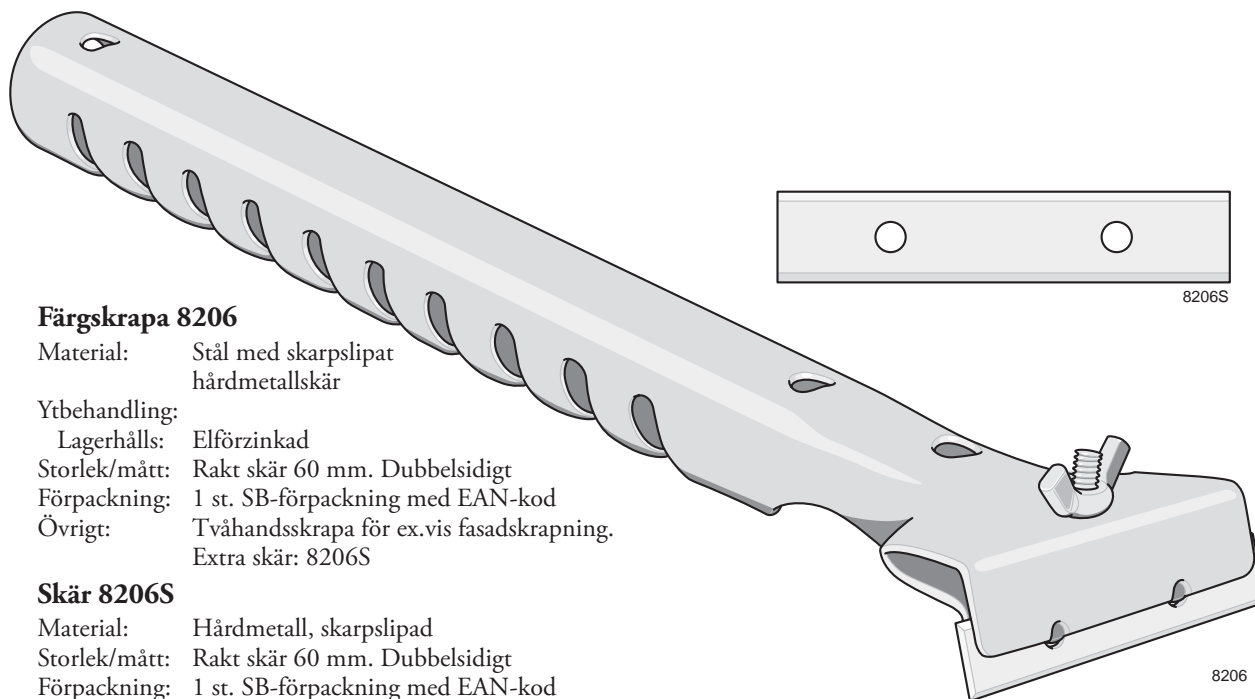

Färgskrapa 8206

Material: Stål med skarpslipat hårdmetallskär
Ytbehandling:
Lagerhålls: Elförzinkad
Storlek/mått: Rakt skär 60 mm. Dubbelsidigt
Förpackning: 1 st. SB-förpackning med EAN-kod
Övrigt: Tvåhandsskrapa för ex.vis fasadskrapning.
Extra skär: 8206S

Skär 8206S

Material: Hårdmetall, skarpslipad
Storlek/mått: Rakt skär 60 mm. Dubbelsidigt
Förpackning: 1 st. SB-förpackning med EAN-kod
Övrigt: Reservskär till färgskrapa 8206

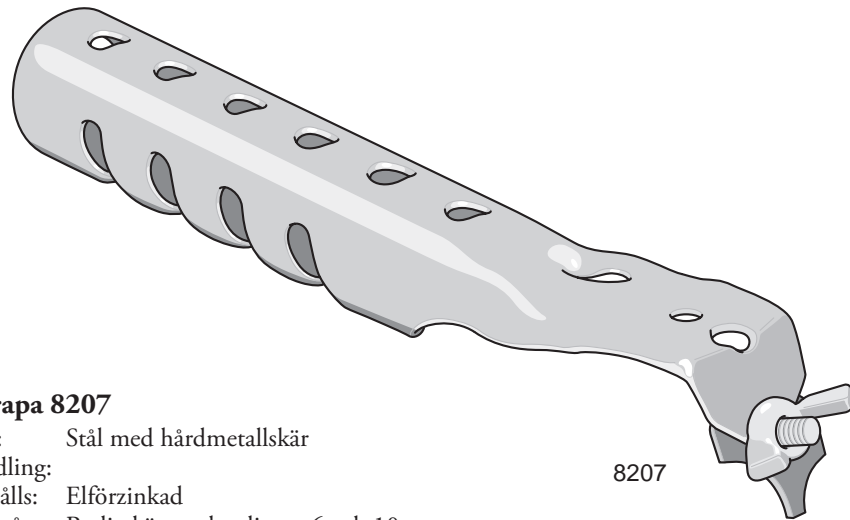

Färgskrapa 8207

Material: Stål med hårdmetallskär
Ytbehandling: Lagerhålls: Elförzinkad
Storlek/mått: Radieskär med radierna 6 och 10 mm.
Förpackning: 1 st. SB-förpackning med EAN-kod
Övrigt: Radieskrapa för in- utvändiga hörn.
Extra skär: 8207S.
Används även med radieskär 8208S.

Skär 8207S

Material: Hårdmetall
Storlek/mått: Radieskär med radierna 6 och 10 mm
för in- och utvändiga hörn
Förpackning: 1 st. SB-förpackning med EAN-kod
Övrigt: Reservskär till färgskrapa 8207

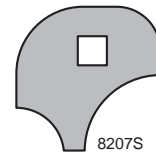

Skär 8208S

Material: Hårdmetall
Storlek/mått: Radieskär med två radier 3 mm.
Förpackning: 1 st. SB-förpackning med EAN-kod
Övrigt: Radieskär till utvändiga hörn
Används i färgskrapa 8207

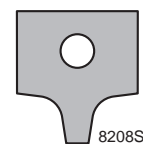



Försäljning

Vi säljer genom återförsäljare och har därför ingen egen butik. Vi har heller ingen försäljning till konsument, utan hänvisar till våra återförsäljare. En alltid aktuell förteckning över dessa finns på hemsidan www.kulturbeslag.se

Tillverkning

Vi tillverkar större delen av vårt sortiment på egen verkstad i Eskilstuna. Vi kan därför i viss mån erbjuda specialtillverkning eller renovering av äldre beslag.

Katalogbilder

Alla bilder i denna katalog är tecknade. För fotografiska färgbilder hänvisas till vår hemsida www.kulturbeslag.se.

Om inte annat anges vid bilden, är alla produktavbildningar i denna katalog i naturlig storlek (ej tjockleken). I de fall höger- och vänsterutförande förekommer, avbildas högerbeslag. Beträffande vinkelgångjärn, avser bilden höger övre/vänster nedre beslag (HÖ/VN).

Att handsmidda beslag varierar i måtten, är en självklarhet. Bilderna i katalogen är därför ungefärliga, även om de ser exakta ut. Vi svarar för att våra olika handsmidda beslag måttmässigt passar ihop, men kan naturligtvis inte garantera att de passar ihop med andra befintliga beslag hos kunden, om inte prov eller mått lämnats till oss vid beställning.

Höger eller vänster?

Höger eller vänster avgörs av hängningen. En stängd dörr som har gångjärnen synliga på vänster sida är vänsterhängd (vänsterdörr). Samma gäller fönster och skåpluckor. Se även illustrationen på sid 168.

Storlekar

Förr angavs beslagens storlek i tum. För det mesta i svenska verktyg, men även engelska tum förekom. Numera används millimeter. I denna katalog använder vi tidens måttenheter.

1 verktyg = 24,74 mm
1 engelsk tum = 25,4 mm

Förebilder

För varje beslag anges förebilden. Är den tagen ur någon tillverkarens katalog, anges tillverkarens beteckning där sådan finnes. Har vi använt ett verkligt beslag som förebild, anges varifrån. Länsbokstav anges.

Beställning

Vid beställning anges Produktnamn, Artikelnummer, Höger eller vänster, Antal. Om försänkta skruvhål önskas i st. f. spikhål, läggs ett F till artikelnumret. Ange även ev. ytbehandling.

Beställningsexempel: Vinkelgångjärn 5002F HÖ/VN, förtennade, 16 st.

Leveranser

Alla lagerförda produkter skickas 1-5 dagar efter mottagen order. Normalt sänds de som bilpaket. Det innebär i de flesta fall, att varorna kommer fram dagen efter avsändandet. För avlägsna eller mindre orter kan det dröja ytterligare någon dag. Om kund så begär, skickar vi i stället med Postens Företagspaket.

Förpackningar

Våra beslag packas i kartong- eller wellpappförpackningar. Smådelar packas i papperspåsar. Förpackningspriset är inräknat i varans pris, varför förpackningar ej debiteras separat. Undantaget är emballage till espagnoletter, som vi förbehåller oss rätten att debitera separat. Vi är anslutna till Förpacknings- och tidningsinsamlingen (fti) och betalar förpackningsavgift för alla icke återanvända förpackningar.

Småförpackningar innehållande 2 – 20 st delas utan pristillägg. 100-pack delas ej. Skruv- och spikförpackningar delas mot pristillägg.

Ytbehandling

Alla beslag levereras obehandlade, när ej annat anges. Stålbeklag som monteras utomhus, skall noga rostskyddsmålas före montering. I samband med målning av snickeriet täckmålas även beslagen i samma kulör.

Fram till 1950-talet levererades de flesta stålbeklag obehandlade. En del beslag började kadmieras på 1930-talet. Denna ytbehandlingsmetod ersattes på 1950-talet av elförzinkning.

Vi erbjuder följande ytbehandlingar: (För varje produkt framgår vilka ytbehandlingar, som är tillgängliga.)

Beslag av stål: Utan ytbehandling, elförzinkning, varmförzinkning, förnickling, fosfatering, förtennning, förgyllning.

Beslag av mässing: Utan ytbehandling, förnickling

Utan ytbehandling

Obehandlade stålbeklag rostar omedelbart i fuktig miljö, om de inte rostskyddas.

Obehandlade mässingbeslag åldras naturligt av luftens fukt och syre och antar med tiden en mörkare färg. Mässing innehåller koppar och ärgar, om den utsätts för mycket fukt. Mässingbeslag skyddslackas ej.

Elförzinkning

Utförs elektrolytiskt. Zinken bildar ett skikt om ca 12 µm. 1 µm = 1/1000 mm. Ytskiktet på zinken omvandlas kemiskt till ett passiveringskikt, som skyddar zinken mot korrosion. Om en repa uppstår i zinkskiktet, ”vandrar” omgivande zink till det skadade stället och skyddar detta (”självläkning”). Förzinkningen är svagt blåfärgad och är relativt blank. Zink är en ganska mjuk metall. Elförzinkning ersatte på 1950-talet kadmiering, som rostskydd för ståldetaljer.

Varmförzinkning

Utförs genom dopning i smält zink. En efterföljande centrifugering avlägsnar överflödigt zink och åstadkommer en matt, grå yta med en zinktjocklek om 45-75 µm. Genom att zinken reagerar med stålet fås en god vidhäftning. Mindre skador på zinkskiktet ”självläker”.

Förnicketing

Utförs elektrolytiskt på både stål och mässing. Ger en höglblank silverfärgad yta (aningens åt det gula hållet) då underlaget polerats. På ej bearbetad yta blir förnicklingen skrovlig alltefter underlagets beskaffenhet men är fortfarande silverfärgad. Skiktjocklek 10-15 µm. Förnickling är en dekorativ ytbehandling. Nickelskiktet har alltid mikrosprickor som så småningom släpper in fukten till

grundmetallen, som rostar (stål) eller ärgar (mässing). Är ej ”självläkande”. Nickelskiktet är i sig mycket hårt, varför repor ej så lätt uppstår. Förnickling kom i bruk under 1890-talet och blev snabbt populär, eftersom den inte (likt mässing) behöver putsas, för att hållas blank. Förnicklingen mattas dock så småningom.

Förtening

En elektrolytisk förtening av stål. Har utmärkta rostskyddande egenskaper. Skiktjocklek 10-15 µm. På 1700-talet förtennades olika handsmidda beslag för användning utomhus. Det var den tidens bästa rostskydd.

Ger en halvmatt silverfärgad yta. Är ej ”självläkande”.

Förgyllning

Elektrolytisk förgyllning utförs på ståldetaljer som först förnicklats, för att få stål att se ut som mässing. Guldsniktet är ca 1 µm tjockt. Används i första hand för detaljer, som skulle vara för vecka om de utfördes av mässing t ex gångjärn och tillbehör till espagnoletter. Vi skydds-lackerar inte förgyllda detaljer men de behåller sin glans ändå. Förgyllning har inga rostskyddande egenskaper, utan är enbart av dekorativ karaktär.

Lagerhållning

Vi anstränger oss att hålla alla produkter i standardsortimentet i lager för omgående leverans. Vid orderanhopning eller större order måste vi dock tillverka. Detaljerade uppgifter om lagerhållning finns i prislistan.

Fastsättning av beslag

Under 1700- och första hälften av 1800-talet användes nit och handsmidd spik för fastsättning av beslag på dörrar och fönster. Spiken slogs igenom fönsterbågen eller dörrbladet och kröktes på baksidan. Detsamma gällde märlor till handvarpor och stormhaspar.

När träskruv senare infördes, försågs beslagen med försänkta skruvhål, större än de tidigare spikhålen.

Våra beslag har fästhål för tidsenliga fästdon. Vill man ändå skriva fast beslag för spikfastsättning, kan vi på begäran leverera beslagen med försänkta skruvhål. Vid beställning läggs bokstaven F till artikelnumret.

Var noga med att förborra för märlor, stjärthakar, stubbhar och fönsterhakar. Sprickor kan annars lätt uppstå i karm, båge eller dörrblad. Det är också mycket lättare att placera beslagen på rätt plats om man förborrar. Även för träskruv och smidd spik bör förborras.

Slå inte in märlor i fönsterbågen med hammare, utan använd en skruvtving. Det är då lätt att trycka i märkan just så mycket som behövs och risken för glasskador elimineras.

Fästdon

Beslagen levereras med eller utan skruv/spik enligt kundens val. All vår skruv har rakt mejselspår och kan fås både obehandlad och ytbehandlad. Träskruv levereras förutom i exakt antal bipackat med produkten, även i kartong om 200 st. Skruvkartong delas mot pristillägg.

Funkistrycken och deras skyltar

Redan på 1920-talet hade man börjat göra långskyltar, tryckesbrickor och nyckelskyltar av pressad plåt jämsides med gjutna skyltar. Långskyltarna var huvudsakligen dekorativa. Från att tidigare ha överfört tryck- och dragkrafter till dörren via fläns mot tryckesbricka/långskylt, utfördes dörrtryckena alltmer flänslösa, dvs de gick in till låshuset inuti dörren och överförde krafterna via låshuset till dörren. På detta vis behövde tryckena inte längre anpassas till dörrtjockleken, vilket underlättade tillverkning och lagerhållning.

På 1930-talet blev plåtskyltarna ännu tunnare och fick förenklade rent rektangulära eller runda former samtidigt som alla skyltar utfördes platta..

På 1930-talet hade man fullstora innerdörrlås. Under 2:a världskriget rådde materialbrist. Därför utvecklades innerdörrlås av mindre format. Utöver att vara dekorativ, var långskyltens viktigaste funktion att medge bättre fäste för träskruvarna ovanför och under låshuset. Med mindre lås kunde också långskylten göras mindre.

Långskyltar var populära under 1930-talet men runda tryckesbrickor förekom också allmänt. Under 30-talet hade tryckesbrickorna fortfarande 3 skruvhål, medan det efter kriget blev allt vanligare med 2 skruvhål för litet grövre skruvar.

Typiskt för funktionalismen var att funktionen framhövdes och utsmyckningar saknades. De flesta dörrtrycken fick cylindriska former med få dekorativa element. Bakelit och tunna plåthylsor ersatte trä. Under kriget utbyttes ofta mässing mot stål. Detta syntes inte, eftersom alla beslag förnicklades.

Först mot 1950-talet började dekorativa element åter uppträda. Ljusa ”bakelit”hylsor introducerades. Trähylsorna kom tillbaka men nu inte svarta, utan i olika träslag, såsom ek, teak och rosenträ. Ändmuttern, som höll hylsan på plats, markerades mera och var oftast bomberad. På många trycken rationaliserades den bort, genom att bakelit- eller trähylsan inte längre gjordes rörformad, utan fick en gavel och pressades på tryckesstommen. Fortfarande var de tunna förnicklade plåtskyltarna förhärskande. Både runda och rektangulära.

Hela utvecklingen dikterades också av en kostnadsjakt. Fler tryckestillverkare startade tillverkning i Småland och Västergötland och konkurrensen hårdnade. Den traditionella eskilstunaindustrin förlorade sin tidigare dominerande ställning.

Eskilstuna Kulturbeslags funkistrycken kan kombineras antingen med tryckesbrickor och nyckelskyltar eller med långskyltar. Nyckelskyltar kan bytas ut mot WC-behör. Se sid 137.

Reparation av beslag

Äldre beslag har generellt sett lång livslängd. Efter 100 eller 200 års flitigt bruk, kan de ändå vara utslitna eller ha gått sönder. Är de helt utslitna, kan ersättning vara nödvändig. Har någon del ingående i ett för övrigt fungerande beslag gått sönder, lönar det sig ofta att reparera. Vi har en del reservdelar till läs se kap. 14. Eftersom vi i första hand är inriktade på nyproduktion, har vi begränsade möjligheter att åta oss reparationsarbeten. En del av våra återförsäljare har lång erfarenhet och är duktiga att reparera beslag.

När det gäller fjädergångjärn (pendeldörrsgångjärn) åtar vi oss reparation av dessa. Vi har fjädrar till de flesta modeller i lager.

Kataloguppgifter

Det är vår ledstjärna att ha bra produkter, som tillfredsställer våra kunders behov. Därför kan ändringar av sortiment och konstruktionsändringar på enskilda produkter i denna katalog ske utan föregående meddelande.

Synpunkter och önskemål

Vi är tacksamma för alla synpunkter på våra beslag och önskemål om förbättringar eller kompletteringar med nya gamla produkter. Detsamma gäller vår katalog och hemsida, våra förpackningar, transporter, rutiner mm. Vi är inte nöjda förrän våra kunder är det.

Nyheter

Det kan ha tillkommit produkter i sortimentet efter katalogens tryckning. Sådana nyheter presenteras på vår hemsida www.kulturbeslag.se

REGISTER

Art.nr	Sid.		Sid.
3100, Tröskeljärn.....	186	5073, Mellangångjärn.....	55
3407, Nyckelskylt.....	146	5074, Vinkelgångjärn.....	50
3457, Toalettbehör.....	151	5075, Gångjärn.....	4
4008, Fönsterkätting.....	104	5075E, Gångjärn.....	5
4009, Koppelbeslag.....	103	5075R, Gångjärn.....	5
4010, Friskluftventil.....	105	5076, Gångjärn.....	4
4503, Spanjolerthandtag.....	90	5078, Kantregel.....	98
4511H/V, Spanjolerthandtag.....	80	5080, Fönsterklinka.....	96
4511R, Spanjolerthandtag.....	90	5081, Lösruvsved.....	97
4539H/V, Spanjolerthandtag.....	80	5082, "Franskt" gångjärn.....	39
4539R, Spanjolerthandtag.....	90	5084, "Franskt" gångjärn.....	39
4581, Spanjolerthandtag.....	92	5084Å, "Franskt" gångjärn.....	40
5001, Hörnjärn.....	63	5087, Fönsterklinka.....	84
5002, Vinkelgångjärn.....	52	5089, Kantregel.....	182
5003, Hörnjärn.....	63	5090, Kantregel.....	182
5004, Vinkelgångjärn.....	53	5091, Kantregel.....	183
5005, Stubbhake.....	57	5092, Kantregel.....	183
5006, Stjärthake.....	72	5098, Fönsterlås.....	76
5007, Handvarpa.....	72	5098K, Fönsterlås.....	76
5008, Stormhaspe.....	72	5098KÖ, Fönsterlås.....	76
5009, Märla.....	72	5098Ö, Fönsterlås.....	76
5011, Mellangångjärn.....	56	5099, Fönsterlås.....	77
5012, Fönsterhake.....	72	5099K, Fönsterlås.....	77
5019, Hörnjärn.....	64	5099KÖ, Fönsterlås.....	77
5020, Gångjärn.....	11	5099Ö, Fönsterlås.....	77
5020E, Gångjärn.....	12	5101, Hörnjärn.....	62
5020F, Gångjärn.....	12	5102, Vinkelgångjärn.....	49
5020L, Gångjärn.....	12	5105, "Franskt" gångjärn.....	41
5020R, Gångjärn.....	12	5106, "Franskt" gångjärn.....	42
5021, Gångjärn.....	8	5107, Innanfönstergångjärn.....	95
5021E, Gångjärn.....	8	5108, Innanfönstergångjärn.....	95
5021F, Gångjärn.....	9	5109, Hörnjärn.....	68
5021R, Gångjärn.....	9	5110, Bladregel.....	97
5022, Gångjärn.....	6	5111, Insticksgångjärn.....	23
5022E, Gångjärn.....	6	5111K, Insticksgångjärn.....	23
5022R, Gångjärn.....	6	5111R, Insticksgångjärn.....	23
5023, Gångjärn.....	7	5113, Insticksgångjärn.....	24
5023E, Gångjärn.....	7	5113 mvk, Insticksgångjärn.....	25
5023R, Gångjärn.....	7	5113E, Insticksgångjärn.....	24
5024, Hörnjärn.....	64	5113E mvk, Insticksgångjärn.....	25
5025, Vinkelgångjärn.....	54	5113R, Insticksgångjärn.....	24
5026, Koppelhake.....	103	5113R mvk, Insticksgångjärn.....	25
5028, Gångjärn.....	13	5114, Insticksgångjärn.....	26
5028E, Gångjärn.....	14	5114 mvk, Insticksgångjärn.....	27
5028F, Gångjärn.....	14	5114E, Insticksgångjärn.....	26
5028L, Gångjärn.....	15	5114E mvk, Insticksgångjärn.....	28
5028R, Gångjärn.....	14	5114R, Insticksgångjärn.....	27
5028RL, Gångjärn.....	15	5114R mvk, Insticksgångjärn.....	28
5028RQL, Gångjärn.....	15	5115, Insticksgångjärn.....	29
5029, Hörnjärn.....	65	5115E, Insticksgångjärn.....	29
5030, Gångjärn.....	95	5115R, Insticksgångjärn.....	30
5030P, Gångjärnspinne.....	100	5115R mvk, Insticksgångjärn.....	30
5031, Gångjärn.....	95	5116, Insticksgångjärn.....	31
5039, Hörnjärn.....	65	5116R, Insticksgångjärn.....	32
5040, Kullager.....	10	5116R mvk, Insticksgångjärn.....	32
5041, Slitring.....	10	5117, Stormhaspe.....	74
5042, Vädringskrok.....	74	5118, Lädknopp.....	196
5043, Skålhandtag.....	194	5118S, Innanfönsterknopp.....	101
5044, Skålhandtag.....	194	5120, Stormhaksmärla.....	74
5045, Skålhandtag.....	194	5121, Stormhaspe.....	74
5046, Skålhandtag.....	194	5122, Gångjärn.....	10
5047, Skålhandtag.....	194	5122R, Gångjärn.....	10
5048, Skålhandtag.....	194	5123, Gångjärn.....	34
5050, Fönsterklinka.....	83	5123E, Gångjärn.....	34
5050, Skåpklinka.....	192	5123R, Gångjärn.....	35
5055, Skåpgångjärn.....	33	5124, Gångjärn.....	36
5056, Skåpgångjärn.....	33	5124E, Gångjärn.....	37
5057, Fönsterklinka.....	86	5124R, Gångjärn.....	36
5058, Fönsterklinka.....	86	5125, Bärtapp.....	103
5059, Ledgångjärn.....	60	5126, Lädknopp.....	196
5063, Korrugerat hörnjärn.....	66	5126S, Innanfönsterknopp.....	101
5064, Innanfönsterskruv.....	96	5128, Gångjärn.....	16
5065, Handvarpa.....	73	5128E, Gångjärn.....	17
5066, Stormhaspe.....	73	5128EL, Gångjärn.....	19
5067, Stormhaspe.....	73	5128F, Gångjärn.....	17
5068, Handvarpa.....	73	5128FL, Gångjärn.....	19
5070, Fönsterklinka.....	96	5128L, Gångjärn.....	18
5072, Kantregel.....	98	5128R, Gångjärn.....	17
5072D, Islagsdorn.....	223	5128RL, Gångjärn.....	18
		5128RQL, Gångjärn.....	18
		5131, Skruvögla.....	78
		5135, Fönsterlås med hake.....	78
		5138L, Gångjärn.....	20
		5138EL, Gångjärn.....	21
		5138FL, Gångjärn.....	21
		5138RL, Gångjärn.....	21
		5140, Fönsterklinka.....	83
		5140, Skåpklinka.....	192
		5142, Fönsterklinka.....	83
		5142, Skåpklinka.....	192
		5143, Hake.....	85
		5144, Slutbleck.....	86
		5145, Styrbleck.....	86
		5146, Dubbelhake.....	85
		5148, Skåpregel.....	197
		5149, Klossettregel.....	184
		5151, Koppelhake.....	103
		5152, Korrugerat hörnjärn.....	67
		5153, Korrugerat hörnjärn.....	66
		5157, Hörnjärn.....	68
		5158, Kantgångjärn.....	59
		5159, Korrugerat hörnjärn.....	67
		5160, Fönsterhållare.....	93
		5161, Fönsterhållare.....	93
		5168, Skåpklinka.....	197
		5169, Innanfönsterklinka.....	100
		5173, Mellangångjärn.....	55
		5174, Vinkelgångjärn.....	51
		5176, Fönsterklinka.....	96
		5176D, Fönsterklinka.....	101
		5177, Fönsterlås.....	75
		5179, Fönsterlås.....	75
		5180, Kantregel.....	181
		5181, Skåpregel.....	197
		5181U, Skåpregel.....	197
		5182, Lådhandtag.....	193
		5183, Skottregel.....	180
		5184, Skottregel.....	180
		5185, Skottregel.....	181
		5188, Fönsterregel.....	97
		5190, Vervel.....	99
		5191, Slittråd.....	100
		5192, Vervel.....	99
		5193, Vervel.....	99
		5197, Vervel.....	99
		5198, Vervel.....	99
		5201, Kammarlås.....	169
		5201F, Fjäderämne.....	178
		5201RF, Regelfjäder.....	178
		5201T, T-vred.....	169
		5204, Klossettlås.....	174
		5204F, Fjäder.....	178
		5205, Skåplås.....	175
		5207, Nyckelskylt.....	173
		5208, Nyckelskylt.....	173
		5209, Slutbleck.....	171
		5210, Krampa.....	172
		5217, Slutbleck.....	175
		5218, Krampa.....	174
		5219, Nyckelskylt.....	175
		5220FF, Fallfjäder.....	178
		5220RF, Roddarfjäder.....	178
		5221, Slutbleck.....	176
		5226, Nyckelämne.....	173
		5226-1, Nyckel.....	170
		5228, Slutbleck.....	176
		5229, Nyckelskylt.....	174
		5230, Slutbleck.....	176
		5232, Nyckelämne.....	173
		5232-5, Nyckel.....	174
		5233, Kammarlås.....	170
		5234, Kammarlås.....	171
		5234T, T-vred.....	171
		5236, Nyckelämne.....	175
		5239, Lådsutbleck.....	172
		5247FF, Fallfjäder.....	177
		5268, Rullås.....	177
		5304, Ledstångskrok.....	216



5305, Ledstångskrok	216	5509, Dörrtrycke	119	5805, Draghandtag	161
5308, Hatthylla	212	5511, Dörrtrycke	117	5810, Draghandtag	193
5308K, Hatthyllekonsol	212	5513, Dörrtrycke	113	5816, Draghandtag	163
5309, Hatthylla	213	5515, Dörrtrycke	111	5817, Dörrknopp	166
5309A, Hatthyllekrok	214	5516, Dörrtrycke	126	5822, Draghandtag	162
5309H, Hyllkäpp	214	5517, Dörrtrycke	125	5828, Dörrknopp	167
5309K, Hatthyllekonsol	213	5519, Dörrtrycke	115	5830, Draghandtag	162
5311, Lådknopp	196	5528, Dörrvred	126	5835, Draghandtag	195
5313, Lådknopp	196	5532, Dörrtrycke	127	5838, Draghandtag	159
5319, Lådknopp	198	5537, Dörrtrycke	117	5846, Draghandtag	158
5320, Lådknopp	198	5538, Dörrtrycke	115	5847, Draghandtag	158
5321, Koppelgångjärn	104	5539, Dörrtrycke	116	5848, Draghandtag	161, 195
5325, Koppelgångjärn	104	5542, Dörrtrycke	132	5853, Draghandtag	195
5331, Gångjärn	35	5545, Dörrtrycke	110	5854, Draghandtag	195
5336, Kasthake	190	5547, Dörrtrycke	123	5861, Draghandtag	165
5339, Kasthake	78, 93, 190	5554, Dörrtrycke	134	5868, Dörrknopp	166
5340, Kasthake	190	5557, Dörrtrycke	124	5881, Draghandtag	159
5358, Skjuddörrshandtag	186	5559, Dörrtrycke	131	5884, Draghandtag	165
5359, Kanthandtag	186	5561, Dörrtrycke	118	5885, Draghandtag	160
5377, Fönsterlås	75	5565, Dörrtrycke	128	5897, Draghandtag	193
5378, Fönsterlås	75	5568, Dörrtrycke	119	6237, Handvarpa	73
5379, Skåpregel	198	5571, Dörrtrycke	122	6401, Nyckelskylt	144
5380, Skåpregel	198	5572, Dörrtrycke	121	6401K, Nyckelskylt	144
5395, Hattpinne	215	5578, Dörrtrycke	135	6405A, Tryckesbricka	139
5397, Fönsterklinka	84	5579, Dörrtrycke	135	7001 TFS, Tråskruv	218
5398, Fönsterklinka	84	5580, Dörrtrycke	136	7002 TKS, Tråskruv	218
5400, Täckbricka	154	5581, Dörrtrycke	133	7004 TFS, Tråskruv	219
5401, Tryckesbricka	140	5587, Dörrtrycke	129	7005 TKS, Tråskruv	219
5403, Nyckelskylt	145	5588, Dörrtrycke	130	7006 TKFS, Tråskruv	220
5406, Tryckesbricka	141	5591, Dörrtrycke	136	7010, Klippspik m platt skalle	222
5407, Nyckelskylt	143	5595, Dörrtrycke	120	7012, Handsmidd spik m fasettskalle	222
5407K, Nyckelskylt	148	5597, Dörrtrycke	131	7013, Handsmidd fönsterspik	222
5408, Nyckelskylt	144	5598, Dörrtrycke	127	7020, Genomgående skruv m nippel	221
5408K, Nyckelskylt	144	5599, Roddarbusning	154	7028, Genomgående skruv m nippel	221
5408L, Nyckelskylt	145	5612, Espagnolette	87	7040, Genomgående skruv m nippel	221
5410, Nyckelskylt	145	5612K, Espagnolette	87	8102, Trådkrok	200
5411, Nyckelskylt	147	5613, Espagnolette	87	8103, Trådkrok	200
5416, Nyckelskylt	147	5613K, Espagnolette	87	8105, Trådkrok	200
5419, Tryckesbricka	138	5617, Espagnolette	79	8109, Gardinstångskrok	200
5421, Nyckelskylt	146	5617K, Espagnolette	79	8110, Hatt- och klädkrok	205
5424, Nyckelskylt	146	5618, Espagnolette	79	8111, Hatt- och klädkrok	205
5425, Tryckesbricka	140	5618K, Espagnolette	79	8112, Klädkrok	204
5431A, Nyckelskylt	143	5646, Espagnolette	88	8113, Hatt- och klädkrok	205
5431KA, Nyckelskylt	143	5648, Espagnolette	88	8115, Klädkrok, dubbel	202
5434KKA, Nyckelskylt	144	5652, Spanjoletthandtag	81	8116, Hatt- och klädkrok	206
5438, Nyckelskylt	145	5655, Spanjoletthandtag	91	8125, Takkrok	201
5441A, Tryckesbricka	142	5656, Spanjoletthandtag	91	8126, Takkrok	201
5442, Nyckelskylt	143	5664, Spanjoletthandtag	92	8133, Ankarkrok	208
5444, Tryckesbricka	138	5672, Spanjoletthandtag	92	8134, Ankarkrok	208
5445, Hylsa	140	5690, Karmkrok	89	8135, Trippelankarkrok	207
5446, Tryckesbricka	142	5691, T-krok	89	8136, Ankarkrok	207
5450, Långskylt	150	5693, Karmdubb	89	8137, Hatt- och klädkrok	203
5451, Långskylt	149	5694, Hake	85	8138, Studenthängare	209
5451T, Toalett skylt	153	5695, Hake	85	8140, Hatt- och klädkrok	203
5455, Långskylt	150	5696, Distansplatta	89	8141, Garderobskrok	203
5458, Tryckesbricka	139	5727, Stubbhake	56	8144, Kojkrok	200
5461, Tryckesbricka	139	5729, Märla	71, 189	8155, Ankarkrok	207
5463, Toalettbehör	152	5734, Handvarpa	70	8173, Klädkrok, 3-ledad	210
5464, Toalettbehör	152	5735, Stormhaspe	70	8176, Hatt- och klädkrok	204
5467, Långskylt	149	5736, Stjärthake	71	8177, Klädkrok, dubbel	204
5468, Tryckesbricka	139	5737, Fönsterhake	70	8181, Klädkrok	202
5471, Långskylt	148	5738, Märla	70	8191, Ankarkrok	208
5477, Långskylt	148	5748, Dörrklinka	187	8193, Ankarkrok, snurrande	210
5479, Tryckesbricka	141	5749, Draghandtag	157	8199, Hatt- och klädkrok	202
5480, Nyckelskylt	147	5756, Gångjärnshake	47	8201, Lockbettel	223
5481, Tryckesbricka	142	5759, Stubbhake	47	8203, Spärringstång	223
5490, Tryckesbricka	142	5761, Stubbhake	46	8204, Färgskrapa	224
5491, Nyckelskylt	136	5762, Stubbhake	46	8204S, Skär	224
5493, Tryckesbricka	138	5763, Plattgångjärn	44	8205, Färgskrapa	224
5495, Långskylt	151	5765, Plattgångjärn	45	8205S, Skär	224
5497, Tryckesbricka	141	5768, Handvarpa	71	8206, Färgskrapa	224
5498, Tryckesbricka	141	5769, Stormhaspe	71	8206S, Skär	224
5500IN, Insexnyckel	155	5772, Stubbhake	57	8207, Färgskrapa	225
5500RP, Roddarpinne	154	5774, Kasthake	189	8207S, Skär	225
5500SR, Spärring	155	5776, Kasthake	189	8208S, Skär	225
5500SS, Stoppskruv	155	5777, Bodhasp	188		
5500SY, Strybricka	155	5778, Bodhasp med hake	188		
5500TS, Stift	155	5792, Hjulnit	47		
5503, Dörrvred	112	5800, Draghandtag	164		
5504, Dörrtrycke	118	5801, Draghandtag	164		
5508, Dörrtrycke	114	5803, Dörrknopp	167		



Eskilstuna Kulturbeslag AB

Fabriksgatan 5, 633 46 Eskilstuna

Telefon 016-12 11 30

www.kulturbeslag.se, info@kulturbeslag.se

Värde: 100 kronor